

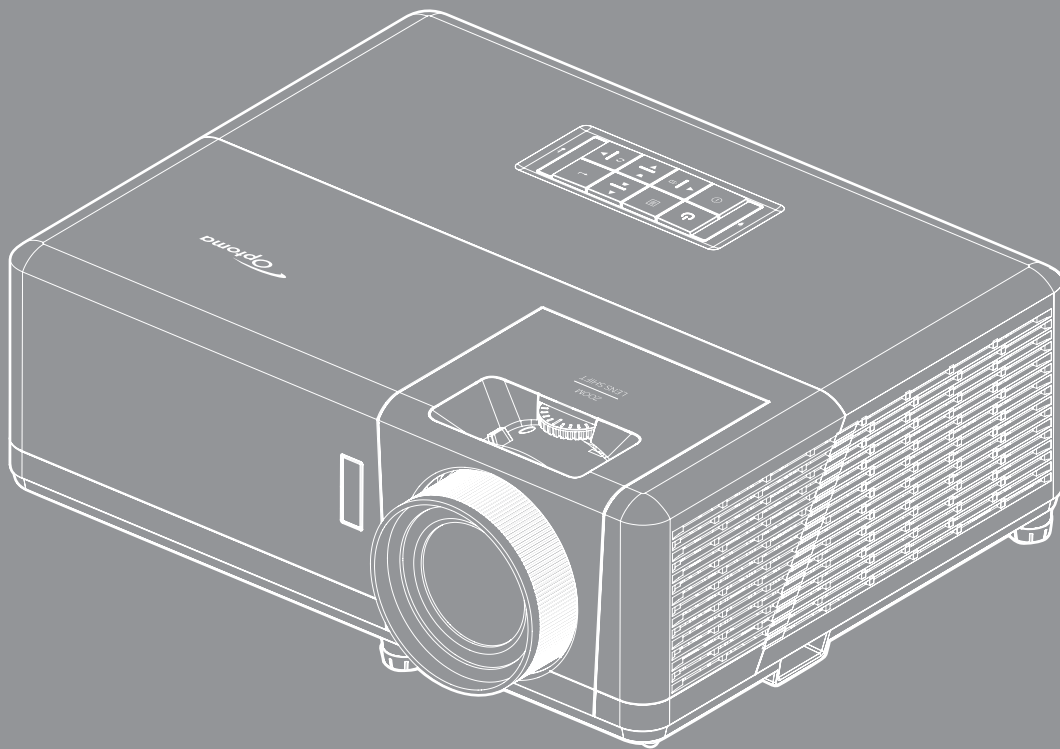

Proyector DLP®



ÍNDICE



| | |
|---|-----------|
| SEGURIDAD | 4 |
| <i>Instrucciones de seguridad importantes.....</i> | <i>4</i> |
| <i>Información de seguridad de radiación Láser</i> | <i>5</i> |
| <i>Limpiar la lente</i> | <i>6</i> |
| <i>Información de seguridad 3D</i> | <i>6</i> |
| <i>Derechos de autor.....</i> | <i>7</i> |
| <i>Renuncia de responsabilidad</i> | <i>7</i> |
| <i>Reconocimiento de marcas registradas</i> | <i>7</i> |
| <i>FCC</i> | <i>8</i> |
| <i>Declaración de conformidad para los países de la UE.....</i> | <i>8</i> |
| <i>WEEE.....</i> | <i>8</i> |
| INTRODUCCIÓN | 9 |
| <i>Descripción del paquete.....</i> | <i>9</i> |
| <i>Accesorios estándares</i> | <i>9</i> |
| <i>Accesorios opcionales.....</i> | <i>9</i> |
| <i>Información general del producto.....</i> | <i>10</i> |
| <i>Conexiones.....</i> | <i>11</i> |
| <i>Panel de control.....</i> | <i>12</i> |
| <i>Control remoto.....</i> | <i>13</i> |
| CONFIGURACIÓN E INSTALACIÓN..... | 14 |
| <i>Instalar el proyector.....</i> | <i>14</i> |
| <i>Conectar fuentes al proyector</i> | <i>16</i> |
| <i>Ajustar de la imagen proyectada.....</i> | <i>17</i> |
| <i>Configuración del mando a distancia</i> | <i>18</i> |
| USO DEL PROYECTOR | 20 |
| <i>Encender y apagar el proyector</i> | <i>20</i> |
| <i>Seleccionar una fuente de entrada.....</i> | <i>23</i> |
| <i>Descripción general de la pantalla de inicio</i> | <i>24</i> |
| <i>Fecha y hora del sistema</i> | <i>24</i> |
| <i>Menú Configuración del proyector (OSD)</i> | <i>25</i> |
| <i>Árbol de menús en pantalla (OSD).....</i> | <i>26</i> |
| <i>Display menu.....</i> | <i>32</i> |
| <i>Menú de audio.....</i> | <i>38</i> |
| <i>Menú Configuración</i> | <i>39</i> |
| <i>Menú Información.....</i> | <i>42</i> |
| <i>Menú Configuración Sistema</i> | <i>43</i> |
| <i>Seleccionar una fuente de entrada.....</i> | <i>50</i> |
| <i>Seleccionar una aplicación.....</i> | <i>51</i> |
| <i>Formatos multimedia compatibles.....</i> | <i>55</i> |

| | |
|--|----|
| <i>Visualizar la barra de estado</i> | 59 |
| <i>Alexa/Asistente de Google</i> | 59 |

INFORMACIÓN ADICIONAL 60

| | |
|--|----|
| <i>Resoluciones compatibles</i> | 60 |
| <i>Tamaño de imagen y distancia de proyección</i> | 65 |
| <i>Dimensiones del proyector e instalación en el techo</i> | 66 |
| <i>Códigos remotos IR</i> | 67 |
| <i>Resolución de problemas</i> | 68 |
| <i>Indicador de advertencia</i> | 69 |
| <i>Especificaciones</i> | 72 |
| <i>Sucursales internacionales de Optoma</i> | 73 |

SEGURIDAD

| | |
|---|--|
|  | El símbolo de rayo dentro de un triángulo equilátero pretende alertar al usuario de la existencia de "voltaje peligroso" no aislado en el interior del producto, cuya magnitud puede ser lo suficientemente grande como para constituir un riesgo de descarga eléctrica para las personas. |
|  | El símbolo de exclamación dentro de un triángulo equilátero pretende alertar al usuario de la existencia de importantes instrucciones de funcionamiento y mantenimiento (servicio técnico) en la documentación que acompaña al aparato. |

Siga todas las advertencias, precauciones y procedimientos de mantenimiento recomendados en esta guía del usuario.

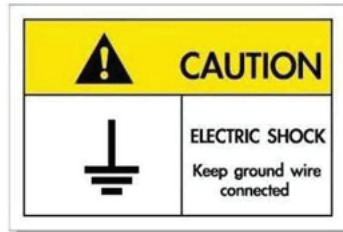

Para prevenir descargas eléctricas, la unidad y sus periféricos deben de estar conectados correctamente a tierra.

Instrucciones de seguridad importantes

- No bloquee las aperturas de ventilación. Para garantizar un funcionamiento fiable del proyector y para evitar que se sobrecaliente, es recomendable instalarlo en una ubicación que no bloquee la ventilación. A modo de ejemplo, no coloque el proyector en una mesa llena de objetos, un sofá, una cama, etc. No coloque el proyector en un lugar cerrado como una estantería o armario que restrinja el flujo de aire.
- Para reducir el riesgo de incendio y/o descarga eléctrica, no exponga el proyector a la lluvia o humedad. No coloque el aparato cerca de fuentes de calor, como por ejemplo radiadores, hornillos u otros aparatos como amplificadores que produzcan calor.
- No permita que ningún objeto o líquido entre en el proyector. Podrían entrar en contacto con punto de voltaje peligroso y cortocircuitar componentes, lo que podría originar un incendio o descargas eléctricas.
- No utilice el producto bajo las siguientes condiciones:
 - En ambientes muy calurosos, fríos o húmedos.
 - (i) Asegúrese de que la temperatura ambiente se encuentre entre 5°C ~ 40°C
 - (ii) Asegúrese de que la humedad relativa se encuentre entre 10% ~ 85%
 - En áreas donde el polvo y la suciedad se acumulen con facilidad.
 - Coloque el equipo cerca de un aparato que genere campos magnéticos intensos.
 - Bajo luz solar directa.
- No utilice la unidad si se presenta algún daño físico. Los daños físicos/utilizaciones incorrectas podrían ser (aunque no están limitados a):
 - La unidad se ha dejado caer.
 - El cable de alimentación o el enchufe está dañado.
 - Se ha derramado líquido sobre el proyector.
 - El proyector se ha expuesto a la lluvia o a la humedad.
 - Algo se ha caído dentro del proyector o está suelto.
- No coloque el proyector sobre una superficie inestable. El proyector puede caerse, lo que puede dar lugar a lesiones personales o daños en el propio proyector.
- No bloquee la luz que sale de la lente del proyector cuando se encuentra en funcionamiento. La luz calienta el objeto y puede fundirse, lo que puede provocar quemaduras o un incendio.
- No abra o desmonte este proyector, ya que se podrían producir descargas eléctricas.
- No intente reparar la unidad por sí mismo. Si abre o retira las tapas puede quedar expuesto a voltajes

peligrosos y a otros riesgos. Llame a Optoma antes de enviar la unidad para que la reparen.

- Consulte la carcasa del proyector para obtener instrucciones relacionadas con la seguridad.
- La unidad solamente debe ser reparada por personal de servicio técnico cualificado.
- Use sólo accesorios/componentes auxiliares homologados por el fabricante.
- No mire directamente a la lente del proyector mientras está en funcionamiento. El brillo de la luz puede dañarle los ojos.
- Cuando apague el proyector, asegúrese de que el ciclo de enfriamiento se ha completado antes de desconectar la alimentación. Deje que transcurran 90 segundos para que el proyector se enfríe.
- Apagar la unidad y desconectar el enchufe de alimentación de la toma de CA antes de limpiar el producto.
- Use un paño suave y seco impregnado en un detergente débil para limpiar la carcasa de la pantalla. No utilizar limpiadores, ceras o disolventes abrasivos para limpiar la unidad.
- Desconectar el enchufe de la corriente de la salida de CA si no va a usar el producto durante un prolongado período de tiempo.
- *No coloque el proyector en lugares donde pueda estar sometido a vibraciones o impactos.*
- *No toque la lente con las manos desprotegidas.*
- *Quite las pilas del mando a distancia antes de guardarlo. Si las pilas se dejan en el mando a distancia durante prolongados períodos de tiempo, pueden presentar fugas.*
- *No utilice o almacene el proyector en lugares donde haya humo procedente de aceite o cigarrillos, ya que puede afectar negativamente a la calidad del rendimiento del proyector.*
- *Siga la instalación de orientación del proyector correcta ya que una instalación no estándar puede afectar al rendimiento del proyector.*
- *Utilice una regleta de enchufes y o protector de sobrevoltaje. Los apagones y las caídas de tensión pueden DAÑAR los dispositivos.*

Información de seguridad de radiación Láser

- Este producto está clasificado como PRODUCTO LÁSER DE CLASE 1 - GRUPO DE RIESGO 2 de IEC60825-1:2014 y también cumple las normativas 21 CFR 1040.10 y 1040.11 como Grupo de riesgo 2, LIP (Laser Illuminated Projector, es decir, Proyector iluminado láser) según se define en IEC 62471-5:Ed. 1.0. Para obtener más información, consulte el aviso sobre el láser número 57 con fecha de 8 de mayo de 2019.

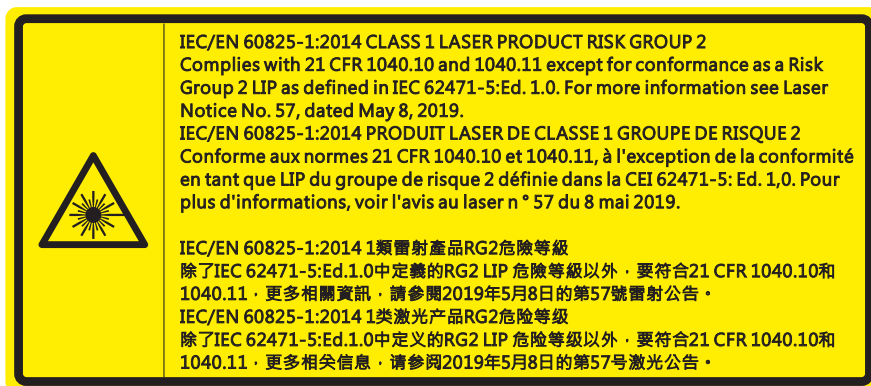

- Al igual que con cualquier fuente brillante, no mire directamente al haz, RG2 IEC 62471-5:2015.
- Este proyector es un producto láser de clase 1 de IEC/EN 60825-1:2014 y grupo de riesgo 2 con los requisitos de IEC 62471-5:2015.

- Instrucciones adicionales para supervisar a los niños, no mirar fijamente y no utilizar ayudas ópticas.
- Se proporciona un aviso para supervisar a los niños y para no permitirles nunca mirar fijamente al haz del proyector a cualquier distancia de este.
- Se proporciona un aviso para extremar las precauciones cuando se utiliza el mando a distancia para iniciar el proyector mientras se permanece delante de la lente de proyección.
- Se proporcionan aviso al usuario para evitar el uso de ayudas ópticas, como binoculares o telescopios dentro del haz.
- Cuando encienda el proyector, asegúrese de que no hay nadie dentro del rango de proyección mirando a la lente.
- Mantenga cualquier objeto (lupa, etc.) fuera de la trayectoria de la luz del proyector. La trayectoria de la luz proyectada desde la lente es muy amplia, por lo tanto, cualquier tipo de objeto anormal que pueda redirigir la luz que sale de la lente puede provocar resultados impredecibles, como fuego o lesiones en los ojos.
- Cualquier operación o ajuste que no esté especificada en la guía del usuario provoca el riesgo de exposición a radiación láser peligrosa.
- No abra o desmonte el proyector, ya que puede provocar daños debido a la exposición a la radiación láser.
- No mire fijamente al haz cuando el proyector esté encendido. La luz brillante puede provocar daño ocular permanente.

Si no sigue el procedimiento de control, ajuste o funcionamiento, se pueden producir daños por la exposición a la radiación láser.

Limpiar la lente

- Antes de limpiar la lente, asegúrese de apagar el proyector y desenchufar el cable de alimentación para así dejarlo enfriar completamente.
- Utilice un compresor de aire para quitar el polvo.
- Utilice un paño especial para limpiar lentes y limpie con suavidad la lente. No toque la lente con las manos desprotegidas.
- No utilice detergentes alcalinos/ácidos o disolventes volátiles como alcohol para limpiar la lente. Si la lente se daña durante el proceso de limpieza, no está cubierta por la garantía.



Advertencia: No utilice un spray con gases inflamables para quitar el polvo o suciedad de la lente. Esto puede provocar un incendio debido al calor excesivo dentro del proyector.



Advertencia: No limpie la lente si el proyector se está calentando, ya que puede provocar que se desprenda la película superficial de la lente.



Advertencia: No limpie o golpee la lente con un objeto duro.

Información de seguridad 3D

Siga todas las advertencias y precauciones tal y como se recomienda antes de que usted o sus hijos utilicen la función 3D.

Advertencia

Los niños y adolescentes podrían presentar una mayor sensibilidad a los problemas de salud asociados a la visualización de imágenes 3D, por lo que deben disfrutar de vigilancia constante durante la realización de tal actividad.

Advertencia acerca de la epilepsia fotosensitiva y otros riesgos de salud

- Algunos espectadores podrían experimentar ataques epilépticos o apoplejías durante la visualización de las imágenes o luces intermitentes que el proyector proyecta al reproducir películas o videojuegos. Si usted es susceptible de sufrir un ataque epiléptico o apoplejía o sus antecedentes familiares así lo sugieren, consulte con un médico especialista antes de usar la función 3D.
- Incluso aquellas personas sin antecedentes personales o familiares de epilepsia o apoplejía podrían sufrir una enfermedad no diagnosticada que derive en la aparición de ataques epilépticos fotosensitivos.
- Las mujeres embarazadas, los ancianos, los enfermos en estado grave, las personas privadas del sueño

y aquéllas afectadas por el consumo de alcohol deben evitar el uso de las funciones 3D que incorpora el equipo.

- Si experimenta alguno de los siguientes síntomas, desista inmediatamente de la visualización de imágenes 3D y póngase en contacto con un médico especialista: (1) alteración de la visión; (2) desvanecimiento; (3) mareo; (4) movimiento involuntario e impulsivo de los ojos o los músculos; (5) confusión; (6) náuseas; (7) pérdida de consciencia; (8) convulsiones; (9) calambres; y/o (10) desorientación. Los niños y adolescentes son más propensos que los adultos a experimentar los síntomas anteriores. Los padres deben prestar especial atención a sus hijos durante el uso de la función y preguntarles con frecuencia si sufren tales síntomas.
- La visualización de la proyección 3D puede causar, asimismo, cinetosis, efectos de alteración de la percepción, desorientación, fatiga ocular y reducción de la estabilidad postural. Se recomienda al usuario realizar descansos con frecuencia con objeto de mitigar el posible impacto de tales efectos. Si sufre fatiga o sequedad ocular o experimenta alguno de los síntomas anteriores, desista inmediatamente del uso de este dispositivo hasta que los síntomas desaparezcan y hayan transcurrido, al menos, 30 minutos a partir de dicho momento.
- La visualización de la proyección 3D a muy poca distancia de la pantalla durante periodos prolongados de tiempo puede resultar perjudicial para la visión. La distancia de visualización ideal es equivalente a tres veces la altura de la pantalla. Es recomendable que los ojos del espectador queden situados al nivel de la pantalla.
- La visualización de la proyección 3D empleando unas gafas 3D durante un periodo prolongado de tiempo puede derivar en dolores de cabeza o sensación de fatiga. Si experimenta dolor de cabeza, fatiga o mareos, desista de la visualización de la proyección 3D y descanse.
- No use las gafas 3D con ningún fin ajeno a la visualización de la proyección 3D.
- El uso de las gafas 3D con cualquier otra finalidad (y, en particular, como anteojos, gafas de sol, gafas protectoras, etc.) podría resultar físicamente perjudicial para el espectador y debilitar la capacidad visual.
- Algunos espectadores podrían sufrir desorientación durante la visualización de la proyección 3D. Debido a ello, NO se recomienda instalar el PROYECTOR 3D cerca del hueco de una escalera, cables, balcones u otros objetos con los que sea posible tropezar o chocar, o puedan provocar caídas, romperse o desprenderse.

Derechos de autor

Esta publicación, incluidas todas las fotografías, ilustraciones y software, está protegida por leyes de derechos de autor internacionales, con todos los derechos reservados. Ni este manual ni ningún material aquí contenido, puede ser reproducido sin el consentimiento por escrito del autor.

© Derechos de autor 2021

Renuncia de responsabilidad

La información contenida en este documento está sujeta a cambios sin previo aviso. El fabricante no representa ni otorga ninguna garantía respecto al contenido de esta documentación y renuncia expresamente a cualquier garantía implícita de comerciabilidad o idoneidad para cualquier fin determinado. El fabricante se reserva el derecho de revisar esta publicación y de realizar cambios en el contenido del presente documento cuando lo estime oportuno sin que tenga la obligación de notificar a ninguna persona dichos cambios o revisiones.

Reconocimiento de marcas registradas

Kensington es una marca comercial registrada en EE.UU. de ACCO Brand Corporation con registros emitidos y aplicaciones pendientes en otros países de todo el mundo.

HDMI, el logotipo de HDMI y High-Definition Multimedia Interface son marcas comerciales o marcas registradas de HDMI Licensing, LLC en Estados Unidos y otros países.

DLP®, DLP Link y el logotipo de DLP son marcas comerciales registradas de Texas Instruments y BrilliantColor™ es una marca comercial de Texas Instruments.

MHL, Mobile High-Definition Link y el logotipo de MHL son marcas comerciales o marcas registradas de MHL Licensing, LLC.

Todos los demás nombres de producto utilizados en este manual pertenecen a sus respectivos propietarios y están reconocidos.

FCC

Este equipo ha sido comprobado y se ha determinado que cumple con los límites de dispositivo digital Clase B, de acuerdo con la Parte 15 de las Normas de la FCC. Dichos límites han sido diseñados para proporcionar una protección razonable contra interferencias perjudiciales en una instalación residencial. Este equipo genera, utiliza y puede irradiar energía de radiofrecuencia y, si no se encuentra instalado o si no es utilizado de acuerdo con las instrucciones, puede causar interferencias dañinas a las comunicaciones de radio.

No es posible, no obstante, garantizar que no se produzcan interferencias en una instalación particular. Si este dispositivo causa interferencias perjudiciales para la recepción de ondas de radio o televisión, lo cual puede determinarse apagándolo y encendiéndolo, se recomienda al usuario intentar corregir la interferencia poniendo en práctica una o más de las siguientes medidas:

- Cambiar la orientación o la ubicación de la antena receptora.
- Aumentar la separación entre el dispositivo y el receptor.
- Conectar el dispositivo a una toma de suministro eléctrico perteneciente a un circuito diferente de aquél al que está conectado el receptor.
- Solicitar ayuda a un distribuidor o a un técnico experto en radio y televisión.

Aviso: Cables apantallados

La conexión de cualquier dispositivo informático deberá tener lugar empleando cables apantallados a fin de no impedir la satisfacción de los requisitos de la normativa de la FCC.

Precaución

Aquellos cambios o modificaciones que no hayan sido expresamente aprobados por el fabricante podrían invalidar la autorización concedida por la Comisión Federal de Comunicaciones al usuario para usar este proyector.

Condiciones de funcionamiento

Este dispositivo cumple el Apartado 15 de las normas FCC. Su funcionamiento se encuentra sujeto a las dos condiciones siguientes:

1. Este dispositivo no debe causar interferencias perjudiciales; y
2. Este dispositivo debe aceptar cualquier interferencia recibida, incluidas aquellas que pudieran causar un funcionamiento no deseado.

Aviso: Usuarios canadienses

Este aparato digital de Clase B cumple con la norma canadiense ICES-003.

Remarque à l'intention des utilisateurs canadiens

Cet appareil numérique de la classe B est conforme à la norme NMB-003 du Canada.

Declaración de conformidad para los países de la UE

- Directiva EMC 2014/30/CE (enmiendas incluidas)
- Directiva de baja tensión 2014/35/CE
- RED 2014/53/EU (si el producto tiene función RF)

WEEE



Instrucciones de eliminación

No arroje este dispositivo electrónico a la basura cuando desee desecharlo. Contribuya a reducir los niveles de contaminación y garantizar la máxima protección del medioambiente reciclandolo.

INTRODUCCIÓN

Gracias por adquirir un proyector UHD 4K de Optoma. Para obtener una lista completa de funciones, visite la página del producto en nuestro sitio web, donde también encontrará información y documentación adicionales, como la configuración del control por voz y las preguntas más frecuentes.

Descripción del paquete

Desempaque con cuidado el producto y compruebe que tiene todos los elementos enumerados a continuación bajo la sección de accesorios estándar. Algunos de los elementos que figuran en los accesorios opcionales pueden no estar disponibles en función del modelo, las especificaciones y la región de compra. Compruébelo en su lugar se compra. Algunos accesorios pueden variar según la región.

La tarjeta de garantía solo se suministra en ciertas regiones concretas. Póngase en contacto con su proveedor para obtener más información detallada.

Accesorios estándares

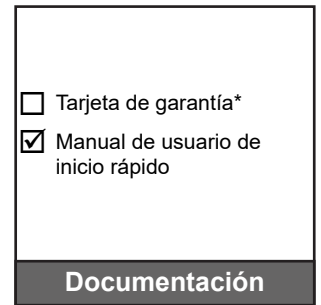
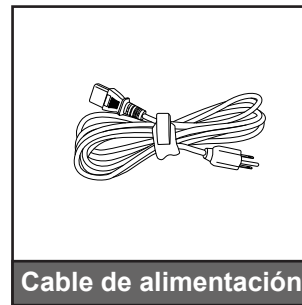
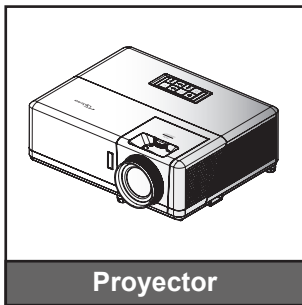

Nota:

- El mando a distancia real puede variar según la región.
- El mando a distancia se proporciona con la pila.
- * Para obtener información sobre la garantía, visite <https://www.optoma.com/support/download>.

Accesorios opcionales



Nota: Los accesorios varían según el modelo, la especificación y la región. Algunos accesorios opcionales pueden estar disponibles para comprar en determinadas regiones. Visite nuestro sitio web para ver más detalles sobre los accesorios incluidos.

INTRODUCCIÓN

Información general del producto

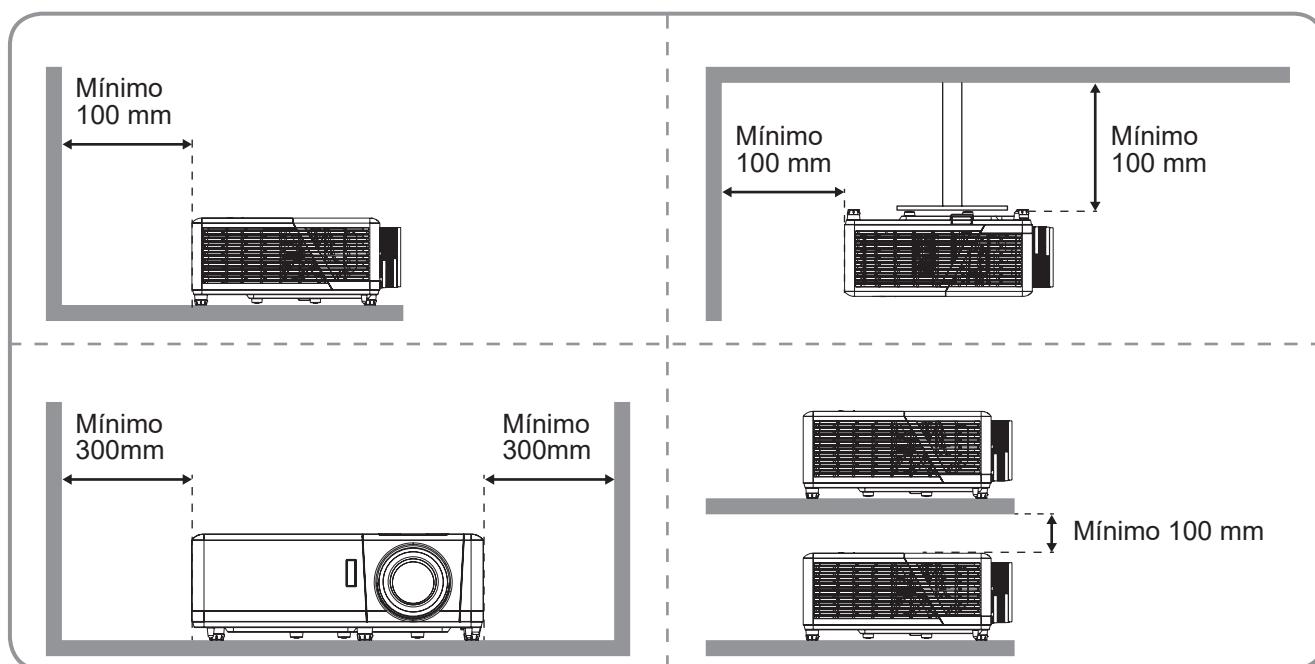
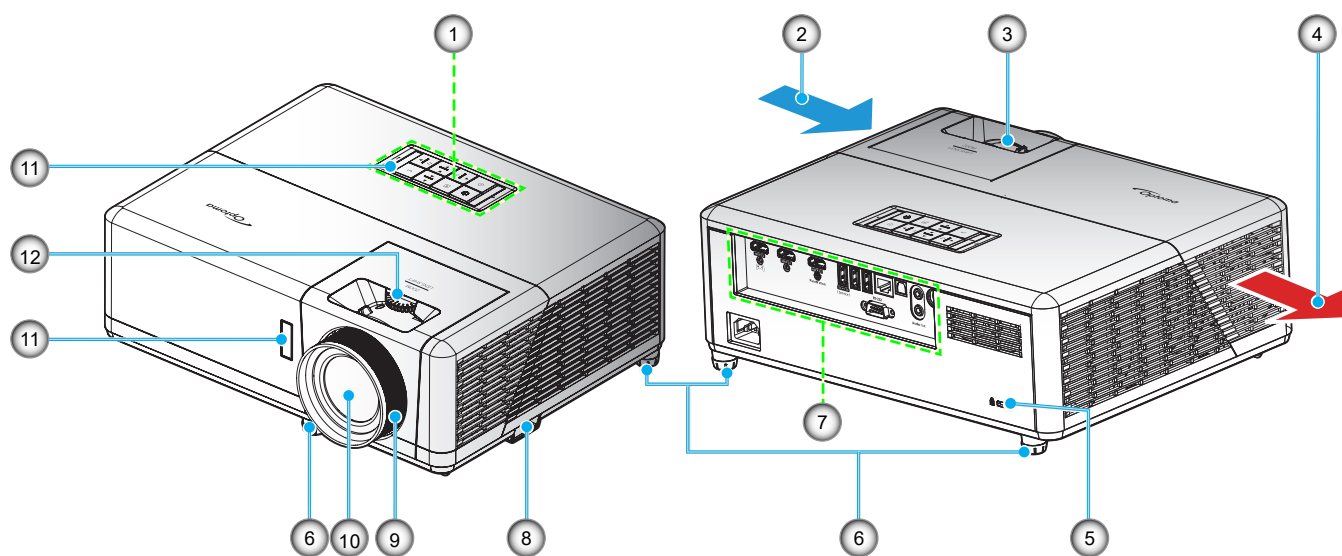

Nota:

- No bloquee las aberturas de ventilación de entrada y salida del proyector.
- Al utilizar el proyector en un entorno cerrado, deje al menos una distancia de seguridad de 30 cm alrededor de las aberturas de ventilación de entrada y salida.

| Nº | Opción | Nº | Opción |
|----|-------------------------------|-----|---|
| 1. | Panel de control | 7. | Entrada / Salida |
| 2. | Ventilación (entrada) | 8. | Barra de Seguridad |
| 3. | Control de zoom | 9. | Anillo de enfoque |
| 4. | Ventilación (salida) | 10. | Objetivo |
| 5. | Puerto de bloqueo Kensington™ | 11. | Receptor infrarrojos (frontal y superior) |
| 6. | Pie de ajuste de inclinación | 12. | Selector de desplazamiento de la lente |

INTRODUCCIÓN

Conexiones

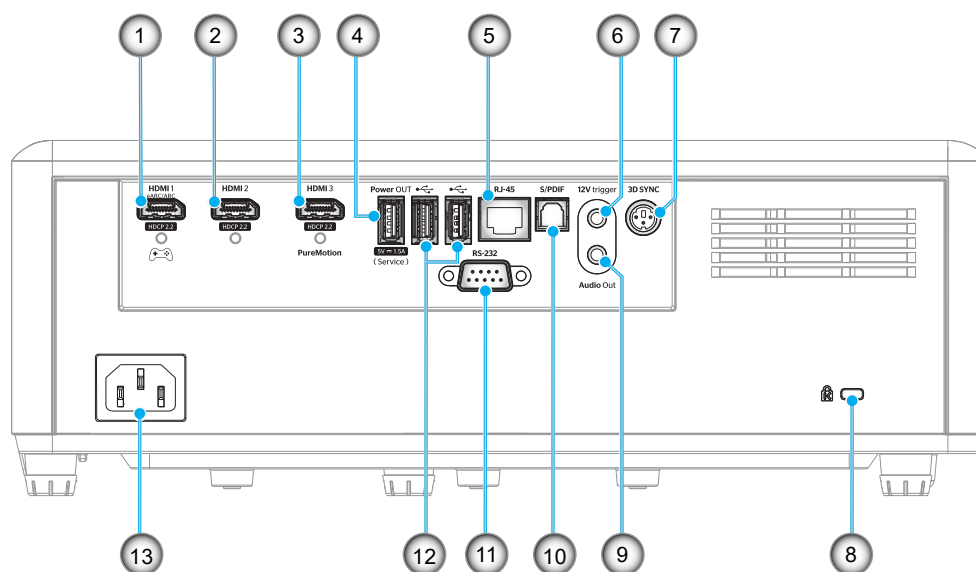

| Nº | Opción | Nº | Opción |
|----|---|-----|---|
| 1. | Conector HDMI 1 (salida eARC/ARC; modo de baja latencia) | 8. | Puerto de bloqueo Kensington™ |
| 2. | Conector HDMI 2 (formato de audio eARC a través del conector HDMI-1) | 9. | Conector Salida de audio |
| 3. | Conector HDMI 3 (pase el formato de audio ARC a través del conector HDMI-1; compatibilidad con PureMotion) | 10. | Conector S/PDIF (solo se admite PCM de 2 canales; Dolby Digital [5.1]) |
| 4. | Conector SALIDA de alimentación USB (5 V $\overline{-}$ 1,5 A) (para servicio) | 11. | Conector RS-232 |
| 5. | Conector RJ-45 | 12. | Puerto USB (Llave Wi-Fi/Reproductor multimedia) |
| 6. | Activador de 12V (Salida de CC; voltios: 12 V; amperios: 0,5 A máx.) | 13. | Toma de suministro eléctrico |
| 7. | SINC 3D | | |

INTRODUCCIÓN

Panel de control

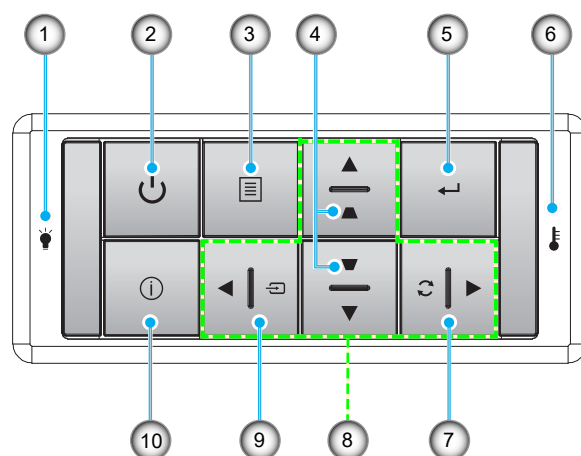

| Nº | Opción | Nº | Opción |
|----|--------------------------------------|-----|--|
| 1. | LED de fuente de luz | 6. | LED de temperatura |
| 2. | Alimentación y LED de alimentación | 7. | Resincronización |
| 3. | Menú | 8. | Botones de selección de cuatro direcciones |
| 4. | Corrección de distorsión trapezoidal | 9. | Fuente |
| 5. | Entrar | 10. | Información |

Nota: El teclado no controla la pantalla de inicio. Utilice el mando a distancia para navegar.

INTRODUCCIÓN

Control remoto

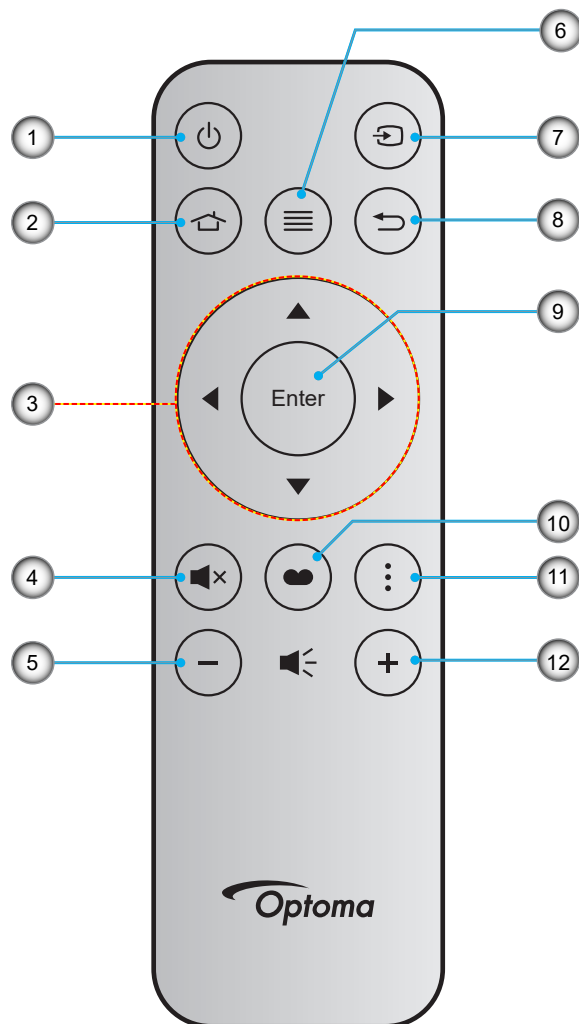

| Nº | Opción | Nº | Opción |
|----|--|-----|-------------------|
| 1. | Encender y apagar | 7. | Fuente |
| 2. | Inicio | 8. | Volver |
| 3. | Botones de selección de cuatro direcciones | 9. | Entrar |
| 4. | Silencio | 10. | Modo Display |
| 5. | Volumen - | 11. | Menú Aplicaciones |
| 6. | Menú | 12. | Volumen + |

Nota:

- Es posible que algunos botones no funcionen para modelos que no admiten estas características.
- Antes de usar el mando a distancia por primera vez, extraiga la cinta aislante transparente. Consulte la página 18 para obtener información sobre la instalación de la pila.

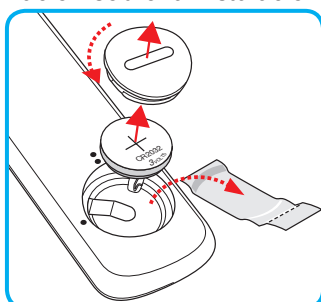

CONFIGURACIÓN E INSTALACIÓN

Instalar el proyector

El proyector se ha diseñado para su instalación en una de cuatro posiciones posibles.

Elija la más apropiada de acuerdo con las características de la sala o con sus preferencias personales. Tenga en cuenta el tamaño y la posición de la pantalla, la ubicación de una toma de alimentación adecuada, además de la ubicación y distancia entre el proyector y el resto del equipo.

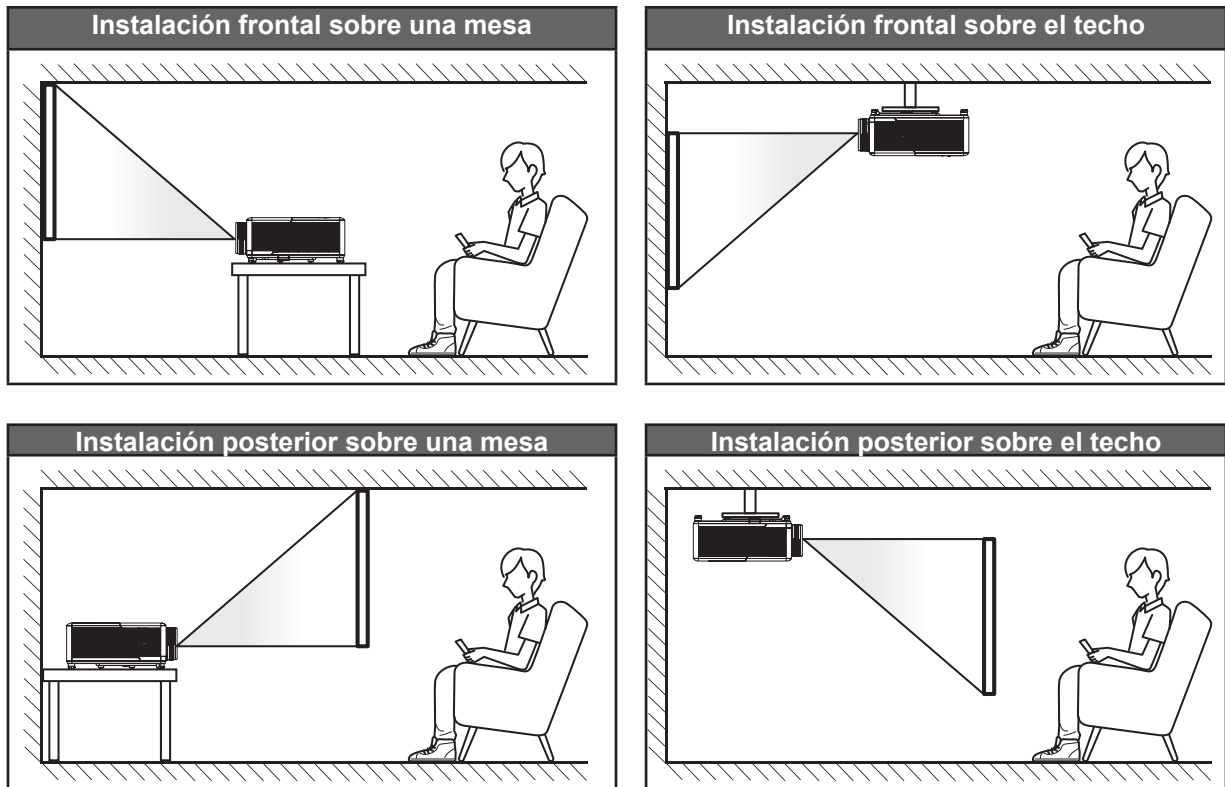

El proyector se debe colocar plano sobre una superficie y con un ángulo de 90 grados o perpendicular a la pantalla.

- Para saber cómo determinar la ubicación del proyector para un tamaño de pantalla dado, consulte la tabla de distancias en la página 65.
- Para saber cómo determinar el tamaño de la pantalla para una distancia dada, consulte la tabla de distancias en la página 65.

Nota: *Cuanto más alejado se coloque el proyector de la pantalla, el tamaño de la imagen proyectada aumenta y el desplazamiento vertical también aumenta proporcionalmente.*

IMPORTANTE:

No utilice el proyector en cualquier posición que no sea otra que una mesa o montaje en techo. El proyector debe estar horizontal y no inclinado ya sea hacia adelante/atrás o hacia la izquierda/derecha. Cualquier otra orientación anulará la garantía y puede acortar la vida útil del proyector. Para consejos de instalación no estándar póngase en contacto con Optoma.

CONFIGURACIÓN E INSTALACIÓN

Aviso sobre la instalación del proyector

- Operación de orientación libre de 360°

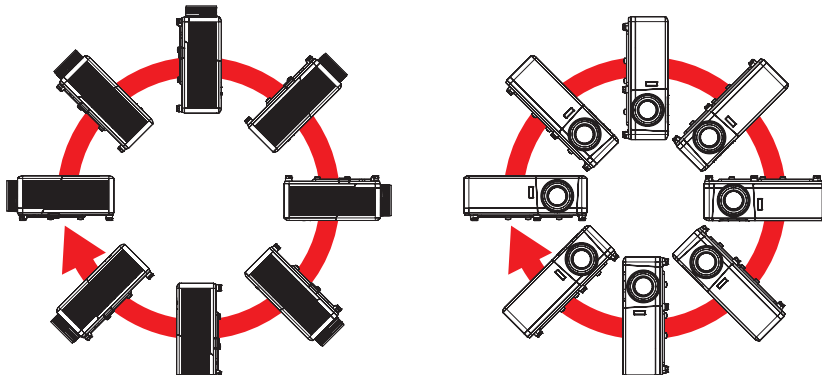

- Deje al menos una distancia de seguridad de 30 cm alrededor de los conductos de ventilación.

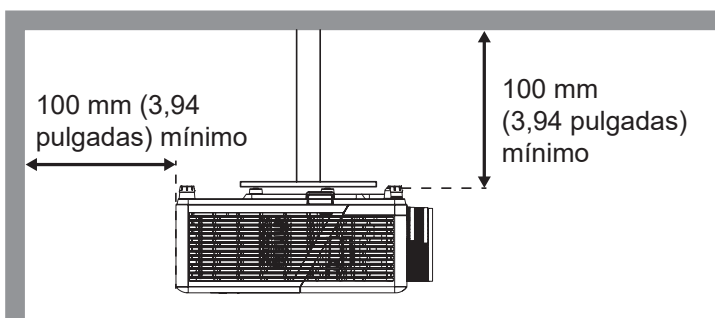
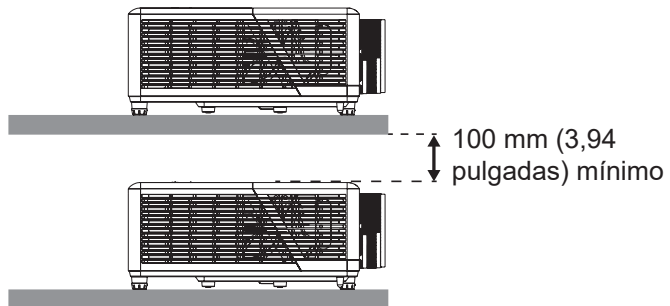
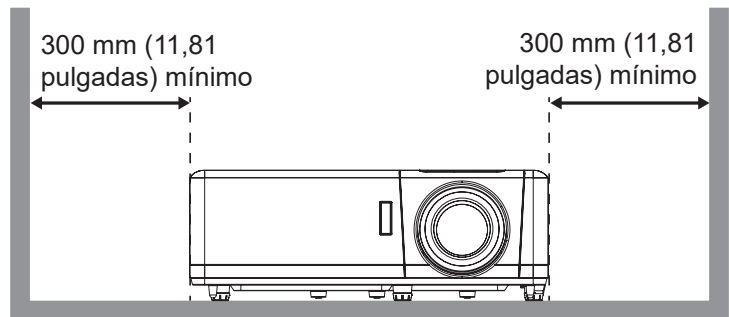
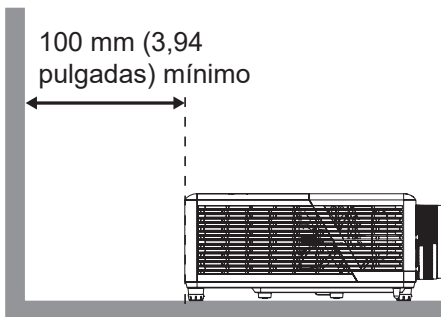

- Asegúrese de que los conductos de ventilación de entrada no reutilizan el aire caliente de los conductos de ventilación de salida.
- Cuando utilice el proyector en un entorno cerrado, asegúrese de que la temperatura del aire circundante dentro del recinto no supere la temperatura de funcionamiento mientras el proyector está funcionando y que las aberturas de entrada y salida de aire no están obstruidas.
- Todas las carcasas deben superar una evaluación de temperatura térmica para garantizar que el proyector no recicle el aire expulsado, ya que esta situación puede hacer que el dispositivo se apague aunque la temperatura del recinto se encuentre dentro de los márgenes de temperatura de funcionamiento.

CONFIGURACIÓN E INSTALACIÓN

Conectar fuentes al proyector

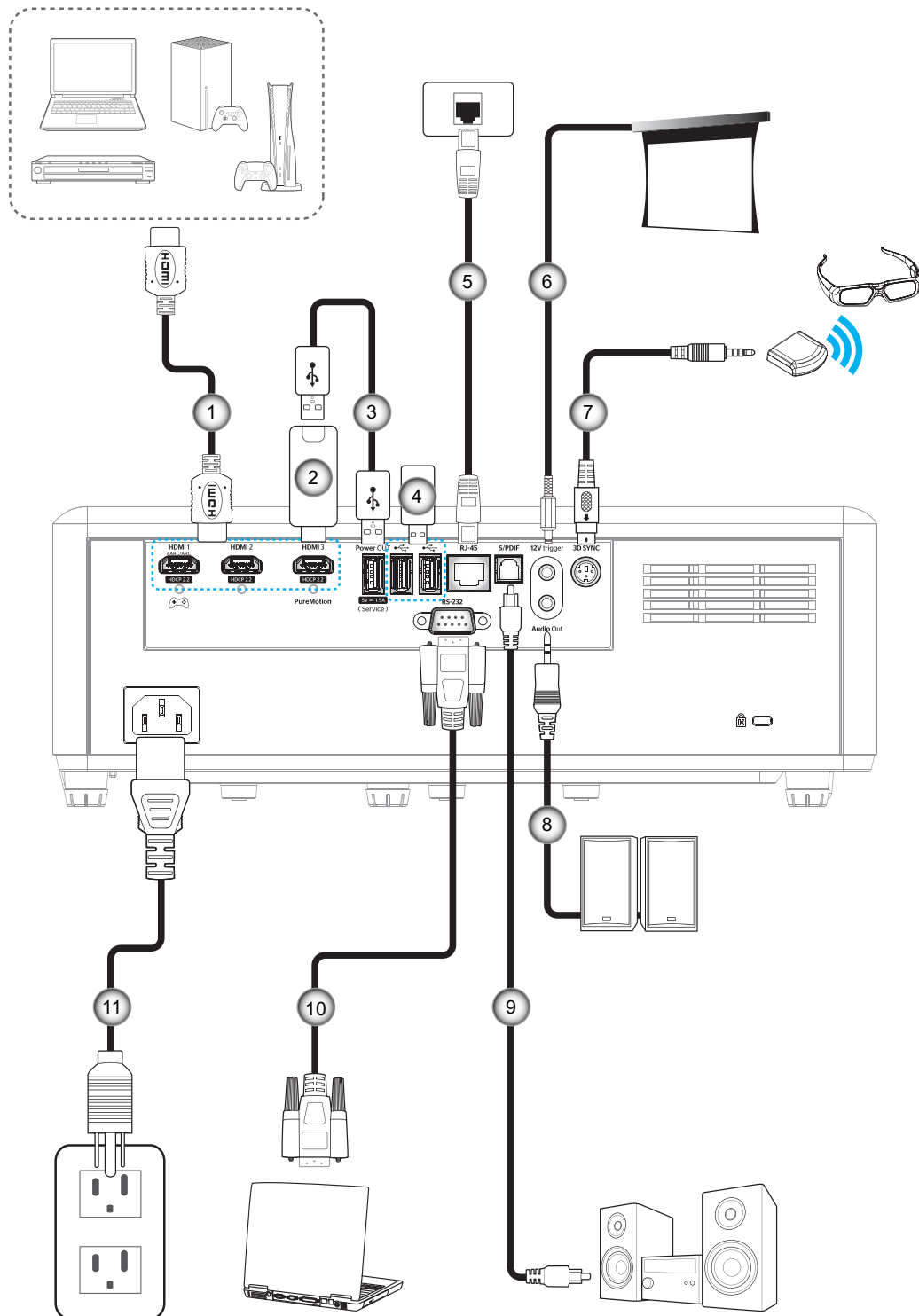

| Nº | Opción |
|----|---------------------------|
| 1. | Cable HDMI |
| 2. | Llave HDMI |
| 3. | Cable de alimentación USB |
| 4. | Unidad de disco USB |

| Nº | Opción |
|----|--------------------------|
| 5. | Cable RJ-45 |
| 6. | Conector de CC de 12 V |
| 7. | Cable transmisor 3D |
| 8. | Cable de salida de audio |

| Nº | Opción |
|-----|------------------------|
| 9. | Cable de salida S/PDIF |
| 10. | Cable RS-232 |
| 11. | Cable de alimentación |

Nota: Para garantizar la mejor calidad de imagen y evitar errores de conexión, es recomendable utilizar cables HDMI de primera calidad. Para longitudes de cable superiores a 6-7,5 metros (20-25 pies), recomendamos encarecidamente el uso de cables HDMI de fibra activa.

CONFIGURACIÓN E INSTALACIÓN

Ajustar de la imagen proyectada

Altura de la imagen

El proyector está equipado con un pie elevador para ajustar la altura de la imagen.

1. Localice el pie ajustable que desea modificar en la parte inferior del proyector.
2. Gire el pie ajustable en el sentido de las agujas del reloj o en sentido contrario para levantar o bajar el proyector.

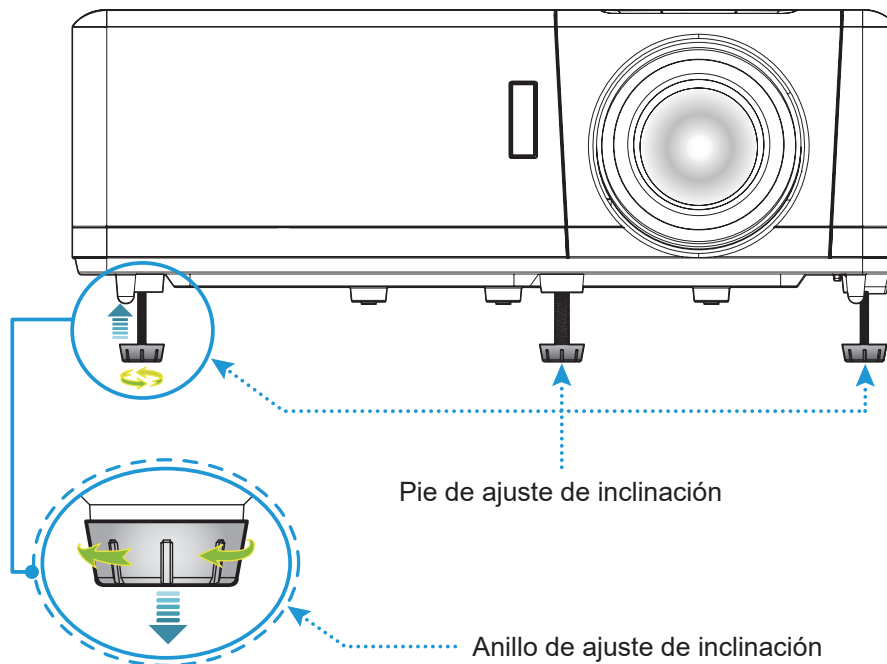

Zoom, desplazamiento de la lente y enfoque

- Para ajustar el tamaño y posición de la imagen, realice los siguientes pasos:
 - a. Para ajustar el tamaño de la imagen, gire la palanca de zoom en el sentido de las agujas del reloj o en sentido contrario para aumentar o reducir el tamaño de la imagen proyectada.
 - b. Para ajustar la posición de la imagen, gire el selector del desplazamiento de la lente en el sentido de las agujas del reloj o en sentido contrario para ajustar la posición de la imagen proyectada de forma vertical.
- Para ajustar el enfoque, gire el anillo de enfoque en el sentido de las agujas del reloj o en sentido contrario hasta que la imagen sea nítida y legible.

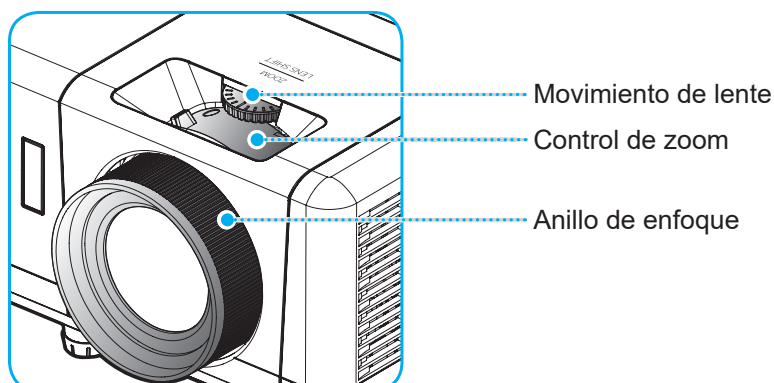

Nota: El proyector enfocará a una distancia de entre 1,2 m y 8,1m.

CONFIGURACIÓN E INSTALACIÓN

Configuración del mando a distancia

Instalar y cambiar la pila

1. Utilice una moneda para girar la tapa de la pila hacia la izquierda hasta que se abra la tapa.
2. Coloque una pila nueva en el compartimiento.
Quite la pila antigua e instale una nueva (CR2032). Asegúrese de que el lado con un signo "+" quede hacia arriba.
3. Vuelva a colocar la tapa. A continuación, utilice una moneda para girar la tapa de la pila hacia la derecha para asegurarla en su posición.

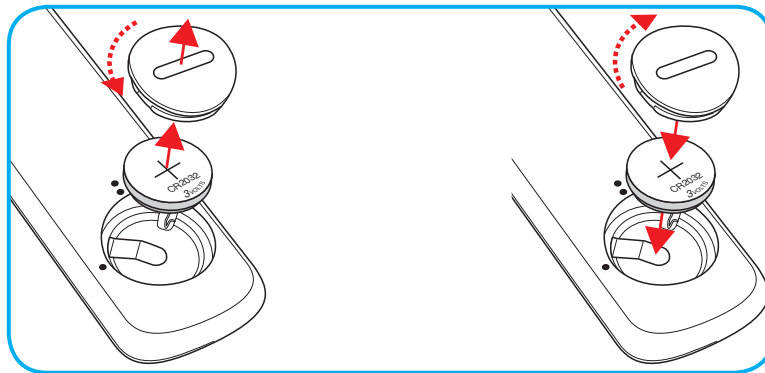

PRECAUCIÓN:

A fin de garantizar un funcionamiento seguro, tenga en cuenta las siguientes precauciones:

- Utilice una pila de tipo CR2032.
- Evite el contacto con agua o líquidos.
- No exponga el mando a distancia a la humedad o calor.
- No deje caer el mando a distancia.
- Si existe una fuga de la pila dentro del mando a distancia, limpie cuidadosamente el compartimiento y coloque una pila nueva.
- Existe un riesgo de explosión si se reemplaza la pila por una del tipo incorrecto.
- Deseche la pila usada de acuerdo con las instrucciones.

Advertencia: No se trague la batería; existe el riesgo de quemaduras producidas por productos químicos.



- Este producto contiene una pila de tipo moneda o botón. Si la pila de tipo moneda o botón se traga, puede causar quemaduras internas graves en tan solo 2 horas y puede provocar la muerte.

Advertencia: Mantenga las pilas nuevas y usadas fuera del alcance de los niños.



- Si el compartimiento de las pilas no se cierra de forma segura, deje de usar el producto y manténgalo alejado de los niños. Si cree que las pilas pueden haberse tragado o colocado dentro de cualquier parte del cuerpo, acuda a un médico inmediatamente.

CONFIGURACIÓN E INSTALACIÓN

Alcance efectivo

El sensor de infrarrojos (IR) del mando a distancia está situado en la parte superior del proyector. Asegúrese de sostener el mando a distancia con un ángulo de 30° (horizontalmente) o 20° (verticalmente) perpendicular al sensor de infrarrojos del proyector para que funcione correctamente. La distancia entre el mando a distancia y el sensor no debe ser superior a 7 metros (~22 pies).

Nota: Al apuntar el mando a distancia directamente (en un ángulo de 0 grados) al sensor de infrarrojos, la distancia entre el mando a distancia y el sensor no deberá ser superior a 10 metros (~32 pies).

- Asegúrese de que no haya ningún obstáculo entre el mando a distancia y el sensor de infrarrojos que pueda obstruir la trayectoria del haz de infrarrojos.
- Asegúrese de que la luz solar o la luz de lámparas fluorescentes no incide directamente sobre el transmisor de infrarrojos del mando a distancia.
- Mantenga el mando a distancia alejado de lámparas fluorescentes más de 2 metros ya que, de lo contrario, el mando a distancia podría no funcionar correctamente.
- Si el mando a distancia se encuentra cerca de lámpara fluorescente de tipo Inverter, podría dejar de ser efectivo en ciertas ocasiones.
- Si el mando a distancia y el proyector se encuentran a una distancia muy cercana uno de otro, aquel puede dejar de funcionar.
- Cuando apunte a la pantalla, la distancia efectiva es inferior a 7 metros desde el mando a distancia a la pantalla y los haces de infrarrojos se reflejan hacia el proyector. Sin embargo, el alcance efectivo podría cambiar en función de las pantallas.

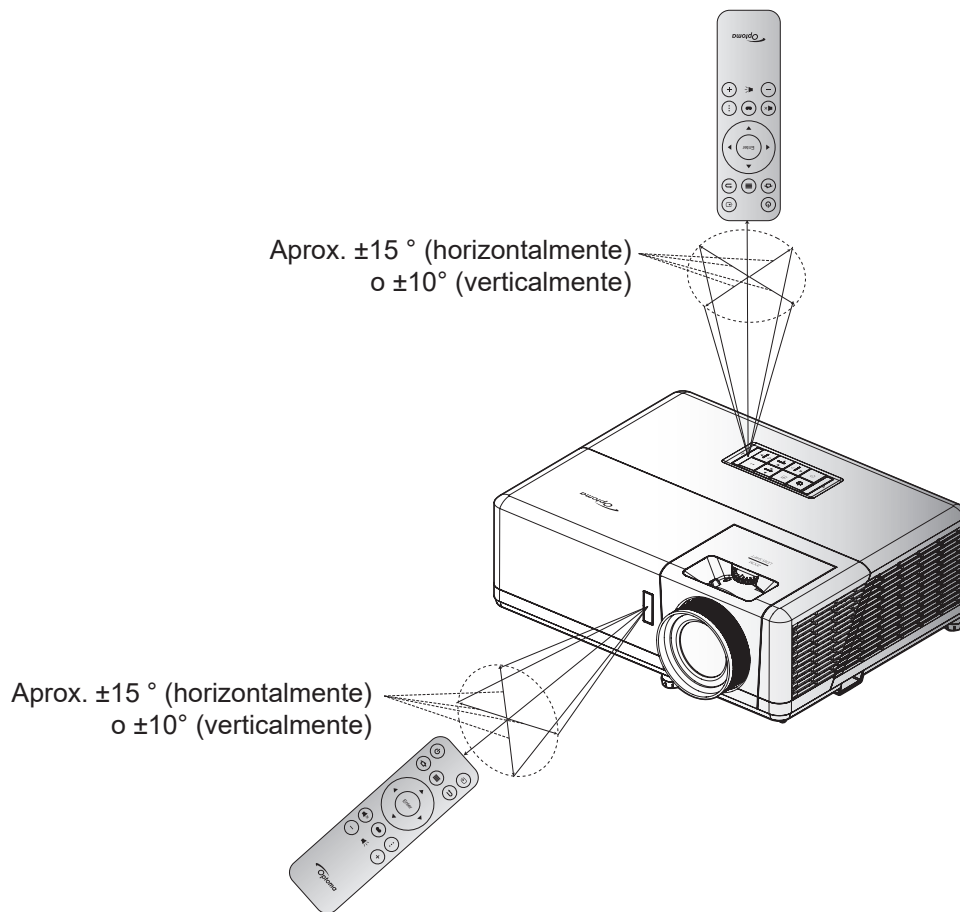

USO DEL PROYECTOR

Encender y apagar el proyector

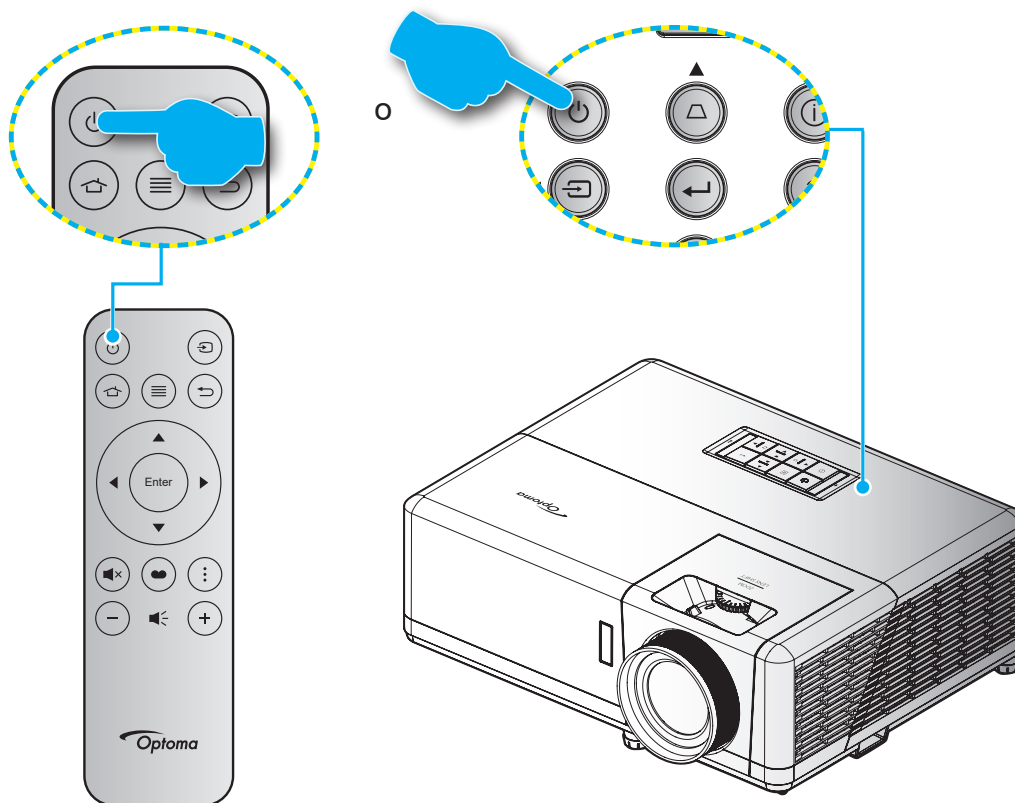

Encendido

1. Conecte de forma segura el cable de alimentación y el cable de señal o de la fuente. Cuando se conecte, el LED de Encendido/Espera se iluminará en rojo.
2. Encienda el proyector presionando el botón “⏻” en el teclado del proyector o en el mando a distancia.
3. Se mostrará una pantalla de inicio en aproximadamente 10 segundos y el LED de encendido y espera se iluminará de forma intermitente en azul.

Nota: La primera vez que el proyector se encienda, se le pedirá que seleccione el idioma preferido, la orientación del proyector y algunas otras configuraciones.

USO DEL PROYECTOR

La primera vez que el proyector se encienda, se le pedirá que realice la configuración inicial, incluida la orientación de la proyección, la selección del idioma, la configuración de los ajustes de red, y más. Una vez que aparezca la pantalla **¡Configuración completada!**, esto indica que el proyector está listo para el uso.

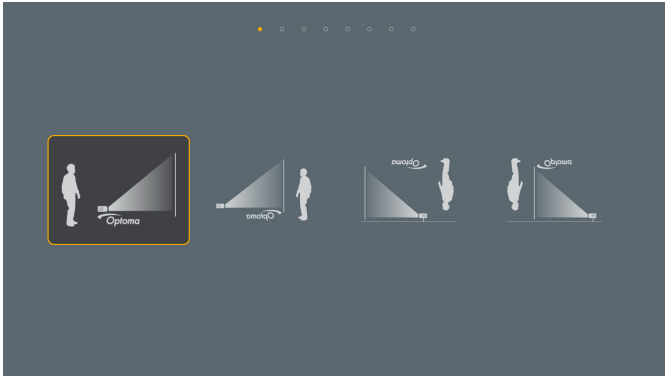

[Pantalla de proyección]



[Pantalla de idioma]

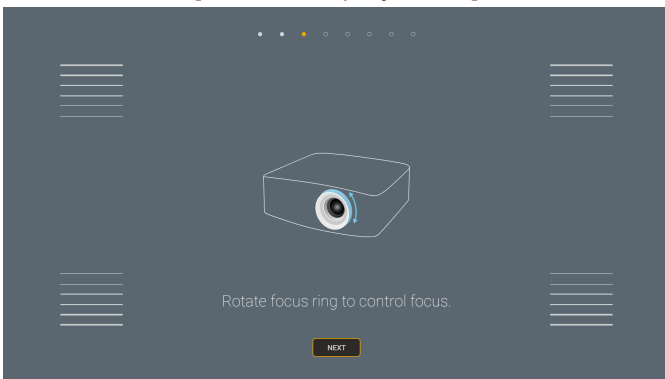

[Pantalla de ajuste de enfoque]

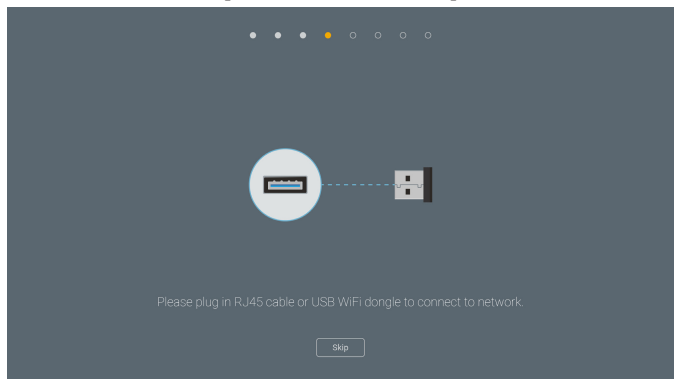

[Pantalla de instalación de la llave Wi-Fi]

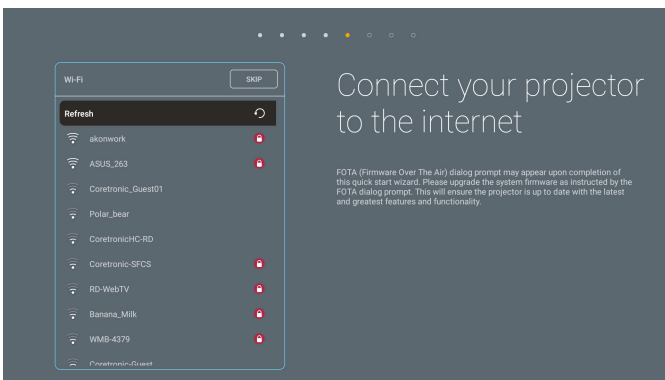

[Pantalla de red]

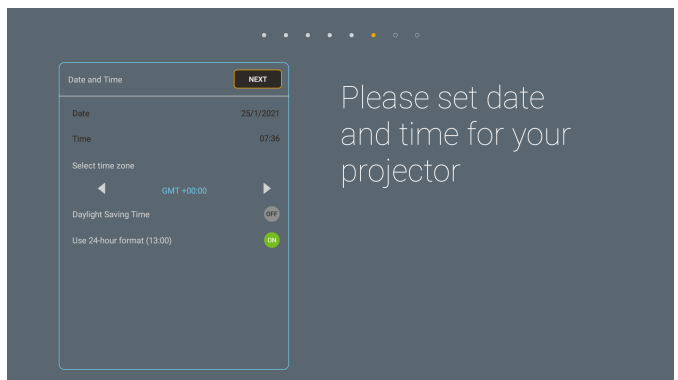

[Pantalla de fecha y hora]

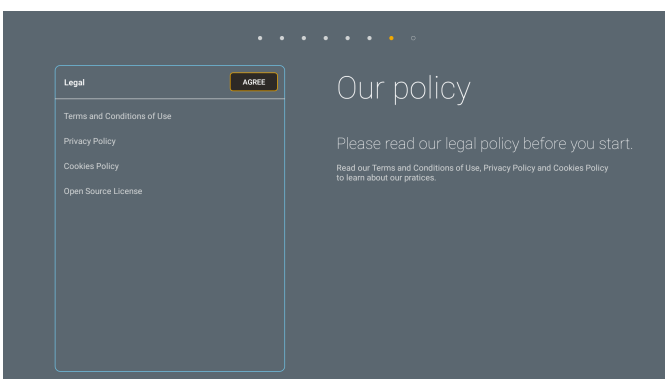

[Pantalla de regulación]



[Pantalla de Optoma Connect]

USO DEL PROYECTOR

Apagar el dispositivo

1. Apague el proyector presionando el botón “⏻” del panel de mandos del proyector o del mando a distancia.
2. Se mostrará el siguiente mensaje:

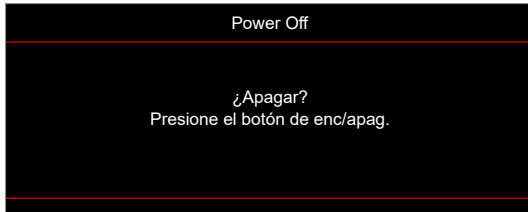

3. Vuelva a presionar el botón “⏻” para confirmar; de lo contrario, el mensaje desaparecerá en 15 segundos. Cuando presione el botón “⏻” la segunda vez, se apagará al proyector.
4. Los ventiladores de refrigeración seguirán funcionando durante unos 10 segundos para completar el ciclo de refrigeración y el LED de Encendido/Espera parpadeará en color Azul. Cuando el LED de Encendido/Espera se ilumina permanentemente en color rojo, esto indica que el proyector habrá entrado en el modo de espera. Si desea volver a encender el proyector, debe esperar a que el ciclo de refrigeración haya terminado y el proyector haya entrado en el modo de espera. Cuando el proyector se encuentre en el modo de espera, simplemente presione el botón “⏻” de nuevo para apagar el proyector.
5. Desconecte el cable de alimentación de la toma de corriente y del proyector.

Nota: No es recomendable encender el proyector inmediatamente después del procedimiento de apagado.

USO DEL PROYECTOR

Seleccionar una fuente de entrada

Encienda la fuente conectada que desee mostrar en la pantalla, tal como equipo, portátil, reproductor de vídeo, etc.. El proyector detectará automáticamente la fuente. Si se conectan varias fuentes, presione el botón “↵” del teclado numérico del proyector o del mando a distancia para seleccionar la entrada que desee.

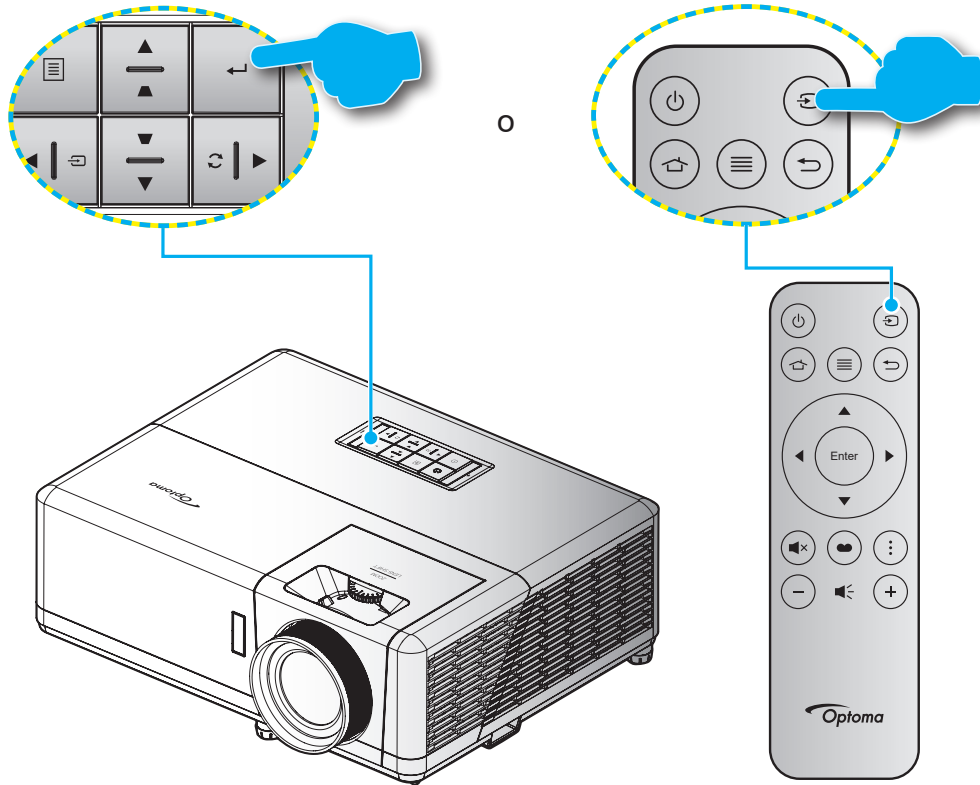

USO DEL PROYECTOR

Descripción general de la pantalla de inicio

La pantalla de inicio aparecerá cada vez que encienda el proyector. Contiene la fecha y hora del sistema, estado del sistema, iconos para acceder al menú OSD, menú de configuración del proyector, fuentes de entrada y más.

Para navegar por la pantalla de inicio, simplemente utilice los botones del mando a distancia.

Puede volver a la pantalla Inicio en cualquier momento presionando el botón “” del mando a distancia, independientemente de la posición en la interfaz de usuario.

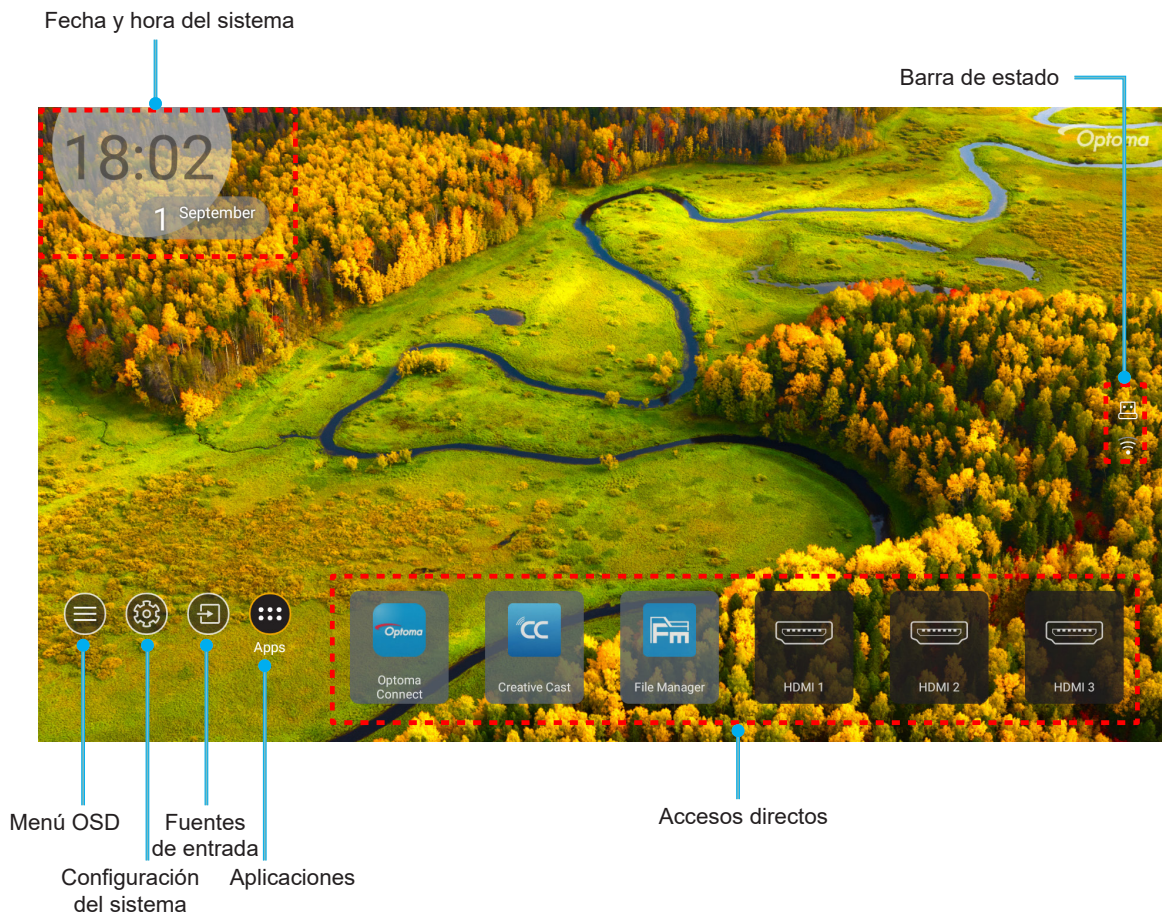

Nota: El menú o elemento seleccionado está destacado de color naranja, por ejemplo "Aplicaciones" en la imagen de arriba.

Fecha y hora del sistema

La fecha y la hora se muestran en la pantalla de inicio si el proyector está conectado a una red. La configuración por defecto es 10:00 am, 01/01/2019. AM/PM solo aparecerá si el formato 24 horas está apagado.

Para modificar los parámetros de la fecha y hora, seleccione el respectivo campo en la pantalla. La página de ajustes de fecha y hora se abre automáticamente. A continuación, realice las modificaciones.

USO DEL PROYECTOR

Menú Configuración del proyector (OSD)

Pulse “≡” en el mando a distancia o en la pantalla de inicio, seleccione el menú OSD “⊞” para revisar la información del proyector o gestionar varios ajustes relacionados con la imagen, la pantalla, el 3D, audio e instalación.

Navegación por el menú general

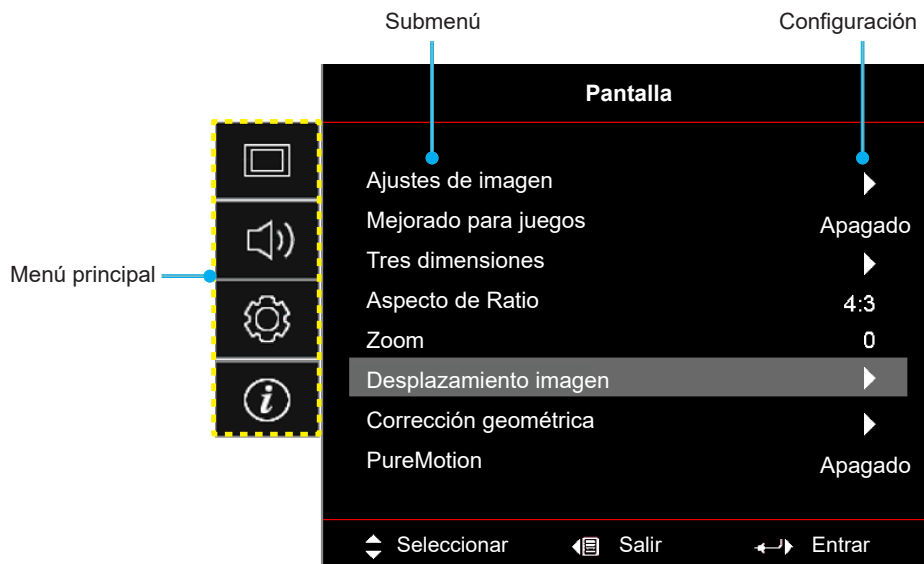

1. Cuando aparezca el menú OSD, utilice los botones de navegación arriba y abajo para seleccionar cualquier opción del menú principal. Mientras selecciona una opción en una página determinada, presione "OK" para entrar en el submenú.
2. Presione los botones "Izquierda" y "Derecha" para seleccionar la opción deseada dentro del menú. A continuación, presione "OK" para abrir el submenú.
3. Presione los botones "Arriba" y "Abajo" para seleccionar la opción deseada dentro del submenú.
4. Presione el botón "OK" para activar o desactivar un ajuste o presione los botones "Izquierda" y "Derecha" para ajustar un valor.
5. Seleccione la siguiente opción que desee ajustar en el submenú y ajústela según se describió anteriormente.
6. Para salir, presione "↩" (repetidamente si es necesario). El menú OSD se cerrará y el proyector guardará automáticamente la nueva configuración.

USO DEL PROYECTOR

Árbol de menús en pantalla (OSD)



Nota: Los elementos y las funciones del árbol del menú OSD están sujetos a los modelos y la región. Optoma se reserva el derecho de agregar o eliminar elementos para mejorar el rendimiento del producto sin previo aviso.

| Menú principal | Submenú 1 | Submenú 2 | Submenú 3 | Submenú 4 | Valores | | |
|----------------|-------------------|--------------|----------------|--------------------|-----------------------|------------------------|----------|
| Pantalla | Ajustes de imagen | Modo Display | Modo [Vídeo] | | Cine | | |
| | | | | | HDR | | |
| | | | | | HLG | | |
| | | | | | HDR SIM. | | |
| | | | | | Juego | | |
| | | | | | Referencia | | |
| | | | | | Brillo | | |
| | | | | | Usuario | | |
| | | | | | Tres dimensiones | | |
| | | | | | ISF Día | | |
| | | | | | ISF Noche | | |
| | | | ISF 3D | | | | |
| | | | Color de pared | | Apagado [Por defecto] | | |
| | | | | | Pizarra | | |
| | | | | | Luz amarilla | | |
| | | | | | Luz verde | | |
| | | | | | Luz azul | | |
| | | | | | Rosa | | |
| | | | Rango dinámico | HDR/HLG | | Apagado | |
| | | | | | | Auto [Por defecto] | |
| | | | | Modo de imagen HDR | | Brillo | |
| | | | | | | Estándar [Por defecto] | |
| | | | | | | Película | |
| | | | | Modo imagen HLG | | Detalle | |
| | | | | | | Brillo | |
| | | | | | | Estándar [Por defecto] | |
| | | | | | Luminosidad HDR | | Película |
| | | | | | | | Detalle |
| | | | | | | 0 ~ 10 | |
| | | | | Brillo | | | -50 ~ 50 |
| | | | | Contraste | | | -50 ~ 50 |
| | | | | Nitidez | | | 1 ~ 15 |
| | | | | Color | | | -50 ~ 50 |
| | | Matiz | | | -50 ~ 50 | | |





USO DEL PROYECTOR

| Menú principal | Submenú 1 | Submenú 2 | Submenú 3 | Submenú 4 | Valores | |
|-------------------------------------|-------------------|--------------|--------------------------|----------------|------------------------|---------------------------|
| Pantalla | Ajustes de imagen | Gamma | Película | | | |
| | | | Vídeo | | | |
| | | | Gráficos | | | |
| | | | Estándar(2.2) | | | |
| | | | 1.8 | | | |
| | | | 2.0 | | | |
| | | | 2.4 | | | |
| | | | Tres dimensiones | | | |
| | | Config color | BrilliantColor™ | | 1 ~ 10 | |
| | | | Temp.de Color | | Caliente | |
| | | | | | Estándar | |
| | | | | | Blanco frío | |
| | | | | | Frío | |
| | | | Correspondencia en color | Color | | Rojo |
| | | | | | | Verde |
| | | | | | | Azul |
| | | | | | | Cián |
| | | | | | | Amarillo |
| | | | | | | Magenta |
| | | | | | | Blanco(*) |
| | | | | | Tono / R(*) | -50 ~ 50 [Por defecto: 0] |
| | | | | | Saturación / G(*) | -50 ~ 50 [Por defecto: 0] |
| | | | | | Ganancia / B(*) | -50 ~ 50 [Por defecto: 0] |
| | | | | Restablecer | Cancelar [Por defecto] | |
| | | | | | Sí | |
| | | | | Salir | | |
| | | | Ganancia/Bias RGB | Ganancia rojo | | -50 ~ 50 |
| | | | | Ganancia verde | | -50 ~ 50 |
| | | | | Ganancia azul | | -50 ~ 50 |
| | | | | Bias Rojo | | -50 ~ 50 |
| | | | | Bias Verde | | -50 ~ 50 |
| | | Bias Azul | | | -50 ~ 50 | |
| | | Restablecer | | | Cancelar [Por defecto] | |
| | | Sí | | | | |
| | Salir | | | | | |
| Espacio de color (Sin entrada HDMI) | | | Auto [Por defecto] | | | |
| | | | RGB | | | |
| | | | YUV | | | |
| Espacio de color (Entrada HDMI) | | | Auto [Por defecto] | | | |
| | | | RGB(0~255) | | | |
| | | | RGB(16~235) | | | |
| | | | YUV | | | |





USO DEL PROYECTOR

| Menú principal | Submenú 1 | Submenú 2 | Submenú 3 | Submenú 4 | Valores | |
|------------------|-----------------------------|---|-----------|-----------|--|---|
| Pantalla | Ajustes de imagen | Modo Brillo | | | DynamicBlack | |
| | | | | | Eco. | |
| | | | | | Pot. constante Energía =100 %/95 %/90 %/85 %/80 %/75 %/70 %/65 %/60 %/55 %/50 % | |
| | | Restablecer | | | Luminancia const. Energía=85 %/80 %/75 %/70 % | |
| | Mejorado para juegos | | | | | Apagado |
| | | | | | | Encendido |
| | Tres dimensiones | Modo 3D | | | | Apagado [Por defecto] |
| | | | | | | Encendido |
| | | Invers. Sinc. 3D | | | | Encendido |
| | | | | | | Apagado [Por defecto] |
| | Aspecto de Ratio | | | | | 4:3 |
| | | | | | | 16:9 |
| | | | | | | 21:9 |
| | | | | | | 32:9 |
| | | | | | | Alargamiento V (excepto modelos SVGA/XGA) |
| | | | | | | Pantalla completa |
| | | | | | | Auto |
| | Zoom | | | | | -5 ~ 25 [Por defecto: 0] |
| | Desplazamiento imagen | H  | | | | -100 ~ 100 [Por defecto: 0] |
| | | V  | | | | -100 ~ 100 [Por defecto: 0] |
| | Corrección geométrica | 4 esquinas | | | | |
| | | Trapezoidal H | | | | -30 ~ 30 [Por defecto: 0] |
| | | Trapezoidal V | | | | -30 ~ 30 [Por defecto: 0] |
| | | Corr. trap. Aut. | | | | Apagado |
| | | | | | | Encendido [Por defecto] |
| | | Alabeo 3x3 | | | | |
| | | Restablecer | | | | |
| PureMotion | PureMotion | | | | Apagado | |
| | | | | | 1 [Por defecto] | |
| | | | | | 2 | |
| | | | | | 3 | |
| Audio | Modo de audio | | | | Salida de altavoz/audio [Por defecto] | |
| | | | | | SPDIF/eARC | |
| | Silencio | | | | | Apagado [Por defecto] |
| | | | | | | Encendido |
| | Volumen | | | | 0 ~ 10 [Por defecto: 5] | |
| | Formato de salida digital | | | | | Secuencia de bits |
| | | | | | | PCM |
| Retraso de audio | Retraso del altavoz interno | | | | Auto [Por defecto] | |
| | | | | | -50 ~ +50 [Por defecto: 0] | |

USO DEL PROYECTOR

| Menú principal | Submenú 1 | Submenú 2 | Submenú 3 | Submenú 4 | Valores | | |
|-----------------|---------------------------|--------------------------|------------|-----------|--|---|---|
| Configuración | Proyección | | | | Frente  [Por defecto] | | |
| | | | | | Detrás  | | |
| | | | | | Techo-Superior  | | |
| | | | | | Detrás-Superior  | | |
| | Configuración de energía | Encendido Directo | | | | Apagado [Por defecto] | |
| | | | | | | Encendido | |
| | | Señal de Encendido | | | | Apagado [Por defecto] | |
| | | | | | | Encendido | |
| | | Apagado Automático (Min) | | | | 0 ~ 180 (incrementos de 5 min) [Por defecto: 20] | |
| | | Modo ahorro de energía | Siempre on | | | | 0 ~ 990 (incrementos de 30 min) [Por defecto: 0] |
| | | | | | | | No [Por defecto] |
| | | | | | | | Sí |
| | Modo de energía (espera) | | | | | Activo (SmartHome) | |
| | Alimentación USB (espera) | | | | | Eco. [Por defecto] | |
| | | | | | | Apagado [Por defecto] | |
| | Seguridad | Seguridad | | | | Apagado | |
| | | | | | | Encendido | |
| | | Temporiz. Seg. | Mes | | | | |
| | | | Día | | | | |
| | Hora | | | | | | |
| | Cambiar Contraseña | | | | | [Por defecto: 1234] | |
| | Establecer HDMI Link | HDMI Link | | | | Apagado [Por defecto] | |
| | | | | | | Encendido | |
| | | Incluí TV | | | | | No [Por defecto] |
| | | | | | | | Sí |
| | | Encender Link | | | | | Mutuo [Por defecto] |
| | | | | | | | PJ --> Dispositivo |
| | Apagar Link | | | | | Dispositivo --> PJ | |
| | | | | | | Apagado [Por defecto] | |
| | Patrón de prueba | | | | | Encendido | |
| | | | | | | Rejilla verde | |
| | | | | | | Rejilla magenta | |
| | | | | | | Cuadrícula blanca | |
| Ajustes remotos | Función IR | | | | Blanco | | |
| | | | | | Apagado | | |
| ID de Proyector | | | | | Encendido [Por defecto] | | |
| | | | | | Apagado | | |
| | | | | | 00 ~ 99 | | |

USO DEL PROYECTOR

| Menú principal | Submenú 1 | Submenú 2 | Submenú 3 | Submenú 4 | Valores | | | | | | |
|----------------|----------------------|-----------|-----------|-------------------|-----------------------|--|--|--|--|--|---------|
| Configuración | Activador de 12V | | | | Encendido | | | | | | |
| | | | | | Apagado [Por defecto] | | | | | | |
| | Idioma | | | | | English [Por defecto] | | | | | |
| | | | | | | Deutsch | | | | | |
| | | | | | | Français | | | | | |
| | | | | | | Italiano | | | | | |
| | | | | | | Español | | | | | |
| | | | | | | Português | | | | | |
| | | | | | | 简体中文 | | | | | |
| | | | | | | 繁體中文 | | | | | |
| | | | | | | 日本語 | | | | | |
| | | | | | | 한국어 | | | | | |
| | | | | | | Русский | | | | | |
| | Menu Settings | | | Localización menú | | Arriba-Izquierda  | | | | | |
| | | | | | | Arriba-Derecha  | | | | | |
| | | | | | | Centro  [Por defecto] | | | | | |
| | | | | | | Abajo-Izquierda  | | | | | |
| | | | | | | Abajo-Derecha  | | | | | |
| | | | | | | Menu de tiempo | | | | | Apagado |
| | | | | | | | | | | | 5 s |
| | 10 s [Por defecto] | | | | | | | | | | |
| | Fuente autom. | | | | | Apagado [Por defecto] | | | | | |
| | | | | | | Encendido | | | | | |
| | Fuente de entrada | | | | | HDMI1 | | | | | |
| | | | | | | HDMI2 | | | | | |
| | | | | | | HDMI3 | | | | | |
| | | | | | | Inicio | | | | | |
| | Introducir nombre | | | | HDMI1 | Por defecto [Por defecto] / Personalizado | | | | | |
| | | | | | HDMI2 | Por defecto [Por defecto]/ Personalizado | | | | | |
| | | | | | HDMI3 | Por defecto [Por defecto]/ Personalizado | | | | | |
| | | | | | Inicio | Por defecto [Por defecto]/ Personalizado | | | | | |
| | Gran altitud | | | | | Apagado [Por defecto] | | | | | |
| | | | | | | Encendido | | | | | |
| | Bloqueo modo Display | | | | | Apagado [Por defecto] | | | | | |
| | | | | | | Encendido | | | | | |
| | Bloqueo teclado | | | | | Apagado [Por defecto] | | | | | |
| | | | | | | Encendido | | | | | |
| | Información Oculta | | | | | Apagado [Por defecto] | | | | | |
| | | | | | | Encendido | | | | | |
| | Logotipo | | | | | Por defecto [Por defecto] | | | | | |
| | | | | | | Neutro | | | | | |

USO DEL PROYECTOR

| Menú principal | Submenú 1 | Submenú 2 | Submenú 3 | Submenú 4 | Valores | |
|-----------------------------|---------------------|------------------------|------------------------|-----------|--|--|
| Configuración | Options | Color de fondo | | | Ninguno [Por defecto para Vídeo/Pro-AV] | |
| | | | | | Azul [Por defecto para el modelo de datos] | |
| | | | | | Rojo | |
| | | | | | Verde | |
| | | | | | Gris | |
| | | | | | Logotipo | |
| | Restablecer | Restablecer OSD | | | Cancelar [Por defecto] | |
| | | | | | Sí | |
| | | Restablecer parametros | | | Cancelar [Por defecto] | |
| | | | | | Sí | |
| Restablecimiento de Android | | | Cancelar [Por defecto] | | | |
| | | | Sí | | | |
| Información | Regulación | | | | | |
| | Número de serie | | | | | |
| | Fuente | | | | | |
| | Resolución | | | | 00x00 | |
| | Actualizar tasa | | | | 0,00Hz | |
| | Modo Display | | | | | |
| | ID de Proyector | | | | 00~99 | |
| | Modo Brillo | | | | | |
| | Versión de firmware | Sistema | | | | |
| | | Android | | | | |
| | | MCU | | | | |
| | Dirección MAC | | | | | |

-

USO DEL PROYECTOR

Display menu

Menú Ajustes de imagen

Modo Display

Hay varios modos de visualización predefinidos entre los que puede elegir según sus preferencias de visualización. Nuestro equipo de expertos en color ha ajustado cada modo para garantizar un rendimiento de color superior para una amplia gama de contenido.

- **Cine:** Proporciona el mejor equilibrio de detalles y colores para ver películas.
- **HDR:** Ofrece un color de alta precisión que supera el rendimiento del color de los otros modos de visualización. Este modo descodifica y muestra contenido de Alto Rango Dinámico (HDR) para los negros más profundos, los blancos más brillantes y el color cinematográfico intenso mediante el rango de colores REC.2020.
Nota: *Este modo se habilitará automáticamente si HDR se establece en Automático (y el contenido HDR se envía al proyector: Blu-ray UHD 4K, juegos HDR UHD 1080p/4K, vídeo en streaming UHD 4K). Mientras el modo HDR esté activo, todos los demás modos de visualización estarán atenuados.*
- **HLG:** Ofrece un color de alta precisión que supera el rendimiento del color de los otros modos de visualización. Este modo descodifica y muestra contenido del registro híbrido (HLG) para los negros más profundos, los blancos más brillantes y el color cinematográfico intenso mediante el intervalo de colores REC.2020.
Nota:
 - *Este modo se habilitará automáticamente si HDR está establecido en Automático (y el contenido HLG se envía al proyector). Mientras el modo HLG esté activo, todos los demás modos de visualización estarán atenuados.*
 - *Solo HDMI1 y HDMI2 admiten HLG.*
- **HDR SIM.:** Mejora el contenido que no es HDR con un Alto Rango Dinámico (HDR) simulado. Elija este modo para mejorar los valores de gama, contraste y saturación de color para contenido no HDR (TV por cable y difusión 720p y 1080p, Blu-ray 1080p, juegos no HDR, etc.).
Nota: *Este modo SOLAMENTE se utiliza con contenido no HDR.*
- **Juego:** Optimiza el proyector para obtener el máximo contraste y colores intensos, lo que le permite ver los detalles de las sombras cuando juega a un videojuego.
Nota: *Este modo de visualización no se puede usar al ver contenido de vídeo HDR o jugar a juegos HDR. Para habilitar el retraso de entrada bajo, asegúrese de que su PC o la consola estén conectados a HDMI1 y habilite el modo de juego mejorado.*
- **Referencia:** Este modo reproduce los colores lo más fielmente posible respecto de la imagen de la forma en que los concibió el director de la película. Las configuraciones de color, temperatura de color, brillo, contraste y gamma están todos configurados para la gama de colores Rec.709. Seleccione este modo para obtener la reproducción de color más precisa al ver películas.
- **Brillo:** Este modo es adecuado para entornos en los que se necesita un brillo realmente alto, por ejemplo, si se utiliza el proyector en habitaciones con buena iluminación.
- **Usuario:** Memoriza la configuración definida por el usuario; personalice sus propias configuraciones de modo de visualización.
- **Tres dimensiones:** Configuraciones optimizadas para ver contenido en 3D.
Nota: *Para experimentar el efecto 3D, deberá tener gafas 3D DLP Link compatibles. Consulte la sección 3D para obtener más información.*
- **ISF Día:** Guarde la configuración de imagen calibrada profesionalmente y optimizada para la visualización durante el día.
- **ISF Noche:** Guarde la configuración de imagen calibrada profesionalmente y optimizada para la visualización durante la noche.
- **ISF 3D:** Guarde la configuración de imagen calibrada profesionalmente y optimizada para visualización en 3D.

Nota:

- Los modos ISF deben calibrarse profesionalmente. Para desbloquear y acceder a los modos ISF, deberá introducir el siguiente código mediante el mando a distancia o el teclado numérico: Encender > Arriba > Abajo > Arriba > Arriba.

USO DEL PROYECTOR

- Los modos ISF solo están disponibles en el modo Vídeo.
- Si HDR o HLG están habilitados, las opciones Cine, Juego, Referencia y Brillo están atenuadas.

Color de pared

Diseñado para ajustar los colores de la imagen proyectada al proyectar en una pared sin pantalla. Nuestro equipo de expertos en color ha ajustado cada modo para garantizar un rendimiento de color superior. Hay varios modos predefinidos entre los que puede elegir para adaptarse al color de la pared. Seleccione entre Apagado, Pizarra, Luz amarilla, Luz verde, Luz azul, Rosa y Gris.

Nota: Para una reproducción precisa del color, recomendamos utilizar una pantalla.

Rango dinámico

Establezca la configuración del Alto Rango Dinámico (HDR) y su efecto al mostrar vídeo desde reproductores Blu-ray de 4K y dispositivos de retransmisión.

➤ **HDR/HLG**

- **Apagado:** Apaga el procesamiento HDR o HLG. Cuando se establezca en Desactivado, el proyector NO descodificará el contenido HDR o HLG.
- **Auto:** Detecta automáticamente la señal HDR.

➤ **Modo de imagen HDR**

- **Brillo:** Elija este modo para colores más saturados y brillantes.
- **Estándar:** Elija este modo para colores de aspecto natural con un equilibrio de tonos cálidos y fríos.
- **Película:** Elija este modo para mejorar el detalle y la nitidez de la imagen.
- **Detalle:** La señal procede de la conversión OETF para lograr la mejor coincidencia de color y el máximo nivel de detalle.

➤ **Modo imagen HLG**

- **Brillo:** Elija este modo para colores más saturados y brillantes.
- **Estándar:** Elija este modo para colores de aspecto natural con un equilibrio de tonos cálidos y fríos.
- **Película:** Elija este modo para mejorar el detalle y la nitidez de la imagen.
- **Detalle:** La señal procede de la conversión OETF para lograr la mejor coincidencia de color y el máximo nivel de detalle.

➤ **Luminosidad HDR**

- Permite ajustar el nivel de brillo de HDR.

Brillo

Permite ajustar el brillo de la imagen.

Contraste

El contraste controla el grado de diferencia entre las partes más oscuras y las más claras de la imagen.

Nitidez

Ajustar la nitidez de la imagen.

Color

Ajusta la imagen de vídeo desde blanco y negro a un color totalmente saturado.

Matiz

Ajusta el balance de color entre rojo y verde.

Gamma

Configure el tipo de curva gamma. Después de realizar la configuración inicial y completar el ajuste minucioso, utilice los pasos del ajuste gamma para optimizar la salida de la imagen.

- **Película:** Para cine en casa.
- **Vídeo:** Para fuente de vídeo o TV.

USO DEL PROYECTOR

- **Gráficos:** Para fuente de PC o de fotografía.
- **Estándar(2.2):** Para configuración estandarizada.
- **1.8 / 2.0 / 2.4 / 2.6:** Para una fuente de PC o de fotografía específica. 2.4 y 2.6 también se pueden usar para contenido de vídeo y juegos para permitir un contraste más profundo.
- **Tres dimensiones:** Para experimentar el efecto 3D, es necesario tener gafas 3D. Asegúrese de que su PC o dispositivo portátil tiene una tarjeta gráfica con búfer cuádruple para salida de señal de 120 Hz y tener un reproductor 3D instalado.

Nota: Estas opciones solo están disponibles si está deshabilitada la función de modo 3D. En el modo 3D, el usuario solo puede seleccionar "Tres dimensiones" para la configuración de gamma.

Config color

Permite ajustar la configuración de color.

- **BrilliantColor™:** Este elemento ajustable utiliza un nuevo algoritmo de procesamiento de color y nuevas mejoras conseguir un nivel de brillo superior al tiempo que proporciona colores más vibrantes y reales en la imagen.
- **Temp.de Color:** Seleccione una de las siguientes opciones para la temperatura de color: Caliente, Estándar, Fresco y Frío.
- **Correspondencia en color:** Seleccione las siguientes opciones:
 - Color: Ajuste el nivel de rojo (R), verde (G), azul (B), cian (C), amarillo (Y), magenta (M) y blanco (W) de la imagen.
 - Tono: Ajusta el balance de color entre rojo y verde.
 - Saturación: Ajusta la imagen de vídeo desde blanco y negro a un color totalmente saturado.
 - Ganancia: Permite ajustar el brillo de la imagen.
 - Restablecer: Permite restablecer la configuración por defecto de fábrica para la coincidencia de color.
 - Salir: Permite salir del menú "Correspondencia en color".
- **Ganancia/Bias RGB:** Los parámetros permiten configurar el brillo (ganancia) y el contraste (polarización) de una imagen.
 - Restablecer: Permite restablecer la configuración por defecto de fábrica para Ganancia/Bias RGB.
 - Salir: Permite salir del menú "Ganancia/Bias RGB".
- **Espacio de color (solo entrada HDMI 1):** Seleccionar un tipo de matriz de colores apropiado entre los siguientes: Auto, RGB(0-255), RGB(16-235) y YUV.
- **Espacio de color (solo HDMI2/Hogar/Componentes):** Seleccionar un tipo de matriz de colores apropiado entre los siguientes: Auto, RGB(0-255) y RGB(16-235).

Nota: La función Espacio de color no se admite si la fuente es HDMI3.

Modo Brillo

Elija manualmente el porcentaje de potencia para el modo Brillo y ajuste la configuración de dicho modo.

- **DynamicBlack:** Use esta opción para ajustar automáticamente el brillo de la imagen para ofrecer un rendimiento óptimo de contraste.
- **Eco.:** Seleccione "Eco." para atenuar el diodo de láser del proyector que permitirá reducir el consumo de energía y extender la vida útil del diodo de láser.
- **Pot. constante:** Elija el porcentaje de potencia para el modo de brillo.
- **Luminancia const.:** La opción Luminancia constante varía la intensidad de la luminancia LD de modo que el brillo se mantenga constante con el tiempo.

Restablecer

Permite restablecer la configuración por defecto de fábrica para la configuración de color.

USO DEL PROYECTOR

Menú Mejorado para juegos

Habilite esta función para reducir los tiempos de respuesta (latencia de entrada) durante el juego a 4,5 ms* para el puerto 1 HDMI. Todas las configuraciones de geometría (ejemplo: Trapezoidal, Alabeo) se deshabilitarán cuando se habilite el modo Mejorado para juegos. Para obtener más información, consulte la siguiente información.

Nota:

- Solo es compatible con HDMI1.
- * 4,5 ms solo se admite con señales de 1080p 240 Hz a través de PC para juegos.
- La demora de entrada por señales se describe en la siguiente tabla:
- Los valores de la tabla pueden variar ligeramente.

| Tiempo de fuente | Mejorado para juegos | Salida | Resolución de la salida | Retraso de entrada |
|------------------|----------------------|----------|-------------------------|--------------------|
| 1080p60 | Encendido | 1080p60 | 1080p | 17ms |
| 1080p120 | Encendido | 1080p120 | 1080p | 8,6ms |
| 1080p240 | Encendido | 1080p240 | 1080p | 4.4ms |
| 4K60 | Encendido | 4K60 | 4K | 16,9ms |
| 1080p60 | Apagado | 1080p60 | 1080p | 33,8ms |
| 1080p120 | Apagado | 1080p120 | 1080p | 17ms |
| 1080p240 | Apagado | 1080p240 | 1080p | 8,6ms |
| 4K60 | Apagado | 4K60 | 4K | 33,7ms |

- Tenga en cuenta que si el modo "Mejorado para juegos" está habilitado, las funciones Tres dimensiones, Aspecto de Ratio, Zoom, Desplazamiento imagen y Corrección geométrica se deshabilitan automáticamente. Estas funciones y configuraciones se restablecerán cuando se desactive el "Modo de juego mejorado".

Menú 3D

Modo 3D

Utilice esta opción para activar/desactivar la función de modo 3D.

Invers. Sinc. 3D

Utilice esta opción para activar/desactivar la función de Inv. sincr. 3D.

Menú de relación de aspecto

Seleccionar la relación de aspecto de la imagen visualizada entre las siguientes opciones:

- **4:3:** Este formato es para fuentes de entrada de 4:3.
- **16:9/21:9/32:9:** Estos formatos se utiliza con fuentes de entrada 16:9/21:9/32:9, como HDTV y DVD, mejoradas para TV panorámica.
- **Alargamiento V:** Este modo alarga una imagen de 2,35:1 verticalmente quitando las barras negras.
- **Pantalla completa:** Utilice esta relación de aspecto especial 2.0:1 para mostrar tanto películas con una relación de aspecto 16:9 y 2,35:1 sin las barras negras en la parte superior e inferior de la pantalla.
- **Auto:** Seleccionar automáticamente el formato de pantalla adecuado.

Nota:

- *Informaciones detalladas sobre el modo Alargamiento V:*
 - Algunos DVD con el formato LBX no se ven mejorados para televisores 16x9. En esta situación, la imagen presentará un aspecto imperfecto cuando se muestra en el modo 16:9. Si se le presenta este caso, pruebe a utilizar el modo 4:3 para ver el DVD. Si el contenido no es 4:3, aparecerán barras de color negro alrededor de la imagen en una pantalla 16:9. Para este tipo de contenido, puede utilizar el modo Alargamiento V para rellenar la imagen en la pantalla de formato 16:9.
 - Si utiliza una lente anamórfica externa, el modo Alargamiento V también le permitirá ver contenido de 2,35:1 (incluidos DVD Anamórficos y fuentes de película HDTV) que admita anchura anamórfica mejorada para visualización 16x9 en una imagen 2,35:1 panorámica. En este caso, no aparecerán barras de color negro. Se utilizan completamente la potencia de la fuente de luz y la resolución vertical.

USO DEL PROYECTOR

- Para utilizar el formato de pantalla completa, realice lo siguiente:
 - a) Establezca la relación de aspecto de pantalla en 2,0:1.
 - b) Seleccione el formato "Pantalla completa".
 - c) Alinee correctamente la imagen del proyector en la pantalla.

Tabla de escala UHD de 4k:

| Pantalla 16:9 | 480i/p | 576i/p | 720p | 1080i/p | 2160p |
|---------------|--|--------|------|---------|-------|
| 4x3 | Escala a 2880 x 2160. | | | | |
| 16x9 | Escala a 3840 x 2160. | | | | |
| LBX | Obtiene la imagen 3840 x 1620 y luego la escala a 3840 x 2160 para su visualización. | | | | |
| Nativa | 1:1 asignación centrada. No se aplicará ninguna escala; la resolución mostrada depende de la fuente de entrada. | | | | |
| Auto | <ul style="list-style-type: none"> - Si la fuente es 4:3, el tamaño del tipo de pantalla se cambiará a 2880 x 2160. - Si la fuente es 16:9, el tamaño del tipo de pantalla se cambiará a 3840 x 2160. - Si la fuente es 15:9, el tamaño del tipo de pantalla se cambiará a 3600 x 2160. - Si la fuente es 16:10, el tamaño del tipo de pantalla se cambiará a 3456 x 2160. | | | | |

Regla de asignación automática:

| | Resolución de entrada | | Auto./Escala | |
|---------------------|-----------------------|--------------|--------------|------|
| | Resolución H | Resolución V | 3840 | 2160 |
| 4:3 | 800 | 600 | 2880 | 2160 |
| | 1024 | 768 | 2880 | 2160 |
| | 1280 | 1024 | 2880 | 2160 |
| | 1400 | 1050 | 2880 | 2160 |
| | 1600 | 1200 | 2880 | 2160 |
| Portátil panorámico | 1280 | 720 | 3840 | 2160 |
| | 1280 | 768 | 3600 | 2160 |
| | 1280 | 800 | 3456 | 2160 |
| SDTV | 720 | 576 | 2700 | 2160 |
| | 720 | 480 | 3240 | 2160 |
| HDTV | 1280 | 720 | 3840 | 2160 |
| | 1920 | 1080 | 3840 | 2160 |

USO DEL PROYECTOR

Menú Zoom

Utilice esta opción para reducir o ampliar el tamaño de la imagen en la pantalla de proyección.

Nota: Los ajustes de zoom se conservan al apagar y encender el proyector.

Menú Desplazamiento de imagen

Permite ajustar la posición horizontal (H) o vertical (V) de la imagen proyectada.

Nota: El tamaño de la imagen se reducirá ligeramente al realizar el ajuste trapezoidal horizontal y vertical.

Menú Corrección geométrica

- **4 esquinas:** Esta configuración permite ajustar la imagen proyectada desde cada esquina para crear una imagen cuadrada cuando la superficie de proyección no está nivelada.

Nota: Al ajustar la opción 4 esquinas, se desactivan los menús Zoom, Aspecto de Ratio y Desplazamiento imagen. Para habilitar los menús Zoom, Aspecto de Ratio y Desplazamiento imagen, restablezca los valores predeterminados de fábrica de la configuración de 4 esquinas.

- **Trapezoidal H:** Permite ajustar la distorsión de la imagen horizontalmente y crear una imagen más cuadrada. Se utiliza la corrección trapezoidal horizontal para corregir una imagen con distorsión trapezoidal en la que los bordes izquierdo y derecho de la imagen no tienen la misma longitud. Esta función está diseñada para el uso con aplicaciones en eje horizontales.
- **Trapezoidal V:** Permite ajustar la distorsión de la imagen verticalmente generando una imagen más cuadrada. La corrección trapezoidal vertical se utiliza para corregir una forma de imagen con distorsión trapezoidal en la que las partes superior e inferior están inclinadas hacia uno de los lados. Esta función está diseñada para el uso con aplicaciones en eje verticales.
- **Corr. trap. Aut.:** Permite ajustar automáticamente la distorsión de la imagen causada por la inclinación del proyector.
- **Alabeo 3x3:** Ajuste la distorsión de la imagen con una corrección de 9 puntos.

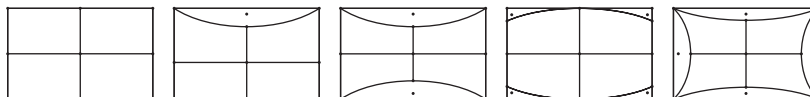

- **Restablecer:** Permite restablecer la configuración por defecto de fábrica de la configuración de la corrección geométrica.

Nota: Cuando se utiliza el modo de juego mejorado, las opciones 4 esquinas, Corrección trapezoidal horizontal, Corrección trapezoidal vertical y Alabeo 3x3 se deshabilitarán, ya que la configuración afecta al retraso de entrada. Si pretende utilizar el modo de juego mejorado para un retraso de entrada bajo, es muy recomendable que configure el proyector sin usar las opciones 4 esquinas, Corrección trapezoidal horizontal, Corrección trapezoidal vertical y Alabeo 3x3.

Menú PureMotion

Mediante una sofisticada tecnología de interpolación de fotogramas, PureMotion elimina el desenfoco de movimiento o la vibración de la imagen, incluso en secuencias de acción de alta velocidad. Seleccione entre Apagado, 1, 2, 3 para los distintos niveles de suavizado de movimiento.

Nota: PureMotion solo es compatible si la fuente es HDMI3.

USO DEL PROYECTOR

Menú de audio

Modo de audio

Seleccione el modo de audio apropiado.

| Modo de audio | Fuente de entrada | |
|-------------------------|------------------------------------|-------------------------------|
| | HDMI 1/HDMI2 | HDMI3/HOME |
| Altavoz/Salida de audio | PCM | |
| SPDIF/eARC | SPDIF/ARC: PCM, Dolby Digital, DTS | SPDIF/ARC: PCM, Dolby Digital |
| | eARC: PCM, Dolby Digital/+, DTS-HD | eARC: PCM, Dolby Digital/+ |

Nota:

- El modo de audio seleccionado se aplica a todas las fuentes:
- El proyector detecta automáticamente el modo Altavoz/Salida de audio.
- La función eARC solo se admite si la fuente es HDMI1 (IT6807).
- Si el formato de audio de entrada actual no es PCM, el sistema se resincronizará después de que el modo de audio haya cambiado.
- Si el dispositivo de salida de audio no es compatible con el formato de audio de la fuente de entrada, la salida de audio será anómala.

Silencio

Utilice esta opción para desactivar temporalmente el sonido.

- **Apagado:** Elija "Apagado" para desactivar el silencio.
- **Encendido:** Elija "Encendido" para activar el silencio.

Nota: La función Silencio afecta al volumen de los altavoces interno y externo.

Volumen

Ajuste el nivel de volumen.

Formato de salida digital

Seleccione el formato de salida digital apropiado.

Nota:

- El formato de salida digital solo se puede seleccionar si el modo de audio está establecido en SPDIF/eARC.
- El modo de audio Digital solo se admite si la fuente es HDMI3 (848).

Retraso de audio

Seleccione el retraso de audio del altavoz interno.

Nota:

- El formato de salida digital solo se puede seleccionar si el modo de audio está establecido en SPDIF/eARC.
- El modo de audio Digital solo se admite si la fuente es HDMI3 (848).

USO DEL PROYECTOR

Menú Configuración

Proyección

Seleccione la proyección preferida entre frontal, posterior, techo superior y techo posterior.

Configuración de energía

Configure la energía.

- **Encendido Directo:** Seleccione “Encendido” para activar el modo Encendido directo. El proyector se encenderá automáticamente cuando se suministre alimentación CA, sin tener que presionar el botón “Encendido/apagado” del panel de control del proyector o del mando a distancia.
- **Señal de Encendido:** Seleccione “Encendido” para activar el modo Señal de encendido. El proyector se encenderá automáticamente cuando se detecte una señal, sin tener que presionar el botón “Encendido/apagado” del panel de control del proyector o del mando a distancia.

Nota:

- *Esta función se aplica a fuentes VGA y HDMI.*
 - *Señal de Encendido solo se puede utilizar para un puerto HDMI a la vez. Señal de Encendido no funcionará si hay más de un dispositivo fuente conectado al proyector. Si se utilizan varios dispositivos fuente con Señal de Encendido, utilice un conmutador HDMI.*
 - **Apagado Automático (Min):** Establece el intervalo de cuenta atrás del temporizador. El temporizador de cuenta atrás comenzará a contar cuando no se esté enviando ninguna señal al proyector. El proyector se apagará automáticamente al finalizar la cuenta atrás. (en minutos).
 - **Modo ahorro de energía:** Configure el temporizador de suspensión.
 - **Modo ahorro de energía:** Establece el intervalo de cuenta atrás del temporizador. El temporizador de cuenta atrás comenzará independientemente de si se envía o no una señal al proyector. El proyector se apagará automáticamente al finalizar la cuenta atrás. (en minutos).
- Nota:** *El modo de ahorro de energía se restablece cada vez que el proyector se apaga.*
- **Siempre on:** Seleccione esta opción para mantener siempre activado el temporizador de apagado.
 - **Modo de energía (espera):** Establezca el ajuste de modo de alimentación.
 - **Activo (SmartHome):** Seleccione “Activo (SmartHome)” para volver al modo de espera normal.
 - **Eco.:** Seleccione “Eco.” para ahorrar todavía más energía < 0,5 W.
 - **Alimentación USB (espera):** Permite habilitar o deshabilitar la función de alimentación USB cuando el proyector se encuentra en el modo de espera.

Seguridad

Defina la configuración de seguridad.

- **Seguridad:** Habilite esta función para solicitar una contraseña antes de utilizar el proyector.
 - **Apagado:** Seleccione “Apagado” para encender el proyector sin la verificación de la clave.
 - **Encendido:** Seleccione “Encendido” para utilizar la verificación de seguridad cuando se encienda el proyector.

Nota: *la contraseña predeterminada es 1234.*

- **Temporiz. Seg.:** Se puede seleccionar la función de tiempo (Mes/Día/Hora) para establecer la cantidad de horas que el proyector puede ser utilizado. Cuando haya pasado este tiempo se le pedirá que vuelva a introducir su contraseña.
- **Cambiar Contraseña:** Utilice esta opción para establecer o modificar la contraseña que se solicita al encender el proyector.

USO DEL PROYECTOR

Establecer HDMI Link

Nota: Cuando conecte los dispositivos compatibles con HDMI CEC al proyector con los cables HDMI, los puede controlar en el mismo estado de encendido o apagado mediante la función de control de HDMI Link en el OSD del proyector. Esto permite que un dispositivo o varios dispositivos en un grupo de una fuente se enciendan o se apaguen a través de la función de enlace HDMI. En una configuración típica, el reproductor de DVD se puede conectar al proyector a través de un sistema de amplificación o de cine en casa.



- **HDMI Link:** Habilite y deshabilite la función Enlace HDMI.
- **Incluidi TV:** Si la configuración está establecida en "Sí", las opciones Encendido y Apagar Link están disponibles.
- **Encender Link:** Comando de encendido de CEC.
 - Mutuo: Tanto el proyector como el dispositivo CEC se encenderán a la vez.
 - PJ --> Dispositivo: El dispositivo CEC se encenderá sólo una vez encendido el proyector.
 - Dispositivo --> PJ: El proyector se encenderá sólo una vez encendido el dispositivo CEC.
- **Apagar Link:** Active esta función para permitir que HDMI Link y el proyector se apaguen automáticamente al mismo tiempo.

Patrón de prueba

Seleccione la opción de patrón de prueba a partir de la rejilla verde, rejilla magenta, rejilla blanca, blanco o desactive esta función (apagado).

Ajustes remotos

- **Función IR:** Establezca la configuración de la función IR.
 - Encendido: Al seleccionar "Encendido", el proyector se puede utilizar con el mando a distancia desde los receptores de infrarrojos frontal y superior.
 - Apagado: permite elegir "Apagado", el proyector no se puede utilizar con el mando a distancia. Si selecciona "Apagado", podrá utilizar los botones del panel de control.

ID de Proyector

A través del menú, se puede configurar la definición de ID (rango de 0-99), que permite que el usuario controle un proyector individual a través del comando RS232.

Activador de 12V

Utilice esta función para habilitar o deshabilitar el activador.

Nota: Mini conector de 3,5 mm con salida de 12 V 500mA (máx.) para control de un sistema de relé.

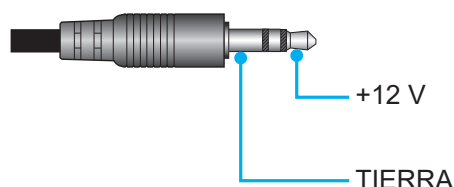

- **Encendido:** Elija "Encendido" para habilitar el activador.
- **Apagado:** Elija "Apagado" para deshabilitar el activador.

USO DEL PROYECTOR

Options

Configure las opciones del proyector.

- **Idioma:** Seleccione el idioma del menú OSD multilingüe entre inglés, alemán, francés, italiano, español, portugués, chino simplificado, chino tradicional, japonés, coreano y ruso.
- **Menu Settings:** Establezca la ubicación del menú en la pantalla y ajuste la configuración del temporizador del menú.
 - Localización menú: Seleccione la ubicación del menú en la pantalla de visualización.
 - Menu de tiempo: Establezca la duración donde el menú OSD permanecerá visible en la pantalla.
- **Fuente autom.:** Elija esta opción para permitir que el proyector busque automáticamente una fuente de entrada disponible.
- **Fuente de entrada:** Permite seleccionar la fuente de entrada HDMI1, HDMI2, HDMI3 y Inicio.
- **Introducir nombre:** Se utiliza para cambiar el nombre de la función de entrada para facilitar la identificación. Las opciones disponibles son HDMI1, HDMI2, HDMI3 y Inicio.
- **Gran altitud:** Cuando se seleccione "Encendido", los ventiladores girarán de forma más rápida. Esta función resulta de gran utilidad en áreas ubicados a gran altitud donde el aire es más escaso.
- **Bloqueo modo Display:** Seleccione "Encendido" o "Apagado" para bloquear o desbloquear el ajuste de la configuración del modo de visualización.
- **Bloqueo teclado:** Cuando la función de bloqueo del panel de control está establecida en "Encendido", el panel de control se bloqueará. No obstante, el proyector se puede utilizar con el mando a distancia. Si selecciona "Apagado", podrá reutilizar el panel de control.
- **Información Oculta:** Habilite esta función para ocultar el mensaje de información.
 - **Apagado:** Seleccione "Apagado" para mostrar el mensaje "Buscando".
 - **Encendido:** elija "Encendido" para ocultar los mensajes de información.
- **Logotipo:** Utilice esta función para establecer la pantalla de inicio que desee. Si se realizan cambios, los cambios realizados se aplicarán la próxima vez que encienda el proyector.
 - **Por defecto:** La pantalla de inicio predeterminada.
 - **Neutro:** la opción Logotipo no se muestra en la pantalla de inicio.
- **Color de fondo:** Utilice esta función para mostrar un color azul, rojo, verde o gris, un logotipo o nada cuando no hay ninguna señal disponible.

Restablecer

Restablezca el proyector.

- **Restablecer OSD:** Permite restablecer la configuración por defecto de fábrica del menú OSD.
- **Restablecer parametros:** Permite devolver los parámetros predeterminados de fábrica de toda la configuración.
- **Restablecimiento de Android:** Permite restablecer la configuración por defecto de fábrica de la configuración Android.

USO DEL PROYECTOR

Menú Información

Permite visualizar la información del proyector, tal como se detalla a continuación:

- Regulación
- Número de serie
- Fuente
- Resolución
- Actualizar tasa
- Modo Display
- ID de Proyector
- Modo Brillo
- Versión de firmware
- Dirección MAC

USO DEL PROYECTOR

Menú Configuración Sistema

En la pantalla Inicio, seleccione el menú configuración del sistema “” para ajustar varias configuraciones del sistema.

Navegación por el menú general

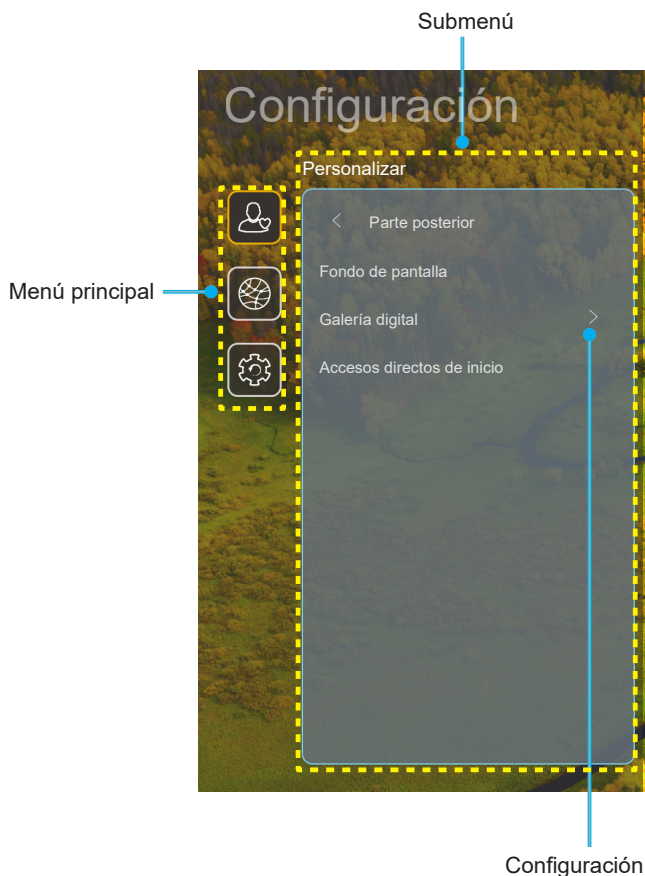

1. Cuando aparezca el menú Menú Configuración Sistema, utilice los botones de navegación arriba y abajo para seleccionar cualquier opción del menú principal. Mientras selecciona una opción en una página determinada, pulse el botón “OK” o “Derecha” del mando a distancia para entrar en el submenú.
2. Presione los botones “Izquierda” y “Derecha” para seleccionar la opción deseada dentro del menú. A continuación, presione “OK” para abrir el submenú.
3. Presione los botones “Arriba” y “Abajo” para seleccionar la opción deseada dentro del submenú.
4. Presione el botón “OK” o “Derecha” para acceder a la configuración de la opción del submenú seleccionada.
5. Presione los botones “Arriba”, “Abajo”, “Izquierda” o “Derecha” para seleccionar la configuración o presione el botón “Izquierda” y “Derecha” para ajustar el valor (Si es necesario).
6. Presione “OK” para confirmar el ajuste.
7. Seleccione la siguiente opción que desee ajustar en el submenú y ajústela según se describió anteriormente.
8. Para salir, presione “↩” (repetidamente si es necesario). El menú Configuración se cerrará y el proyector guardará automáticamente la nueva configuración.

USO DEL PROYECTOR

Árbol de menú Configuración Sistema

| Nivel 1 | Nivel 2 | Nivel 3 | Nivel 4 | Valor | | |
|--------------|----------------------------|--|--------------------|--|---|---|
| Personalizar | Fondo de pantalla | Estilo Optoma... | | | | |
| | Accesos directos de inicio | | Acceso directo 1 | | Aplicaciones/ Fuente de entrada | |
| | | | Acceso directo 2 | | Aplicaciones/ Fuente de entrada | |
| | | | Acceso directo 3 | | Aplicaciones/ Fuente de entrada | |
| | | | Acceso directo 4 | | Aplicaciones/ Fuente de entrada | |
| | | | Acceso directo 5 | | Aplicaciones/ Fuente de entrada | |
| | | | Acceso directo 6 | | Aplicaciones/ Fuente de entrada | |
| | Galería digital | | Galería digital | | Apagado | |
| | | | | | Encendido | |
| | | | Iniciar después de | | 3mins | |
| | | | | | 5mins | |
| | | | | 10mins | | |
| | | 15mins | | | | |
| Red | Inalámbrico | Wi-Fi | | Apagado | | |
| | | | | Encendido [Por defecto] | | |
| | | SSID de redes disponibles (Cuando la red Wi-Fi está encendida) | | Introduzca la contraseña para [Nombre de la red Wi-Fi] (Al introducir la contraseña) | | [Diálogo emergente] - Título: Introduzca la contraseña para [Nombre de la red Wi-Fi] - Subtítulo: Contraseña - Entrada: (Texto de entrada) - Casilla de verificación: Mostrar contraseña - Botón: "Cancelar"/ "ACEPTAR" |
| | | | | | Conexión a Internet | |
| | | | | | Dirección IP | |
| | | | | | Dirección MAC | |
| | | | | | Intensidad de la señal | |
| | | | | | Configuración de los proxy | Ninguno |
| | | | | Manual | | [Diálogo emergente] Título: Introduzca un nombre de host válido. Subtítulo: Nombre de host proxy Pista de entrada: proxy.example@com Botón: "Cancelar"/ "ACEPTAR" |
| | | | | Configuración IP | | DHCP |
| | | | | | Estático | [Diálogo emergente] Título: Introduzca una dirección IP válida. Subtítulo: Dirección IP Pista de entrada: 192.168.1.128 Botón: "Cancelar"/ "ACEPTAR" |
| | | | | Cancelar | | |
| | | | | Olvidar | [Diálogo emergente] Pista: [Nombre de la red Wi-Fi] Título: Olvidar red Contenido: El dispositivo ya no se unirá a esta red Wi-Fi. Botón: "Cancelar"/ "ACEPTAR" | |

USO DEL PROYECTOR

| Nivel 1 | Nivel 2 | Nivel 3 | Nivel 4 | Valor | |
|---------|----------------------------|------------------------------------|---|---|----------------|
| Red | Inalámbrico | Otras opciones | ConectaratravésdeWPS | | |
| | | | Conectar a través de WPS (escribir PIN) | | |
| | | | Agregar nueva red | [Diálogo emergente] Título: Escriba el nombre de la red Wi-Fi. Entrada: (Texto de entrada) Botón: “Cancelar”/ “ACEPTAR” | |
| | | | | [Diálogo emergente] Contenido: Tipo de seguridad Botón: Ninguno, WEP, WPA/WPA2 PSK, 802.1x/EAP | |
| | | Zona con cobertura activa portátil | Zona con cobertura Wi-Fi portátil | Apagado Encendido | |
| | | | Nombre de red | [Diálogo emergente] Título: Cambiar nombre de red Entrada: (Texto de entrada) Botón: “Cancelar”/“ACEPTAR” | |
| | | | Seguridad | [Diálogo emergente] Título: Tipo de seguridad Botón: Ninguno, WPA2 PSK | |
| | | | Contraseña | [Diálogo emergente] Título: Cambiar Contraseña Entrada: (Texto de entrada) Descripción: La contraseña debe tener al menos 8 caracteres. Casilla de verificación: Mostrar contraseña Botón: “Cancelar”/“ACEPTAR” | |
| | | Ethernet | Estado de red | | (Solo lectura) |
| | | | Dirección MAC | | (Solo lectura) |
| | Configuración de los proxy | | Ninguno | | |
| | | | Manual | Nombre de host proxy | |
| | | | | Puerto | |
| | Configuración IP | | DHCP | | |
| | | | Estático | Dirección IP | |
| | | | | Puerta de Enlace | |
| | | Longitud del prefijo de red | | | |
| | | DNS1 | | | |
| | DNS2 | | | | |
| | Restablecer | | | | |

USO DEL PROYECTOR

| Nivel 1 | Nivel 2 | Nivel 3 | Nivel 4 | Valor | |
|---------|---------------------------|-------------------------------|------------|--|-----------------------|
| Sistema | Teclado | | | | |
| | Fecha y hora | Seleccionar zona horaria | | -12:00, -11:00, -10:00, -09:30, -09:00, -08:00, -07:00, -06:00, -05:00, -04:00, -03:30, -03:00, -02:00, -01:00, 00:00, +01:00, +02:00, +03:00, +03:30, +04:00, +04:30, +05:00, +05:30, +05:45, +06:00, +06:30, +07:00, +08:00, +08:30, +8:45, +09:00, +09:30, +10:00, +10:30, +11:00, +12:00, +12:45, +13:00, +14:00 | |
| | | Horario de verano | | Encendido | |
| | | Utilizar formato 24 horas | | Apagado [Por defecto] | |
| | Actualización del sistema | | | Encendido | |
| | Almacenamiento interno | | | Apagado [Por defecto] | |
| | Legal | Términos y condiciones de uso | | | |
| | | Política de privacidad | | | |
| | | Política de cookies | | | |
| | | Licencia de código abierto | | | |
| | Control | Control LAN | Smart Home | | Apagado [Por defecto] |
| | | | | Encendido | |

Nota:

- Las funciones varían dependiendo de la definición del modelo.
- La deshabilitación de Smart Home desactivará la capacidad de encender el proyector mediante el comando "encender" de Alexa Smart Home o Google Action (Ejemplo: Alexa, enciende el proyector).

USO DEL PROYECTOR

Personalizar el menú

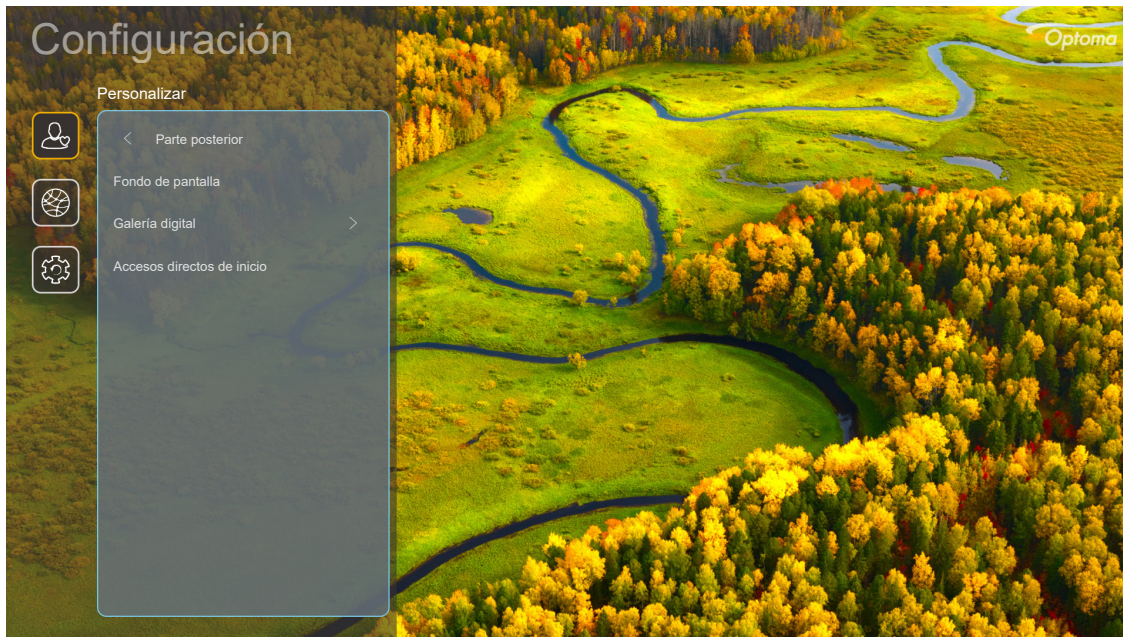

Accesos directos de inicio

Revisar los accesos directos de todas las aplicaciones abiertas en cada fuente de entrada. Las opciones no se pueden repetir excepto la opción "Automático", que significa que el sistema recordará las seis últimas aplicaciones que se han abierto, y a continuación, reemplazará los accesos directos de las aplicaciones para que las últimas aplicaciones sean las primeras en la lista de aplicaciones, mientras que otras aplicaciones en la lista se desplazarán una posición.

Protector de pantalla

Pone en blanco la pantalla cuando el proyector ha estado inactivo durante mucho tiempo.

- **Protector de pantalla:** Elija "Encendido" para habilitar la función Protector de pantalla.
- **Iniciar después de:** Configure el tiempo de espera antes de activar la función Protector de pantalla.

USO DEL PROYECTOR

Menú de red

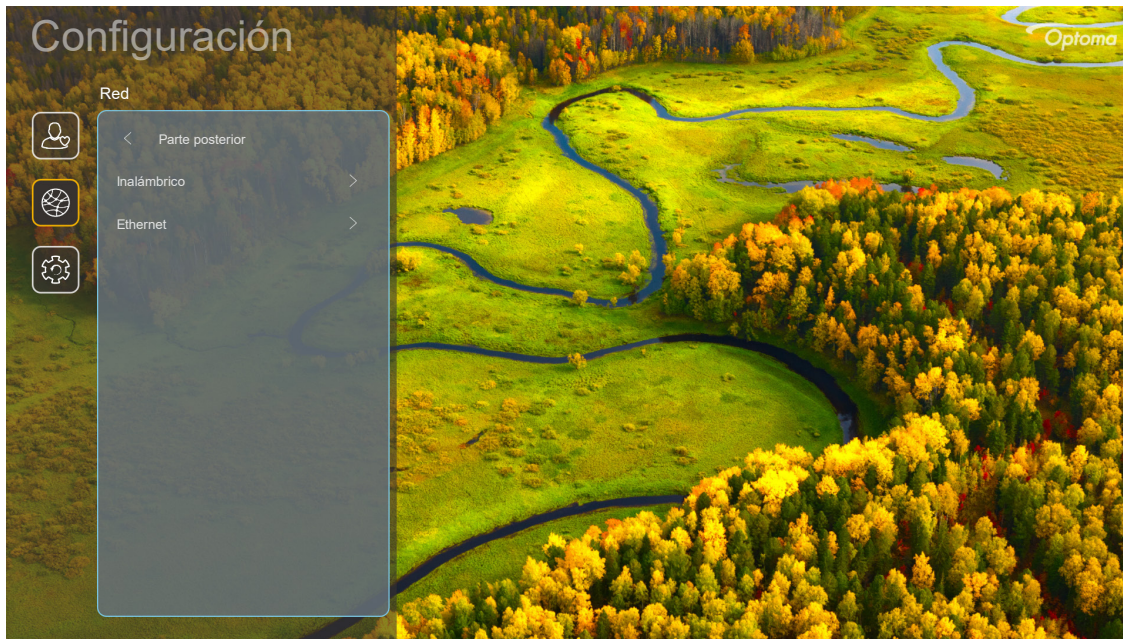

Inalámbrico

Ajuste de configuración de red inalámbrica.

- **Wi-Fi:** Establezca la opción Wi-Fi en “Encendido” para habilitar la función de red inalámbrica.
- **Redes disponibles:** Seleccione su punto de acceso inalámbrico deseado y introduzca o configure los parámetros de conexión necesarios (si procede), por ejemplo, contraseña, configuración del proxy y dirección IP. Para información, puede revisar la intensidad de la señal.
Elija “Cancelar” para volver al menú Red sin guardar los ajustes. Elija “Olvidar” para eliminar el perfil de red inalámbrica.
Nota: Siempre que necesite introducir símbolos, el sistema desplegará automáticamente un teclado en la pantalla.
- **Otras opciones:** Configure ajustes avanzados de red inalámbrica, como por ejemplo “Conectar a través de WPS”, “Conectar a través de WPS (escribir PIN)”, “Agregar nueva red” (introduzca manualmente el nombre de la red) y “Zona con cobertura activa portátil” (configure el proyector para que funcione como un punto de acceso inalámbrico para otros dispositivos).

Ethernet

Ajuste de configuración de red inalámbrica.

Nota: Asegúrese de haber conectado el proyector a una red de área local (LAN, por sus siglas en inglés). Consulte la página 15.

- **Estado:** Permite mostrar el estado de la conexión de la red (solo lectura).
- **Dirección MAC:** Permite mostrar la dirección MAC (solo lectura).
- **Configuración de los proxy:** Proporciona el nombre de host proxy, puerto de conexión e información sobre la omisión de dominios proxy manualmente, si así se solicita.
- **Configuración IP:** Active DHCP si desea que el proyector obtenga una dirección IP y otros parámetros de conexión de su red automáticamente. Desactive DHCP si quiere asignar manualmente la dirección IP, puerta de enlace, longitud del prefijo de red y los parámetros DNS.
- **Restablecer:** Permite restablecer la configuración por defecto de fábrica de los ajustes de Red.

USO DEL PROYECTOR

Menú del sistema

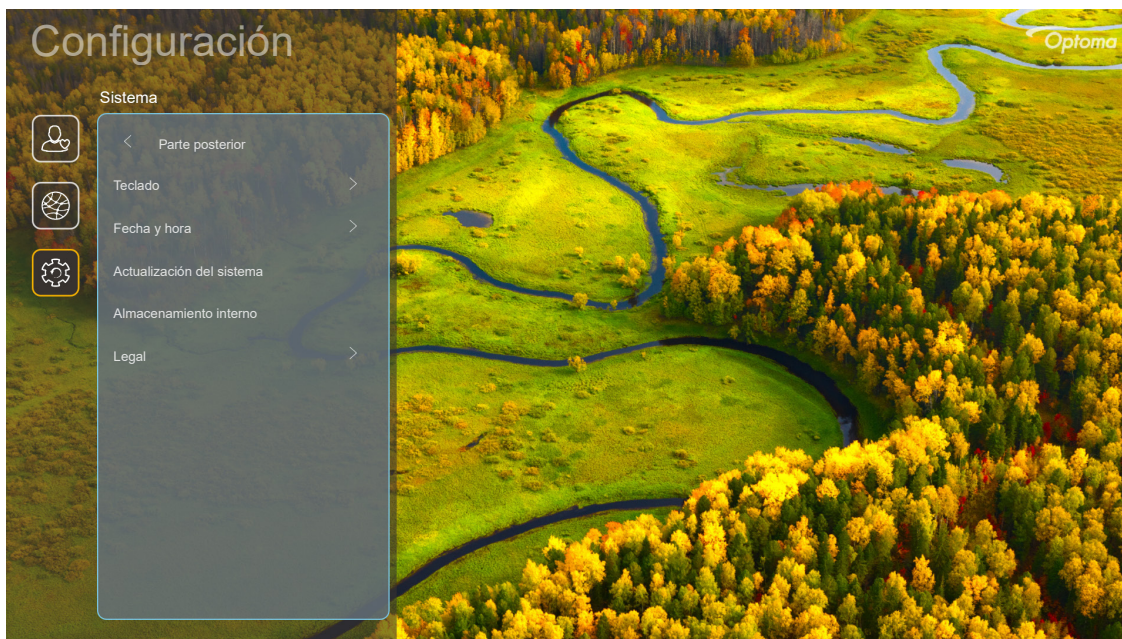

Teclado

Seleccione el idioma del teclado.

Fecha y hora

Ajuste la configuración de fecha y hora

- **Seleccionar zona horaria:** Seleccione la zona horaria según su ubicación.
- **Horario de verano:** Establezca esta opción en “Encendido” si se tiene en cuenta el horario de verano en su región.
- **Utilizar formato 24 horas:** Establezca esta opción en “Encendido” para visualizar la hora en el formato 24 horas. Establezca esta opción en “Apagado” para visualizar la hora en el formato 12 horas (a.m./p.m.).

Actualización del sistema

El sistema buscará actualizaciones automáticamente cada vez que el proyector se conecte a Internet (OTA).

Almacenamiento interno

Visualizar el espacio de almacenamiento interno restante.

Legal

Revise documentos legales, como “Términos y condiciones de uso”, “Política de privacidad” y “Política de cookies”.

Nota: También puede revisar los documentos legales en línea. Por favor, consulte las siguientes direcciones web:

- Términos y condiciones de uso: <https://www.optoma.com/terms-conditions/>.
- Política de cookies: <https://www.optoma.com/cookies-policy/>.
- Política de privacidad: <https://www.optoma.com/software-privacy-policy/>.
- Licencia de código abierto

Menú de Control

Control LAN

- **Smart Home:** Establezca esta opción en “Apagado” para desactivar todos los controles a través de “IoT”, incluido “InfoWall”.

USO DEL PROYECTOR

Seleccionar una fuente de entrada

Puede seleccionar cualquier fuente de entrada directamente en la pantalla de inicio utilizando un acceso directo de una entrada.

Nota: Puede personalizar la configuración de los accesos directos en el “menú de configuración del sistema → Personalizar → Accesos directos de inicio”. También puede modificar el orden de los accesos directos en la pantalla de inicio.

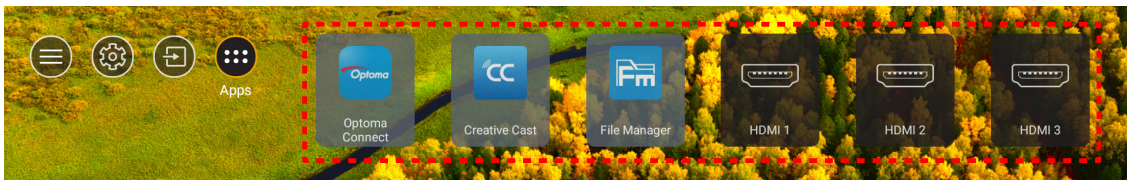

Si la fuente de entrada deseada no aparece en la pantalla de inicio, seleccione “” para visualizar todas las opciones de entrada. A continuación, seleccione su fuente de entrada o seleccione “INICIO” para volver a la pantalla de inicio.

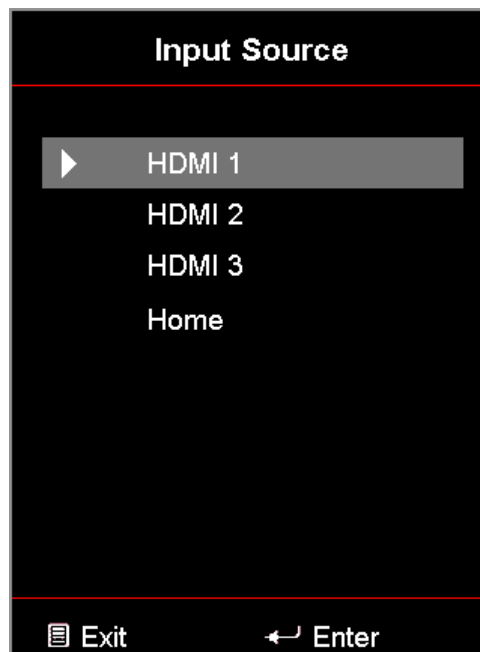

USO DEL PROYECTOR

Seleccionar una aplicación

Puede seleccionar cualquier aplicación directamente en la pantalla de inicio utilizando un acceso directo de una aplicación.

Nota: Puede personalizar la configuración de los accesos directos en el “menú de configuración del sistema → Personalizar → Accesos directos de inicio”.

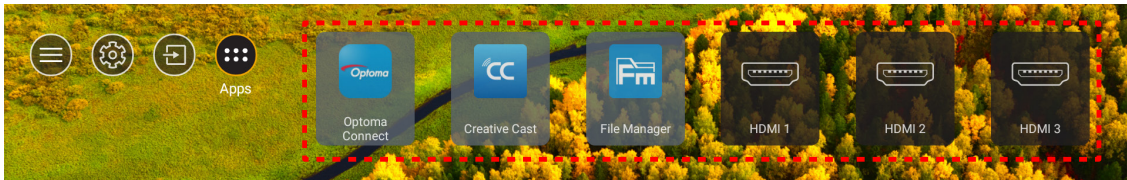

Si la Aplicación deseada no aparece en la pantalla de inicio, seleccione “⋮” para visualizar todas las aplicaciones instaladas. A continuación, seleccione la aplicación deseada.

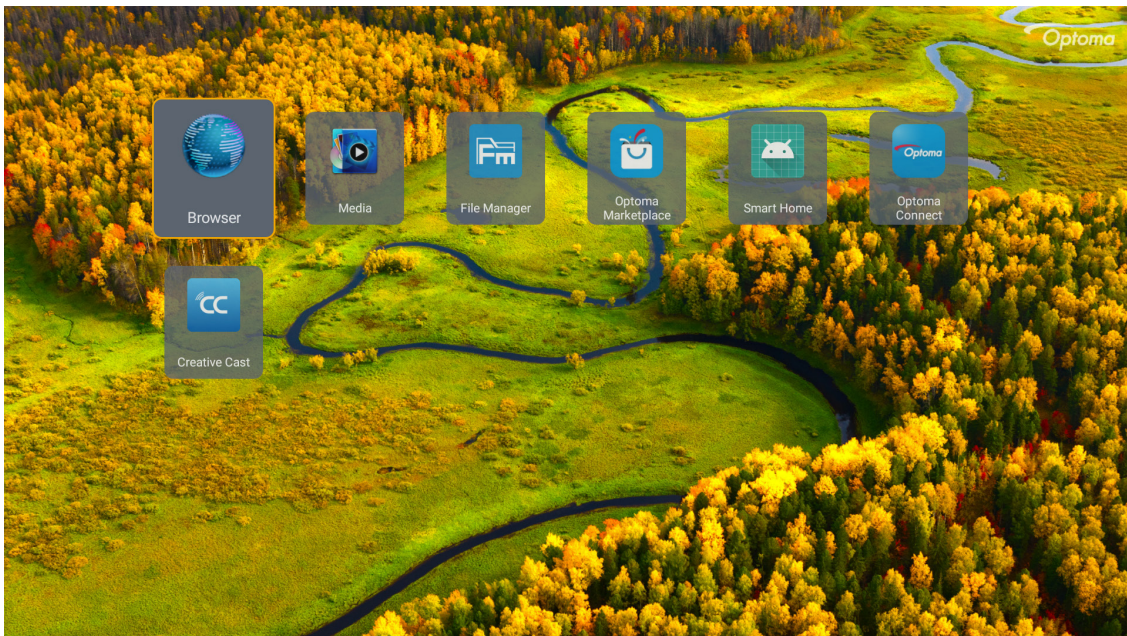

USO DEL PROYECTOR

Creative Cast

Para obtener la aplicación, puede realizar una de las siguientes acciones:

- si está utilizando el dispositivo móvil, escanee el QR Code de la pantalla.
- si está usando su PC, simplemente vaya al enlace.

A continuación, instale la aplicación Creative Cast en su PC o dispositivo móvil.

Antes de comenzar, asegúrese de conectar su PC o dispositivo móvil a la misma red Wi-Fi que el proyector. A continuación, siga las instrucciones en pantalla para operar la aplicación.



Nota: Para la activación inicial de la función de duplicación de pantalla de iOS, asegúrese de que el proyector esté conectado a Internet y, a continuación, inicie la aplicación Creative Cast. Solo debe realizar este paso inicial una vez y, una vez y después de establecer la conexión inicial. No es necesario que la aplicación Creative Cast esté abierta para el uso futuro de la función de duplicación de pantalla de iOS.

USO DEL PROYECTOR

Optoma Marketplace

Con la aplicación Optoma Marketplace, puede buscar e instalar cualquier aplicación.

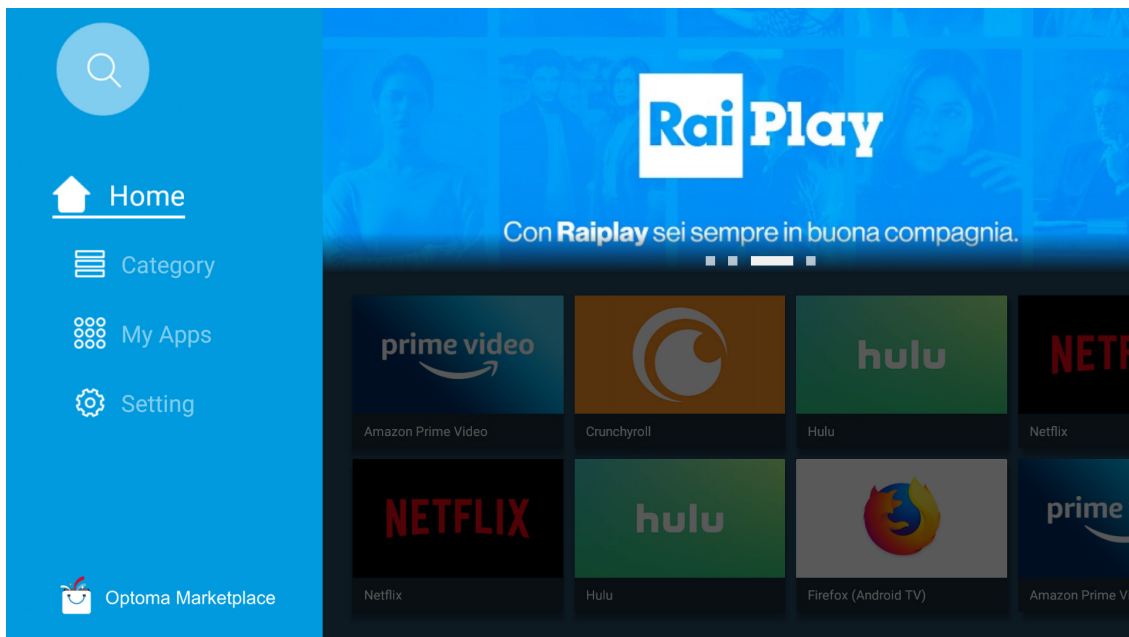

Administrador de archivos

Con la aplicación Administrador de archivos, puede administrar los archivos almacenados en el almacenamiento interno, el almacenamiento externo y el almacenamiento en la nube.

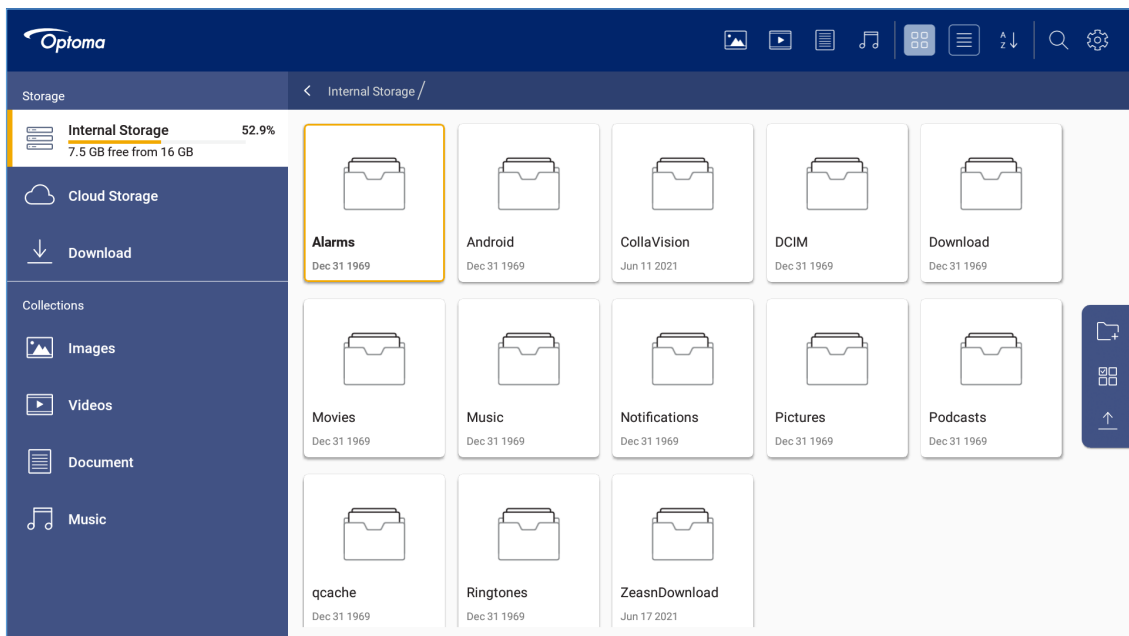

USO DEL PROYECTOR

Media

Con la aplicación Contenido multimedia, puede reproducir los archivos multimedia conectando un almacenamiento USB con contenido multimedia al proyector. A continuación, abra la aplicación de reproducción multimedia y seleccione los archivos que desee reproducir.

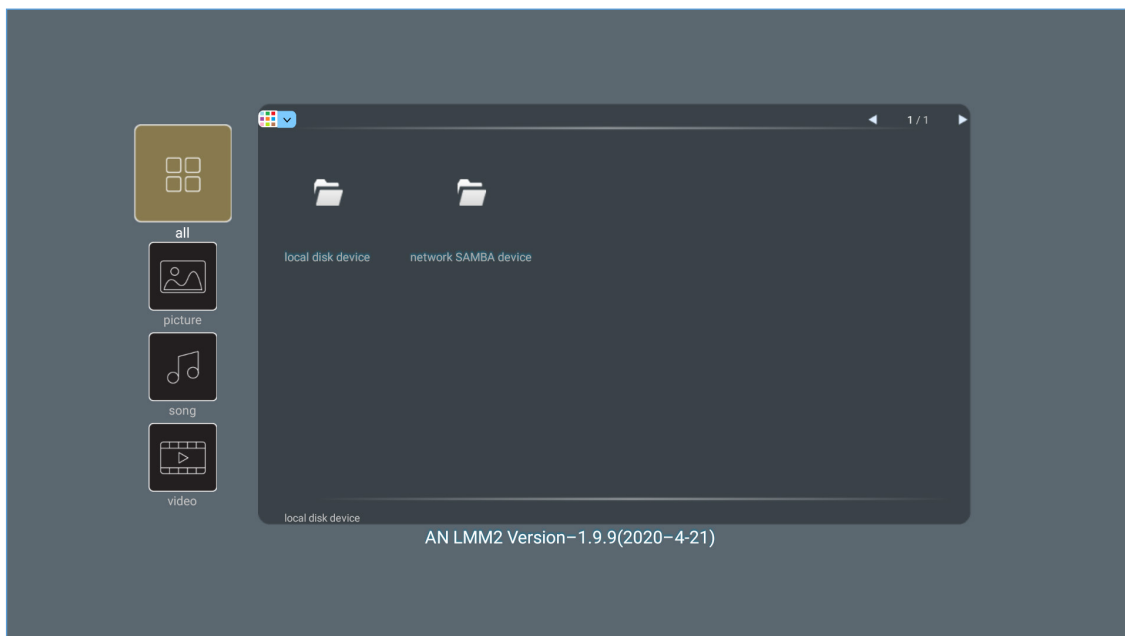

USO DEL PROYECTOR

Formatos multimedia compatibles

Si quiere reproducir archivos multimedia, conecte un dispositivo de almacenamiento USB con contenido multimedia al proyector. A continuación, abra la aplicación de reproducción multimedia y seleccione los archivos que desee reproducir.

El proyector admite los siguientes formatos multimedia:

| Categoría de multimedia | Decodificador | Formatos de archivos compatibles |
|-------------------------|---|---|
| Vídeo | H.263 | MOV |
| | | 3GP |
| | | AVI |
| | | MKV |
| | H.264 | FLV |
| | | MP4 |
| | | MOV |
| | | 3GP |
| | | Secuencia de transporte MPEG (.ts /.trp /.tp) |
| | | ASF |
| | | WMV |
| | | AVI |
| | | MKV |
| | | HEVC/H.265 |
| | MOV | |
| | Secuencia de transporte MPEG (.ts /.trp /.tp) | |
| | MKV | |
| | MPEG1/2 | Secuencia de programa MPEG (.DAT/.VOB/.MPG/.MPEG) |
| | | Secuencia de transporte MPEG (.ts /.trp /.tp) |
| | | MP4 |
| | | AVI |
| | | MKV |
| | MPEG4 | MP4 |
| | | MOV |
| | | 3GP |
| | | AVI |
| | | MKV |
| Motion JPEG | AVI | |
| | MP4 | |
| | MOV | |
| AVS | MP4 | |
| VC1 | WMV | |

USO DEL PROYECTOR

| Categoría de multimedia | Decodificador | Formatos de archivos compatibles |
|---|---------------------|---|
| Audio | MPEG1/2 Capa2 | AVI |
| | | Matroska (MKV, MKA) |
| | | MP4 |
| | | MOV |
| | | Secuencia de transporte MPEG (.ts /.trp /.tp) |
| | | Secuencia de programa MPEG (.DAT/.VOB/.MPG/.MPEG) |
| | MPEG1/2/2.5 Capa 3 | MP3 |
| | | Matroska (MKV, MKA) |
| | | MP4 |
| | MPEG1/2/2.5 Capa 3 | MOV |
| | | Secuencia de transporte MPEG (.ts /.trp /.tp) |
| | | Secuencia de programa MPEG (.DAT/.VOB/.MPG/.MPEG) |
| | AC3 | AC3 |
| | | Matroska (MKV, MKA) |
| | | MOV |
| | | Secuencia de transporte MPEG (.ts /.trp /.tp) |
| | | Secuencia de programa MPEG (.DAT/.VOB/.MPG/.MPEG) |
| | EAC3 | MP4 |
| | AAC, HEAAC | AAC |
| | | MP4 |
| MOV | | |
| M4A | | |
| Secuencia de transporte MPEG (.ts /.trp /.tp) | | |
| LPCM | WAV | |
| | AVI | |
| | Matroska (MKV, MKA) | |
| IMA-ADPCM | WAV | |
| | AVI | |
| MS-ADPM | Matroska (MKV, MKA) | |
| | MP4 | |
| FLAC | Matroska (MKV, MKA) | |
| Foto | BMP | 15360 X 8640 (El límite de resolución máxima depende del tamaño del DRAM) |

Nota:

- Todos los archivos multimedia enumerados anteriormente.
- No se admite la salida Dolby de archivos de vídeo.

Imagen

| Tipo de imagen (nombre ext.) | Subtipo | Píxeles máximos |
|------------------------------|----------------|-----------------|
| Jpeg / Jpg | Línea de base | 8000 x 8000 |
| | Progresivo | 6000 x 4000 |
| PNG | No entrelazado | 6000 x 4000 |
| | Entrelazado | 6000 x 4000 |
| BMP | | 6000 x 4000 |

USO DEL PROYECTOR

Doc

| Formato de documento | Versión y formato admitidos | Limitación de páginas y líneas | Limitación de tamaño |
|--------------------------------|--|--|----------------------|
| PDF | PDF 1.0 ~ 1.7 y superior | Hasta 1500 páginas (un archivo) | Hasta 100MB |
| Word | Documento de Kingsoft Writer (*.wps) | Dado que el proyector WPS no carga todos los archivos de MS Word a la vez, no hay una limitación evidente en el número de páginas y filas de archivos. | Hasta 150MB |
| | Plantilla de Kingsoft Writer (*.wpt) | | |
| | Documento de Microsoft Word 97/2000/XP/2003 (*.doc) | | |
| | Plantilla de Word 97/2000/XP/2003 (*.dot) | | |
| | Archivos RTF (*.rtf) | | |
| | Archivos de texto (*.txt, *.log, *.lrc, *.c, *.cpp, *.h, *.asm, *.s, *.java, *.asp, *.prg, *.bat, *.bas y *.cmd) | | |
| | Archivos de página web (*.html y *.htm) | | |
| | Archivos de una sola página web (*.mht y *.mhtml) | | |
| | Documento de Microsoft Word 2007/2010 (*.docx) | | |
| | Plantilla de Microsoft Word 2007/2010 (*.dotx) | | |
| | Documento habilitado con macros de Microsoft Word 2007/2010 (*.docm) | | |
| | Plantilla habilitada con macros de Microsoft Word 2007/2010 (*.dotm) | | |
| | Archivos XML (*.xml) *.xml | | |
| Texto de OpenDocument | | | |
| Documento de Works 6-9 (*.wtf) | | | |
| Works 6.0 y 7.0 (*.wps) | | | |
| Excel | Archivos de Kingsoft Spreadsheets (*.et) | Límite de filas: hasta 65 535. Límite de columnas: hasta 256. Hojas: hasta 200 | Hasta 30 MB |
| | Plantilla de Kingsoft Spreadsheets (*.ett) | | |
| | Libro de Microsoft Excel 97/2000/XP/2003 (*.xls) | | |
| | Plantilla de Microsoft Excel 97/2000/XP/2003 (*.xlt) | | |
| | Archivos de texto (*.csv) | | |
| | Páginas web (*.htm y *.html) | | |
| | Archivos XML (*.xml) *.xml | | |
| | Archivos de Microsoft Excel 2007/2010 (*.xlsx, *.xlsm) | | |
| | Plantilla de Microsoft Excel 2007/2010 (*.xltx) | | |
| | Libro binario de Microsoft Excel 2007/2010 (*.xlsb) | | |
| PowerPoint | Archivos de presentación de Kingsoft (*.dps) | Hasta 1500 páginas (un archivo) | Hasta 30 MB |
| | Plantillas de presentación de Kingsoft (*.dpt) | | |
| | Presentaciones de Microsoft PowerPoint 97/2000/XP/2003 (*.ppt y *.pps) | | |
| | Plantillas de presentación de Microsoft PowerPoint 97/2000/XP/2003 (*.pot) | | |
| | Presentaciones de Microsoft PowerPoint 2007/2010 (*.pptx, *.ppsx) | | |
| | Plantilla de presentaciones de Microsoft PowerPoint 2007/2010 (*.potx) | | |

Nota:

- La decodificación puede tardar bastante para archivos grandes con contenido complejo.
- Los objetos incrustados en los archivos no se pueden activar ni ver.

USO DEL PROYECTOR

- *Para Microsoft Word*
 - *No se admite para configuraciones avanzadas, como por ejemplo el complemento de dibujo o la configuración de fondo de tablas.*
 - *El contenido fuera de los bordes definidos en Microsoft Word no se mostrará.*
 - *El texto en negrita no es compatible con fuentes de chino simplificado.*
- *Para Microsoft PowerPoint*
 - *Efectos de diapositiva no admitidos.*
 - *Las hojas protegidas con contraseña no están protegidas.*
 - *La animación de PowerPoint no es compatible*
- *Para Microsoft Excel*
 - *Las hojas de cálculo se muestran individual y secuencialmente cuando el libro de trabajo tiene varias de ellas.*
 - *El diseño y numeración de páginas se puede cambiar durante la descodificación.*

USO DEL PROYECTOR

Visualizar la barra de estado

De forma predeterminada, la barra de estado de la pantalla de inicio contiene iconos que indican el estado de la conexión con respecto a la red cableada, USB y la red inalámbrica. Puede seleccionar cualquier icono para abrir el menú asociado. Seleccionar iconos del estado inalámbrico o con cable da lugar a la apertura del menú de configuración de red, mientras que seleccionar el icono del estado USB da lugar a la apertura del navegador y a la visualización del contenido del dispositivo USB conectado.

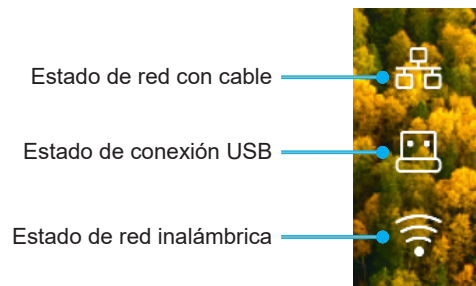

Alexa/Asistente de Google

Este proyector admite la función de control por voz, como Alexa o el Asistente de Google.

El usuario puede buscar palabras clave por "Optoma Connect y Alexa" y "Optoma Connect y Asistente de Google" para obtener la guía de configuración de Alexa y Google en el sitio web haciendo clic en el siguiente enlace:

- [Aplicación Optoma Connect: tutorial de configuración de Alexa](#)
- [Aplicación Optoma Connect: tutorial de configuración de Google](#)

INFORMACIÓN ADICIONAL

Resoluciones compatibles

Compatibilidad de vídeo

| Señal | Resolución |
|-------|---|
| SDTV | 480i/p, 576i/p |
| HDTV | 720p (50/60Hz), 1080i (50/60Hz), 1080p (24/50/60Hz) |
| UHD | 2160p (24/50/60 Hz) |

Detalles de las frecuencias de vídeo:

| Señal | Resolución | Frecuencia de actualización (Hz) | Notas |
|--------------|-------------|----------------------------------|-----------------|
| SDTV (480i) | 640 x 480 | 60 | Para componente |
| SDTV (480p) | 640 x 480 | 60 | |
| SDTV (576i) | 720 x 576 | 50 | |
| SDTV (576p) | 720 x 576 | 50 | |
| HDTV (720p) | 1280 x 720 | 50/60 | |
| HDTV (1080i) | 1920 x 1080 | 50/60 | |
| HDTV (1080p) | 1920 x 1080 | 24/50/60/240 | |
| WQHD (1440p) | 2560x1440 | 120 | |
| UHD (2160p) | 3840 x 2160 | 24/50/60 | Para UHD 4K |

Compatibilidad con PC

Estándares VESA (señal de PC [compatibilidad RGB analógica]):

| Señal | Resolución | Frecuencia de actualización (Hz) | Notas para Mac |
|--------------|-----------------|----------------------------------|----------------|
| SVGA | 800 x 600 | 56/60/72 | Mac 60/72 |
| XGA | 1024 x 768 | 60/70/75 | Mac 60/70/75 |
| HDTV (720p) | 1280 x 720 | 50/60 | Mac 60 |
| WXGA | 1280 x 768 | 60/75 | Mac 60/75 |
| WXGA | 1280 x 800 | 60 | Mac 60 |
| WXGA | 1366 x 768 | 60 | Mac 60 |
| WXGA+ | 1440 x 900 | 60 | Mac 60 |
| SXGA | 1280 x 1024 | 60/75 | Mac 60/75 |
| UXGA | 1600 x 1200 | 60 | |
| HDTV (1080p) | 1920 x 1080 | 24/50/60 | Mac 60 |
| WUXGA | 1920 x 1200 (*) | 60 | Mac 60 |

Nota: (*)1920 x 1200 a 60 Hz solo es compatible con RB (reducción de ruido).

INFORMACIÓN ADICIONAL

Tabla de frecuencias para PC:

| Señal | Resolución | Frecuencia H. | Actualizar tasa | | | |
|----------|--------------|---------------|-----------------|-------|---------|------|
| | | (KHz) | (Hz) | Vídeo | Digital | Nota |
| SVGA | 800 x 600 | 35,2 | 56,3 | N/A | √ | 56Hz |
| SVGA | 800 x 600 | 37,9 | 60,3 | N/A | √ | 60Hz |
| SVGA | 800 x 600 | 46,9 | 75 | N/A | √ | N/A |
| SVGA | 800 x 600 | 48,1 | 72,2 | N/A | √ | 72Hz |
| SVGA | 800 x 600 | 53,7 | 85,1 | N/A | √ | 85Hz |
| SVGA | 832 x 624 | | 75 | N/A | √ | N/A |
| XGA | 1024 x 768 | 48,4 | 60 | N/A | √ | N/A |
| XGA | 1024 x 768 | 56,5 | 70,1 | N/A | √ | 70Hz |
| XGA | 1024 x 768 | 60 | 75 | N/A | √ | N/A |
| XGA | 1024 x 768 | 68,7 | 85 | N/A | √ | N/A |
| XGA | 1024 x 768 | | 120 | N/A | N/A | N/A |
| SXGA | 1152 x 864 | | 75 | N/A | √ | N/A |
| HD720 | 1280 x 720 | | 50 | N/A | √ | N/A |
| HD720 | 1280 x 720 | | 60 | N/A | √ | N/A |
| HD720 | 1280 x 720 | 92,62 | 120 | N/A | N/A | N/A |
| WXGA | 1280 x 768 | 47,4 | 60 | N/A | √ | N/A |
| WXGA | 1280 x 768 | | 75 | N/A | √ | N/A |
| WXGA | 1280 x 768 | | 85 | N/A | √ | N/A |
| WXGA-800 | 1280 x 800 | | 60 | N/A | √ | N/A |
| SXGA | 1280 x 1024 | 64 | 60 | N/A | √ | N/A |
| SXGA | 1280 x 1024 | 80 | 75 | N/A | √ | N/A |
| SXGA | 1280 x 1024 | 91,1 | 85 | N/A | √ | N/A |
| SXGA+ | 1400 x 1050 | | 60 | N/A | N/A | N/A |
| UXGA | 1600 x 1200 | 75 | 60 | N/A | √ | N/A |
| HD1080 | 1920 x 1080 | | 24 | N/A | √ | N/A |
| HD1080 | 1920 x 1080 | | 50 | N/A | √ | N/A |
| HD1080 | 1920 x 1080 | | 60 | N/A | √ | N/A |
| WUXGA | 1920 x 1200 | | 60 | N/A | √ | RB |
| HDTV | 1920 x 1080i | | 50 | √ | √ | N/A |
| HDTV | 1920 x 1080i | | 60 | √ | √ | N/A |
| HDTV | 1920 x 1080p | | 24 | √ | √ | N/A |
| HDTV | 1920 x 1080p | | 50 | √ | √ | N/A |
| HDTV | 1920 x 1080p | | 60 | √ | √ | N/A |
| HDTV | 1280 x 720 | 45 | 60 | √ | N/A | N/A |
| HDTV | 1280 x 720p | | 50 | √ | √ | N/A |
| HDTV | 1280 x 720p | | 60 | √ | √ | N/A |
| SDTV | 720 x 576 | 31,3 | 50 | √ | N/A | N/A |
| SDTV | 720 x 576i | | 50 | N/A | √ | N/A |
| SDTV | 720 x 576p | | 50 | N/A | √ | N/A |
| SDTV | 720 x 480 | 31,5 | 60 | √ | N/A | N/A |
| SDTV | 720 x 480i | | 60 | N/A | √ | N/A |
| SDTV | 720 x 480p | | 60 | N/A | √ | N/A |

Nota: “√” significa que la resolución se admite; “N/A” significa que la resolución no se admite.

INFORMACIÓN ADICIONAL

Compatibilidad del equipo para MAC

| Resolución | Hz | Compatibilidad Macbook | Compatibilidad Macbook Pro (Intel) | Compatibilidad Mac G5 | Compatibilidad Mac G4 |
|---------------|----|------------------------|------------------------------------|-----------------------|-----------------------|
| | | Digital | Digital | Digital | Digital |
| 800x600 | 60 | √ | √ | N/A | √ |
| 800x600 | 72 | √ | √ | N/A | √ |
| 800x600 | 75 | √ | √ | N/A | √ |
| 800x600 | 85 | √ | N/A | N/A | √ |
| 1024x768 | 60 | √ | √ | N/A | √ |
| 1024x768 | 70 | √ | √ | N/A | √ |
| 1024x768 | 75 | √ | √ | N/A | √ |
| 1024x768 | 85 | √ | √ | N/A | √ |
| 1280x720 | 60 | √ | √ | N/A | √ |
| 1280x768 | 60 | √ | √ | N/A | N/A |
| 1280x768 | 75 | N/A | N/A | N/A | √ |
| 1280x768 | 85 | N/A | N/A | N/A | N/A |
| 1280x800 | 60 | N/A | N/A | N/A | √ |
| 1280x1024 | 60 | √ | N/A | N/A | √ |
| 1280x1024 | 75 | √ | N/A | N/A | √ |
| 1920x1080 | 60 | √ | N/A | N/A | √ |
| 1920x1200 (*) | 60 | √ | N/A | N/A | √ |
| 3840 x 2160 | 60 | N/A | N/A | N/A | N/A |

Nota:

- (*)1920 x 1200 a 60 Hz solo es compatible con RB (reducción de ruido).
- “√” significa que la resolución se admite; “N/A” significa que la resolución no se admite.

Señal de entrada para HDMI

| Señal | Resolución | Frecuencia de actualización (Hz) | Notas para Mac |
|--------------|------------------|----------------------------------|-----------------|
| SVGA | 800 x 600 | 60/72/85/120 | Mac 60/72/85 |
| XGA | 1024 x 768 | 60/70/75/85/120 | Mac 60/70/75/85 |
| SDTV (480I) | 640 x 480 | 60 | |
| SDTV (480P) | 640 x 480 | 60 | |
| SDTV (576I) | 720 x 576 | 50 | |
| SDTV (576P) | 720 x 576 | 50 | |
| HDTV (720p) | 1280 x 720 | 50/60 | Mac 60 |
| WXGA | 1280 x 768 | 60/75/85 | Mac 75 |
| WXGA | 1280 x 800 | 60/120 | Mac 60 |
| WXGA (*2) | 1366 x 768 | 60 | |
| WXGA+ | 1440 x 900 | 60/120 (RB) | Mac 60 |
| SXGA | 1280 x 1024 | 60/75/85 | Mac 60/75 |
| SXGA+ | 1400 x 1050 | 60/85 | |
| UXGA | 1600 x 1200 | 60/65/70/75/85 | |
| HDTV (1080I) | 1920 x 1080 | 50/60 | |
| HDTV (1080p) | 1920 x 1080 | 24/30/50/60/120/240 | Mac 60 |
| WUXGA | 1920 x 1200 (*1) | 60 | Mac 60RB |
| WQHD | 2560 x 1440 | 60RB/120 | |

INFORMACIÓN ADICIONAL

| Señal | Resolución | Frecuencia de actualización (Hz) | Notas para Mac |
|-------------|-------------|----------------------------------|----------------|
| UHD (2160p) | 3840 x 2160 | 24/30/50/60 | Mac 24/30 |
| UHD (2160p) | 4096 x 2160 | 24/30/50/60 | Mac 24 |

Nota:

- (*1) 1920 x 1200 a 60 Hz solo es compatible con RB (reducción de ruido).
- (*2) Frecuencias estándar para Windows 10.

Tablas de datos de identificación de pantalla extendida (EDID)

Señal digital (HDMI 2.0)

Resolución nativa digital: 3840 x 2160 a 60Hz

| B0/Sincronismo establecido | B0/Sincronismo estándar | B0/Sincronismo estándar | B1/Modo de vídeo | B1/Sincronismo de detalle |
|----------------------------|-------------------------|----------------------------------|----------------------------|---------------------------|
| 800 x 600 a 56 Hz | 1280 x 720 a 60 Hz | 3840 x 2160 a 60Hz (por defecto) | 1920 x 1080p a 120 Hz 16:9 | 2560 x 1440 a 120 Hz |
| 800 x 600 a 72Hz | 1280 x 800 a 60 Hz | | 720 x 480p a 60 Hz 4:3 | 1920 x 1080 a 240Hz |
| 800 x 600 a 75Hz | 1280 x 1024 a 60 Hz | | 1920 x 1080i a 60 Hz 16:9 | |
| 832 x 624 a 75 Hz | 1920 x 1200 a 60 Hz | | 1920 x 1080i a 50Hz 16:9 | |
| 1024 x 768 a 60 Hz | 800x600 a 120 Hz | | 1920 x 1080p a 60 Hz 16:9 | |
| 1024 x 768 a 70Hz | 1024x768 a 120 Hz | | 1920 x 1080p a 50Hz 16:9 | |
| 1024 x 768 a 75Hz | 1280x800 a 120 Hz | | 1920 x 1080p a 24Hz 16:9 | |
| 1280 x 1024 a 75Hz | | | 3840 x 2160 a 24 Hz 16:9 | |
| 1152 x 870 a 75 Hz | | | 3840 x 2160 a 25Hz 16:9 | |
| | | | 3840 x 2160 a 30Hz 16:9 | |
| | | | 3840 x 2160 a 50Hz 16:9 | |
| | | | 3840 x 2160 a 60Hz 16:9 | |
| | | | 4096 x 2160 a 24 Hz | |
| | | | 4096 x 2160 a 25Hz | |
| | | | 4096 x 2160 a 30Hz | |
| | | | 4096 x 2160 a 50Hz | |
| | | | 4096 x 2160 a 60Hz | |
| | | | 720 x 480p a 60 Hz 16:9 | |
| | | | 1280x720p a 60 Hz 16:9 | |
| | | | 1280 x 720p a 50Hz 16:9 | |

Nota: Admite 1920 x 1080 a 50 Hz.

INFORMACIÓN ADICIONAL

Frecuencias 3D

Para Blu-ray 3D (HDMI 1.4a):

| 2D frecuencia de fotograma compatible | Frecuencia | Formato |
|---------------------------------------|-----------------------------|---|
| 59/60 Hz opción: | 1920 x 1080p a 23,98 / 24Hz | Empaquetado de fotogramas (HDMI1/HDMI2) |
| | 1280 x 720p a 59,94 / 60Hz | Empaquetado de fotogramas (HDMI1/HDMI2) |
| | 1920 x 1080p a 23,98 / 24Hz | Arriba y Abajo (HDMI2/VGA) |
| | 1280 x 720p a 59,94 / 60Hz | Arriba y Abajo (HDMI2/VGA) |
| | 1920 x 1080p a 23,98 / 24Hz | En paralelo (HDMI2/VGA) |
| | 1280 x 720p a 59,94 / 60Hz | En paralelo (HDMI2/VGA) |
| Opción 50 Hz: | 1920 x 1080p a 23,98 / 24Hz | Empaquetado de fotogramas (HDMI1/HDMI2) |
| | 1280 x 720p a 50Hz | Empaquetado de fotogramas (HDMI1/HDMI2) |
| | 1920 x 1080p a 23,98 / 24Hz | Arriba y Abajo (HDMI2/VGA) |
| | 1280 x 720p a 50Hz | Arriba y Abajo (HDMI2/VGA) |
| | 1920 x 1080p a 23,98 / 24Hz | En paralelo (HDMI2/VGA) |
| | 1280 x 720p a 50Hz | En paralelo (HDMI2/VGA) |

Para PC:

| Entrada | Frecuencia | Formato |
|---------|---------------------|-----------------------|
| HDMI1 | 1920 x 1080 a 120Hz | Secuencia de imágenes |
| | 1280 x 800 a 120Hz | Secuencia de imágenes |
| | 1024 x 768 a 120Hz | Secuencia de imágenes |
| | 800 x 600 a 120Hz | Secuencia de imágenes |
| HDMI2 | 1920 x 1080 a 60Hz | Secuencia de imágenes |
| | 1280 x 800 a 120Hz | Secuencia de imágenes |
| | 1280 x 720 a 120Hz | Secuencia de imágenes |
| | 1024 x 768 a 120Hz | Secuencia de imágenes |

INFORMACIÓN ADICIONAL

Tamaño de imagen y distancia de proyección

| Longitud diagonal (pulgadas) de la pantalla 16:9 | Tamaño de la pantalla (ancho x alto) | | | | Distancia de proyección (Diagonal) | | | | Desplazamiento (Hd) | | | |
|--|--------------------------------------|------|------------|--------|------------------------------------|--------------|--------------|--------------|---------------------|---------------|------------|---------------|
| | (m) | | (pulgadas) | | (m) | | (pies) | | (m) | | (pies) | |
| | Ancho | Alto | Ancho | Alto | Gran angular | Teleobjetivo | Gran angular | Teleobjetivo | (m) (mín.) | (pies) (mín.) | (m) (máx.) | (pies) (máx.) |
| 30 | 0,66 | 0,37 | 26,15 | 14,71 | - | 1,06 | - | 3,46 | 0,02 | 0,06 | 0,06 | 0,18 |
| 40 | 0,89 | 0,50 | 34,86 | 19,61 | 1,07 | 1,41 | 3,51 | 4,62 | 0,02 | 0,08 | 0,07 | 0,25 |
| 60 | 1,33 | 0,75 | 52,29 | 29,42 | 1,61 | 2,11 | 5,27 | 6,93 | 0,04 | 0,12 | 0,11 | 0,37 |
| 70 | 1,55 | 0,87 | 61,01 | 34,32 | 1,88 | 2,46 | 6,15 | 8,08 | 0,04 | 0,14 | 0,13 | 0,43 |
| 80 | 1,77 | 1,00 | 69,73 | 39,22 | 2,14 | 2,82 | 7,03 | 9,23 | 0,05 | 0,16 | 0,15 | 0,49 |
| 90 | 1,99 | 1,12 | 78,44 | 44,12 | 2,41 | 3,17 | 7,91 | 10,39 | 0,06 | 0,18 | 0,17 | 0,55 |
| 100 | 2,21 | 1,25 | 87,16 | 49,03 | 2,68 | 3,52 | 8,78 | 11,54 | 0,06 | 0,20 | 0,19 | 0,61 |
| 120 | 2,66 | 1,49 | 104,59 | 58,83 | 3,21 | 4,22 | 10,54 | 13,85 | 0,07 | 0,25 | 0,22 | 0,74 |
| 150 | 3,32 | 1,87 | 130,74 | 73,54 | 4,02 | 5,28 | 13,18 | 17,31 | 0,09 | 0,31 | 0,28 | 0,92 |
| 180 | 3,98 | 2,24 | 156,88 | 88,25 | 4,82 | 6,34 | 15,81 | 20,78 | 0,11 | 0,37 | 0,34 | 1,10 |
| 200 | 4,43 | 2,49 | 174,32 | 98,05 | 5,36 | 7,04 | 17,57 | 23,08 | 0,12 | 0,41 | 0,37 | 1,23 |
| 250 | 5,53 | 3,11 | 217,89 | 122,57 | 6,70 | 8,80 | 21,96 | 28,85 | - | - | - | - |
| 301 | 6,65 | 3,74 | 262,00 | 147,37 | 8,05 | - | 26,40 | - | - | - | - | - |

Nota: Estos valores no son exactos y pueden variar ligeramente.

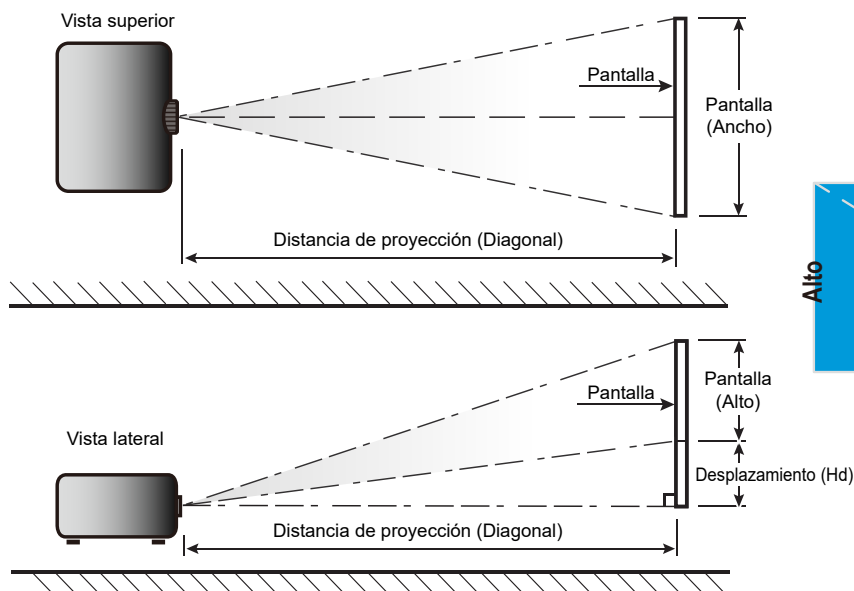

INFORMACIÓN ADICIONAL

Dimensiones del proyector e instalación en el techo

1. Para no dañar el proyector, utilice el soporte para el techo de Optoma.
2. Si desea utilizar un montaje de techo de otros fabricantes, asegúrese de que los tornillos utilizados para fijar el proyector cumplen las siguientes especificaciones:
 - Tipo de tornillo: M4 para montajes de tres puntos
 - Longitud mínima del tornillo: 10 mm

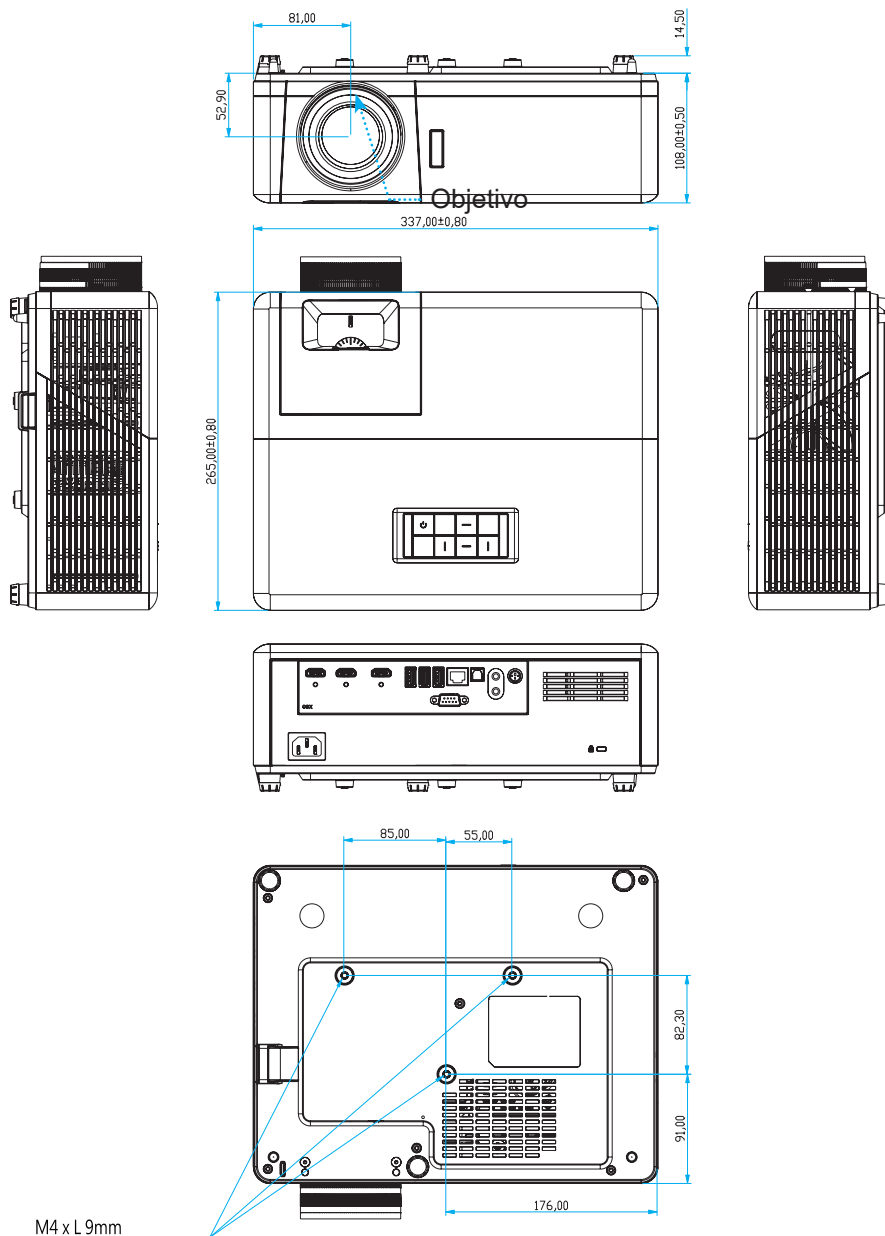

Unidad: mm

Nota: Tenga en cuenta que los daños resultantes de la instalación incorrecta invalidarán la garantía.



Advertencia:

- Si compra un soporte para el techo de otro fabricante, asegúrese de utilizar tornillos del tamaño correcto. El tamaño de los tornillos dependerá del grosor de la placa de montaje.
- Asegúrese de mantener una distancia de al menos 10 cm entre el techo y la parte inferior del proyector.
- Evite instalar el proyector cerca de una fuente de calor.

INFORMACIÓN ADICIONAL

Códigos remotos IR



| Clave | Núm. tecla | MTX. | Formato | Data0 | Data1 | Data2 | Data3 | Descripción | |
|-------------------|------------|------|---------|-------|-------|-------|-------|-------------|--|
| Encender y apagar | | K12 | 04 | F1 | 32 | CD | 71 | 8E | Consulte "Encender y apagar el proyector" en la página 20. |
| Fuente | | K3 | 11 | F1 | 32 | CD | 18 | E7 | Presione para seleccionar una señal de entrada. |
| Inicio | | K13 | 03 | F1 | 32 | CD | 92 | 6D | Presione para regresar a la pantalla de inicio. |
| Menú | | K8 | 17 | F1 | 32 | CD | 0E | F1 | Presione "" para iniciar el menú en pantalla OSD. Para salir del menú OSD, presione de nuevo . |
| Volver | | K4 | 10 | F1 | 32 | CD | 86 | 79 | Presione para regresar a la página anterior. |
| Arriba | | K7 | 18 | F2 | 32 | CD | 11 | EE | Utilice para seleccionar las opciones o realizar ajustes en su selección. |
| Izquierda | | K14 | 02 | F2 | 32 | CD | 10 | EF | |
| Derecha | | K5 | 09 | F2 | 32 | CD | 12 | ED | |
| Abajo | | K2 | 19 | F2 | 32 | CD | 14 | EB | |
| Entrar | Enter | K9 | 16 | F1 | 32 | CD | 0F | F0 | Permite confirmar la opción seleccionada. |
| Silencio | | K15 | 01 | F1 | 32 | CD | 52 | AD | Presione para activar/desactivar el altavoz integrado del proyector. |
| Modo Display | | K10 | 15 | F1 | 32 | CD | 91 | 6E | Presione para mostrar el menú Modo Display. Para salir del menú Modo Display, presione . |
| Menú Aplicaciones | | K6 | 08 | F1 | 32 | CD | 25 | DA | Presione para abrir el menú Aplicaciones. |
| Volumen - | - | K11 | 12 | F2 | 32 | CD | 0C | F3 | Presione - para bajar el volumen. |
| Volumen + | + | K1 | 05 | F2 | 32 | CD | 09 | F6 | Presione + para subir el volumen. |

INFORMACIÓN ADICIONAL

Resolución de problemas

Si detecta algún problema con el proyector, consulte la siguiente información. Si el problema no se resuelve, póngase en contacto con su proveedor local o con el centro de servicio técnico.

Problemas con la Imagen

- ❓ *No aparece ninguna imagen en la pantalla*
 - Asegúrese de que todos los cables de señal y alimentación se encuentren conectados correctamente y firmemente, de acuerdo con lo descrito en la sección "Instalación".
 - Asegúrese de que los contactos de los conectores no estén doblados o rotos.
 - Asegúrese de que la función "Silencio" no esté activada.

- ❓ *La imagen está desenfocada*
 - Ajuste la lente del proyector con el anillo de enfoque. Consulte la página 17.
 - Asegúrese de que la pantalla del proyector se encuentra a la distancia requerida. (Consulte la página 65).

- ❓ *La imagen se alarga al mostrarse en un título de DVD 16:9*
 - Al reproducir un DVD anamórfico o un DVD 16:9, el proyector mostrará la mejor imagen en el formato 16:9 en el lado del proyector.
 - Si reproduce el título de DVD en formato 4:3, cambie el formato a 4:3 en el menú OSD del proyector.
 - Por favor, configure el formato de la pantalla con el tipo de relación de aspecto 16:9 (ancho) en su reproductor de DVD.

- ❓ *La imagen es demasiado pequeña o demasiado grande*
 - Ajuste el control de zoom situado en la parte superior del proyector.
 - Mueva el proyector para acercarlo o alejarlo de la pantalla.
 - Presione "Menú" en el panel del proyector. Vaya a "Pantalla-->Aspecto de Ratio". Pruebe las distintas opciones.

- ❓ *La imagen tiene los lados inclinados:*
 - Si es posible, vuelva a situar el proyector de forma que esté centrado en la pantalla y por debajo de la parte inferior de ésta.

- ❓ *La imagen está invertida*
 - Seleccione "Configuración-->Proyección" en el menú OSD y ajuste la dirección de la proyección.

- ❓ *La imagen se muestra desenfocada y duplicada*
 - Asegúrese de que "Modo Display" no esté establecido en 3D para evitar que la imagen 2D normal aparezca como una imagen doble borrosa.

INFORMACIÓN ADICIONAL

Otros Problemas

-  *El proyector deja de responder a todos los controles*
- Si es posible, apague el proyector y, a continuación, desenchufe el cable de alimentación. Espere al menos 20 segundos antes de conectar de nuevo la alimentación.

Problemas con el mando a distancia

-  *Si el mando a distancia no funciona*
- Compruebe que el ángulo de operación del mando a distancia está dentro de un ángulo de $\pm 15^\circ$ (horizontalmente) o $\pm 10^\circ$ (verticalmente) de los receptores IR del proyector.
 - Asegúrese de que no hay ningún obstáculo entre el mando a distancia y el proyector. No se aleje más de 7 metros (~22 pies) del proyector.
 - Asegúrese de que las pilas están correctamente insertadas.
 - Reemplace las pilas si están agotadas.

Indicador de advertencia

Cuando se encienden los indicadores de advertencia (tal como se muestra a continuación), el proyector se apagará automáticamente:

- El indicador LED "Fuente de luz" se iluminará en rojo y el indicador "Encendido/Espera" parpadeará en rojo.
- El indicador LED "TEMPERATURA" se iluminará en rojo y el indicador "Encendido/Espera" parpadeará en rojo. Esto indica que el proyector se ha sobrecalentado. En condiciones normales, el proyector se puede volver a encender.
- El indicador LED "TEMPERATURA" parpadea en color rojo y el indicador "Encendido/Espera" parpadea en color rojo.

Desconecte el cable de alimentación del proyector, espere 30 segundos e inténtelo de nuevo. Si el indicador de advertencia se enciende de nuevo o empieza a parpadear, póngase en contacto con el proveedor del servicio para obtener ayuda.

INFORMACIÓN ADICIONAL

Mensajes de iluminación con LED

| Mensajes | LED de encendido/espera | | LED de temperatura | LED de fuente de luz |
|---|-------------------------|--|--------------------|----------------------|
| | (Rojo) | (Azul) | (Rojo) | (Rojo) |
| Estado Standby (Cable de alimentación de entrada) | Iluminado | | | |
| Encendido (Calentamiento) | | Intermitente (0,5 segundos apagado, 0,5 segundos encendido) | | |
| Iluminación de encendido y con fuente de luz | | Iluminado | | |
| Apagado (Refrigeración) | | Intermitente (0,5 segundos apagado, 0,5 segundos encendido). Vuelve a encenderse en rojo permanente cuando el ventilador de refrigeración se apaga. | | |
| Error (error de la fuente de luz) | Intermitente | | | Iluminado |
| Error (fallo de Ventilador) | Intermitente | | Intermitente | |
| Error (Exceso de temperatura) | Intermitente | | Iluminado | |
| Estado de espera (Modo Quemado) | | Intermitente | | |
| Modo de prueba de quemado (calentando) | | Intermitente | | |
| Modo de prueba de quemado (enfriando) | | Intermitente | | |
| Modo de prueba de quemado (iluminación de fuente de luz) | | Intermitente (3 s encendido/1 s apagado) | | |
| Modo de prueba de quemado (fuente de luz apagada) | | Intermitente (1 s encendido/3 s apagado) | | |

- Apagado:

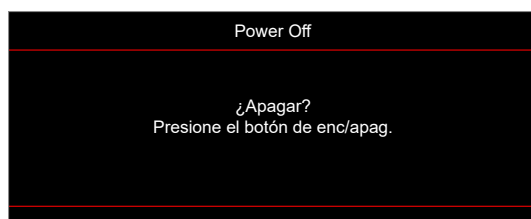

- Advertencia de temperatura:



INFORMACIÓN ADICIONAL

- Fallo del ventilador:

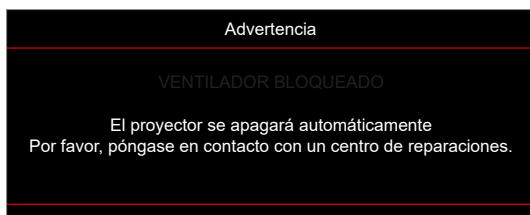

- Imagen fuera de rango:



- Advertencia de apagado:

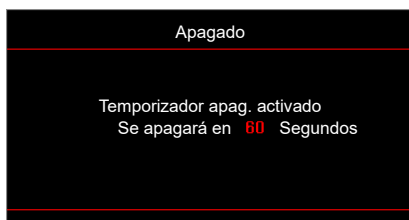

INFORMACIÓN ADICIONAL

Especificaciones

| Ópticas | Descripción |
|---------------------------------|---|
| Tecnología | Texas Instrument DMD, 0,47" (dimensión)/4K UHD HSSI DMD X1, S451 (tipo de empaquetado), con actuador XPR de 4 direcciones |
| Resolución de la salida | 4K UHD 3840 x 2160 a 60 Hz |
| Resolución máxima de entrada | 4096 x 2160 a 60Hz |
| Objetivo | <ul style="list-style-type: none">• Relación de proyección: 1,21~1,59• Punto F: 1,94~2,23• Distancia focal: 12,81~16,74mm• Alcance de zoom: 1,3x |
| Desplazamiento | 105 %~115 %, solo vertical |
| Tamaño de imagen | 34,1"~302,4" (optimizado a 82") |
| Distancia de proyección | 1,2m ~ 8,1m |
| E/S | <ul style="list-style-type: none">• HDMI V2.0/HDCP2.2 (x3)• - USB2.0 (para actualización de FW) USB-A para potencia de 5 V y 1,5 A• Salida de audio de 3,5 mm• USB2.0 USB-A para controlador de disco USB y llave WiFi (x3)• - RS-232 macho (d-sub de 9 contactos)• RJ-45 (admite las funciones IoT, Internet y OTA)• S/PDIF (admite PCM de 2 canales, Dolby Digital [5.1])• Activador de 12 V (conector de 3,5 mm)• Sinc 3D |
| Color | 1.073,4 millones de colores |
| Frecuencia de exploración | <ul style="list-style-type: none">• Frecuencia de exploración horizontal: 31,0~135,0 KHz• Frecuencia de exploración vertical: 24~120 Hz |
| Altavoz | Sí, 8W |
| Consumo de energía | <ul style="list-style-type: none">• Modo Brillo: 100%<ul style="list-style-type: none">• 240 W (típico) ±15 % a 110 VCA• 230 W (típico) ±15 % a 220 VCA• Modo Eco: 80%<ul style="list-style-type: none">• 185W (típico) ±15 % a 110 VCA• 175W (típico) ±15 % a 220 VCA |
| Requisitos de alimentación | 100 - 240 V ±10 %, 50/60 Hz CA |
| Corriente de entrada | 3,0A |
| Orientaciones de la instalación | Frontal, Trasera, Techo-Superior, Trasera-Superior |
| Dimensiones (A x F x L) | <ul style="list-style-type: none">• Sin pies: 337 x 265 x 108 mm (13,26 x 10,43 x 4,25 pulgadas)• Con pies: 337 x 265 x 119,3 mm (13,26 x 10,43 x 4,69 pulgadas) |
| Peso | < 5,0 kg (<11,02 libras) |
| Condiciones medioambientales | Funcionamiento entre 0 y 40 °C con una humedad del 80 % (sin condensación) |

Nota: Todas las especificaciones están sujetas a cambio sin previo aviso.



INFORMACIÓN ADICIONAL

Sucursales internacionales de Optoma

Póngase en contacto con la sucursal perteneciente a su país si desea recibir asistencia técnica.



EE. UU.

47697 Westinghouse Drive,
Fremont, CA 94539, EE. UU.
www.optomausa.com

 888-289-6786
 510-897-8601
 services@optoma.com



Canadá

47697 Westinghouse Drive,
Fremont, CA 94539, EE. UU.
www.optomausa.com

 888-289-6786
 510-897-8601
 services@optoma.com

Latinoamérica

47697 Westinghouse Drive,
Fremont, CA 94539, EE. UU.
www.optomausa.com

 888-289-6786
 510-897-8601
 services@optoma.com



Europa

Unit 1, Network 41, Bourne End Mills,
Hemel Hempstead, Herts,
HP1 2UJ, Reino Unido
www.optoma.eu
Tel. de asistencia técnica:
+44 (0)1923 691865

 +44 (0) 1923 691 800
 +44 (0) 1923 691 888
 service@tsc-europe.com



Benelux BV

Randstad 22-123
1316 BW Almere
Países Bajos
www.optoma.nl

 +31 (0) 36 820 0252
 +31 (0) 36 548 9052



Francia

Bâtiment E
81-83 avenue Edouard Vaillant
92100 Boulogne Billancourt, Francia

 +33 1 41 46 12 20
 +33 1 41 46 94 35
 savoptoma@optoma.fr



España

C/José Hierro, 36 Of. 1C
28522 Rivas Vaciamadrid,
España

 +34 91 499 06 06
 +34 91 670 08 32



Alemania

Am Nordpark 3
41069 Mönchengladbach
Alemania

 +49 (0) 2161 68643 0
 +49 (0) 2161 68643 99
 info@optoma.de

Escandinavia

Lerpeveien 25
3040 Drammen
Noruega

 +47 32 98 89 90
 +47 32 98 89 99
 info@optoma.no

PO.BOX 9515
3038 Drammen
Noruega

Corea

<https://www.optoma.com/kr/>

Japón



<https://www.optoma.com/jp/>

Taiwán

<https://www.optoma.com/tw/>

China

5F, No. 1205, Kaixuan Rd.,
Changning District
Shanghái, 200052, China

 +86-21-62947376
 +86-21-62947375
www.optoma.com.cn

Australia

<https://www.optoma.com/au/>

