



Tabla de contenido

Aviso de uso	3
Información de seguridad	3
Límites de emisiones de Clase B	3
Instrucciones de seguridad importantes.....	3
GRUPO DE RIESGOS 2	4
Precauciones	5
Avisos de seguridad para los ojos	7
Introducción	8
Características del producto	8
Vista general del paquete.....	9
Vista general del producto	10
Unidad principal.....	10
Panel de control.....	11
Vista posterior.....	12
Mando a distancia	13
Instalación	14
Conexión del proyector.....	14
Conectar al ordenador o equipo portátil.....	14
Conectar a las fuentes de vídeo.....	15
Instalar o retirar la lente opcional.....	16
Retirar la lente existente del proyector.....	16
Instalar la nueva lente.....	17
Encender / apagar el proyector	18
Encender el proyector	18
Apagar el proyector	20
Indicador de aviso.....	20
Ajustar la imagen proyectada.....	21
Ajustar la altura del proyector.....	21
Ajustar la posición de la imagen proyectada utilizando desplazamiento de la lente	21
Ajustar la posición vertical de la imagen	22
Ajustar la posición horizontal de la imagen	23
Diagrama de intervalos de desplazamiento de la lente	24
Ajustar el Zoom / Enfoque	25
Ajustar el tamaño de la imagen de proyección (XGA)	26
Ajustar el tamaño de la imagen de proyección (WUXGA)	28
Ajustar el tamaño de la imagen de proyección (1080P).....	30
Controles de usuario	32
Panel de control.....	32
Mando a distancia.....	33
Menús en pantalla.....	35
Cómo funciona.....	35
Árbol del menú	36
Imagen	38
Pantalla	44
Setup	47
Opciones.....	60
LAN_RJ45.....	69

Tabla de contenido

Apéndices.....	79
Solución de problemas.....	79
Problemas de imagen.....	79
Problemas de descanso.....	81
Preguntas y respuestas acerca de HDMI.....	82
Indicación del estado del proyector.....	83
Problemas del mando a distancia.....	84
Problemas del audio.....	84
Cambiar la lámpara.....	85
Limpia el proyector.....	87
Modos de compatibilidad.....	88
Compatibilidad de vídeo.....	88
Descripción detallada de las frecuencias de vídeo.....	88
Compatibilidad con ordenadores: estándares VESA.....	89
Comandos RS232.....	92
Lista de funciones del protocolo RS232.....	93
Comandos de Telnet.....	97
Comandos de AMX Device Discovery.....	97
Comandos compatibles con PjLink™.....	98
Trademarks.....	100
Instalación en el techo.....	101
Oficinas globales de Optoma.....	102
Avisos de regulación y seguridad.....	104
Condiciones de uso.....	105

Información de seguridad

	El rayo con una flecha dentro de un triángulo equilátero alerta al usuario de la presencia de 'voltaje peligroso' no aislado en el interior de la carcasa del producto que puede ser de suficiente magnitud para constituir un riesgo de descarga eléctrica para las personas.
	El signo de exclamación dentro de un triángulo equilátero pretende alertar al usuario de la presencia de instrucciones importantes de operación y mantenimiento (servicio) en los documentos que acompañan al aparato.

ADVERTENCIA: PARA REDUCIR EL RIESGO DE FUEGO O DESCARGA ELÉCTRICA, NO EXPONGA EL APARATO A LA LLUVIA O LA HUMEDAD. HAY ALTO VOLTAJE PELIGROSO EN EL INTERIOR DE LA CARCASA. NO ABRIR LA TAPA.

ENCARGUE LAS REPARACIONES SÓLO A PERSONAL CUALIFICADO.

Límites de emisiones de Clase B

Este aparato digital de Clase B cumple con todos los requisitos de las Regulaciones para Equipos Canadienses que Causan Interferencias.

Instrucciones de seguridad importantes

1. Lea estas instrucciones - antes de usar este proyector.
2. Guarde estas instrucciones - para su consulta en el futuro.
3. Siga todas las instrucciones.
4. Realice la instalación según las instrucciones del fabricante:
 - A. **No bloquee las rejillas de ventilación.** Para asegurar un funcionamiento fiable del proyector y para protegerlo del sobrecalentamiento, coloque el proyector en una posición y ubicación que no interfiera con una buena ventilación. Por ejemplo, no coloque el proyector en una cama, sofá, alfombra o superficie similar que pueda bloquear las aperturas de ventilación.
 - B. **No utilice este proyector cerca del agua o humedad.** Para reducir el riesgo de fuego o descarga eléctrica, no exponga el aparato a la lluvia o la humedad.
 - C. **No instale cerca de fuentes de calor,** como radiadores, calefactores, estufas u otros aparatos (incluyendo amplificadores) que emitan calor.
5. Limpie sólo con un trapo seco.
6. Utilice sólo accesorios especificados por el fabricante.

7. Encargue las reparaciones a personal técnico cualificado. Necesitará llevarlo a reparar cuando el proyector se haya dañado de cualquier modo, si:
 - El cable o enchufe de corriente está dañado.
 - Se ha derramado líquido o han caído objetos en el interior del aparato.
 - El proyector ha estado expuesto a la lluvia o la humedad, no funciona con normalidad o se ha caído.No intente arreglar este proyector usted mismo. Abrir o quitar las tapas pueden exponerle a voltajes peligrosos u otros peligros. Llame a Optoma para informarse sobre un centro de servicio autorizado cercano a su ubicación.
8. No deje que objetos o líquidos entren en el proyector, pues podrían tocar puntos peligrosos de voltaje o cortocircuitar partes que podrían provocar fuego o descarga eléctrica.
9. Observe en la carcasa del proyector las marcas de seguridad.
10. El proyector no debería ajustarlo o repararlo nadie excepto personal técnico cualificado.

GRUPO DE RIESGOS 2

Al igual que sucede con cualquier fuente de luz brillante, no debe mirar fijamente al haz, RG2 IEC 62471-5:2015.

Precauciones



Siga todas las advertencias, precauciones y el mantenimiento recomendados en esta guía del usuario.



❖ Cuando la lámpara alcance el final de su duración, el proyector no se volverá a encender hasta que el módulo de la lámpara haya sido reemplazado. Para cambiar la lámpara, siga los pasos listados en la sección "Cambiar la lámpara" en la página 85.

- ■ Advertencia - No mire al interior del objetivo del proyector cuando la lámpara esté encendida. La luz brillante puede dañar sus ojos.
- ■ Advertencia - Para reducir el riesgo de fuego o descarga eléctrica, no exponga este proyector a la lluvia la humedad.
- ■ Advertencia - No abra o desmonte el proyector, pues podría provocar descarga eléctrica.
- ■ Advertencia - Cuando cambie la lámpara, deje que la unidad se enfríe y siga todas las instrucciones de sustitución. Consultar página 85.
- ■ Advertencia - Este proyector detectará la duración de la lámpara por sí solo. Asegúrese de cambiar la lámpara cuando aparezcan mensajes de aviso.
- ■ Advertencia - Utilice la función "Restablecer Lámpara" en el menú en pantalla "Opciones | Config. Lámpara" tras cambiar el módulo de la lámpara (consulte la página 67).
- ■ Advertencia - Cuando apague el proyector, asegúrese de que se haya completado un ciclo de refrigeración antes de desconectar la corriente. Deje que pasen 90 segundos para que el proyector se enfríe.
- ■ Advertencia - No utilice la tapa del objetivo cuando el proyector esté funcionando.
- ■ Advertencia - Cuando la lámpara esté llegando al final de su duración, aparecerá en la pantalla el mensaje "La lámpara está a punto de terminar su vida útil". Contacte con su vendedor local o centro de servicios para cambiar la lámpara lo antes posible.

Debe:

- ❖ Apagar el producto antes de la limpieza.
- ❖ Utilizar un trapo suave humedecido con detergente suave para limpiar la carcasa de la pantalla.
- ❖ Desconectar el enchufe de corriente de la toma de corriente si no va a utilizar el producto durante mucho tiempo.

No debe:

- ❖ Bloquee las ranuras de ventilación y aperturas de la unidad.
- ❖ Utilice limpiadores abrasivos, ceras o disolventes para limpiar la unidad.
- ❖ Utilice en las siguientes condiciones:
 - En entornos extremadamente calientes, fríos o húmedos. Asegúrese de que la temperatura ambiental esté entre 5-40°C y la humedad relativa sea 10-85% (máx.), no condensada.
 - En lugares susceptibles al polvo o la suciedad.
 - Cerca de otro aparato que genere un campo magnético fuerte.
 - A la luz directa del sol.

Avisos de seguridad para los ojos



- Evite mirar directamente al rayo de luz del proyector en todo momento.
- Procure no permanecer mucho tiempo frente al rayo. Manténgase de espaldas al rayo el mayor tiempo posible.
- Se recomienda usar un puntero o un láser para evitar la necesidad de pasar por delante del rayo.
- Asegúrese de que los proyectores están situados fuera de la línea de vista de la pantalla a la audiencia; esto asegura que, cuando el presentador mira a la audiencia, ellos tampoco tengan que mirar a la lámpara del proyector. El mejor modo para llegar a esto es montar el proyector en el techo mejor que colocarlo en el suelo o sobre una mesa.
- Cuando utilice el proyector en una clase, supervise a los estudiantes cuando tengan que apuntar a algo en la pantalla.
- Para minimizar la necesidad de potencia de lámpara, utilice persianas para reducir los niveles de luz ambiental.

Características del producto

Este producto consta de un proyector de un solo chip DLP de la serie de 0,7" XGA, 0,67" WUXGA y 1080P. Sus increíbles características incluyen:

- ◆ Tecnología DLP® de un sólo chip Texas Instruments
- ◆ Compatibilidad con ordenador:
Apple Macintosh, iMac y estándares VESA:
UXGA, SXGA+, SXGA, WXGA, XGA, SVGA, VGA
- ◆ Compatibilidad de vídeo:
 - NTSC, NTSC4.43
 - PAL/PAL-M/PAL-N/SECAM
 - Compatible con SDTV y EDTV
 - Compatible con HDTV (720p, 1080i, 1080p)
- ◆ Detección de fuente automática con configuración definible por el usuario
- ◆ Mando a distancia de infrarrojos con funciones completas y mando a distancia con cable
- ◆ Menú en pantalla multilingüe fácil de usar
- ◆ Corrección de la clave digital avanzada re-escala de imagen a pantalla completa de alta calidad
- ◆ Panel de control fácil de usar
- ◆ Compatible con PC y Macintosh
- ◆ Compatible con HDMI
- ◆ Equipado con Close Caption
- ◆ Compatible con DisplayPort
- ◆ Admite tecnología Full 3D
- ◆ Función Eco silencio AV
- ◆ Admite llave electrónica inalámbrica (mediante conexión a puerto VGA)
- ◆ Cargador USB

Vista general del paquete

Este proyector viene con todos los elementos mostrados a continuación. Compruebe que la unidad esté completa. Contacte con su distribuidor inmediatamente si falta algo.



Proyector con tapa para el objetivo
Serie Zoom/Serie Fix Zoom

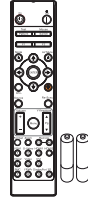

Mando a distancia IR
(con 2 x pilas AAA)



Lente opcional (lente estándar/lente de largo alcance/
Nuevas lentes corta/lentes de proyección a distancia semi corta/
lentes de proyección a distancia súper larga)

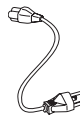

Cable de alimentación de 1,8 m

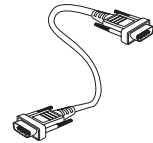

Cable VGA de 1,8 m



❖ Debido a la diferencia en aplicaciones para cada país, algunas regiones pueden tener diferentes accesorios. Para obtener información sobre la garantía europea, visite www.optomaeurope.com

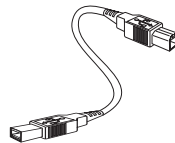

Cable USB (A a B) de 1,8m (opcional)

Documentación:

- Manual del usuario
- Tarjeta de garantía
- Tarjeta de instalación rápida
- Tarjeta WEEE

Vista general del producto Unidad principal

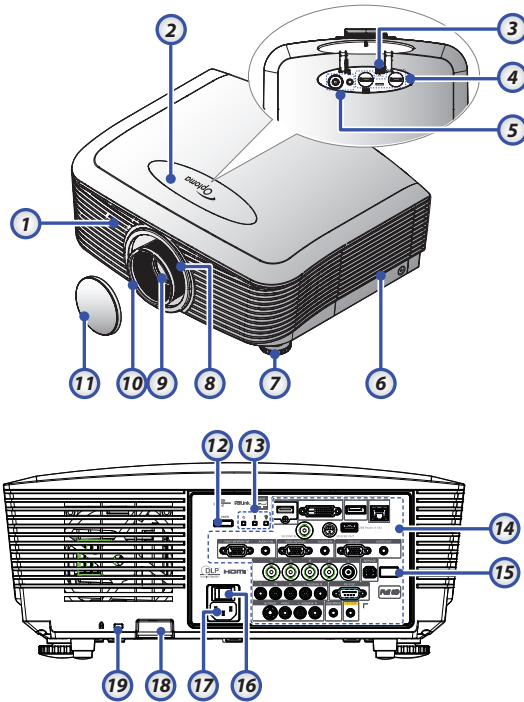

- | | |
|----------------------------------------------------------------------------|---------------------------------------------|
| 1. Receptor de infrarrojos frontal | 10. Enfoque |
| 2. Tapa superior | 11. TAPA de la lente |
| 3. Botón para liberar la lente | 12. Botón de encendido |
| 4. Lente vertical y horizontal
Controles de ajuste de
desplazamiento | 13. Indicadores LED |
| 5. Panel de control | 14. Conexiones de entrada/salida |
| 6. Tapa de la lámpara | 15. Receptor de infrarrojos trasero |
| 7. Pie de ajuste de la inclinación | 16. Conmutador de alimentación
principal |
| 8. Zoom | 17. Toma de alimentación |
| 9. Lente | 18. Barra de seguridad |
| | 19. Bloqueo Kensington™ |

Panel de control

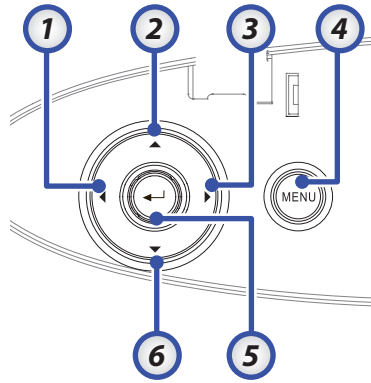

1. Fuente / ◀
2. Trapezoidal + / ▲
3. Re-Sync (Resincronización) / ▶
4. Menú
5. Entrar
6. Trapezoidal - / ▼

Vista posterior



❖ ENTRADA DE AUDIO2: Compartida con la entrada de audio DVI y BNC.

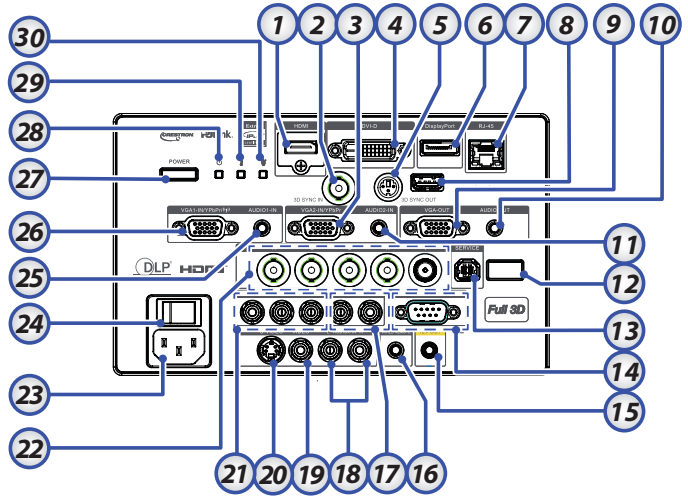

- | | |
|-------------------------------------------|------------------------------------------------------------|
| 1. Conector HDMI | 16. MANDO A DISTANCIA CON CABLE (conector de 3,5 mm) |
| 2. ENTRADA SINCRONIZADA EN 3D | 17. Conectores L/R RCA (YPbPr) de ENTRADA DE AUDIO |
| 3. Conector VGA 2/ YPbPr | 18. Conectores L/R RCA (Video/S-Video) de ENTRADA DE AUDIO |
| 4. Conector DVI-D | 19. Conector de VÍDEO |
| 5. SALIDA DE SINCRONIZACIÓN 3D | 20. Conector S-VÍDEO |
| 6. DisplayPort | 21. Conectores YPbPr |
| 7. Conector RJ-45 | 22. Conectores BNC |
| 8. Alimentación USB | 23. Toma de alimentación |
| 9. SALIDA VGA | 24. Conmutador de alimentación principal |
| 10. Clavija de SALIDA DE AUDIO de 3,5 mm | 25. Conector de ENTRADA DE AUDIO (VGA1) |
| 11. Conector de ENTRADA DE AUDIO 2 (VGA2) | 26. Conector VGA 1/ SCART/ YPbPr |
| 12. Receptor de infrarrojos trasero | 27. Botón de encendido |
| 13. MANTENIMIENTO | 28. LED de encendido |
| 14. Conector RS-232 | 29. LED de temperatura |
| 15. Conector A/B de SALIDA de 12 V | 30. LED de lámpara |



❖ Debido a la diferencia en aplicaciones para cada país, algunas regiones pueden tener diferentes accesorios.

❖ Dado que el mando a distancia es genérico, la función depende del modelo.



Precaución

El uso de controles, ajustes o la ejecución de procedimientos distintos a los especificados aquí puede provocar una exposición peligrosa a la luz láser.

Cumple los estándares de rendimiento FDA para productos láser, excepto en lo que se refiere a las desviaciones conforme al aviso sobre el láser n° 50, con fecha de 24 de junio de 2007.

Mando a distancia

1. Encendido
2. Patrón de prueba
3. Función 1 (asignable)
4. Modo de visualización / Botón izquierdo del ratón
5. Botones de selección de cuatro direcciones
6. Enter (Aceptar)
7. Panel de información
8. Fuente
9. Volumen +/-
10. Formato (relación de aspecto)
11. Zoom
12. VGA1/1 (botón numérico para especificar la contraseña)
13. VGA2/4
14. BNC/7
15. S-Video/2
16. Vídeo/5
17. YPbPr/8
18. Apagado
19. Conmutador del ratón
20. Función 2 (asignable)
21. Silencio AV/Botón derecho del ratón
22. Láser (NO APUNTAR A LOS OJOS)
23. Resincronización
24. Trapezoidal V +/-
25. Menú
26. Código remoto All (Todo)
27. HDMI2
28. HDMI1/3
29. 3D/0
30. DVI/6
31. DisplayPort/9
32. Código remoto 01~99

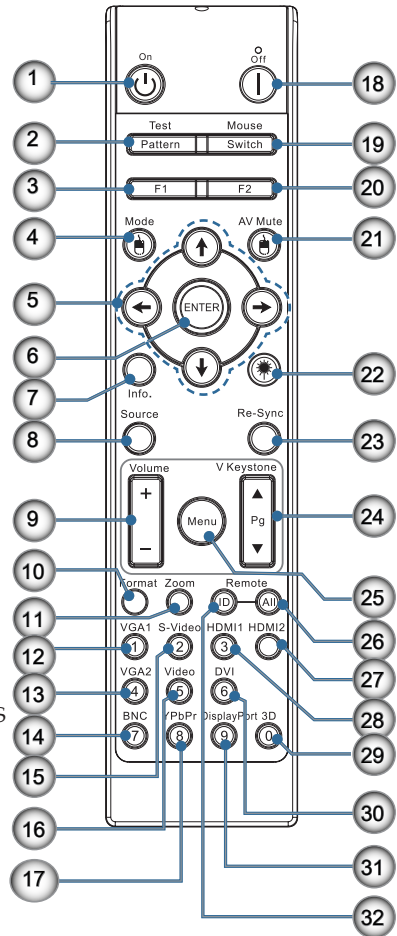

Conexión del proyector Conectar al ordenador o equipo portátil

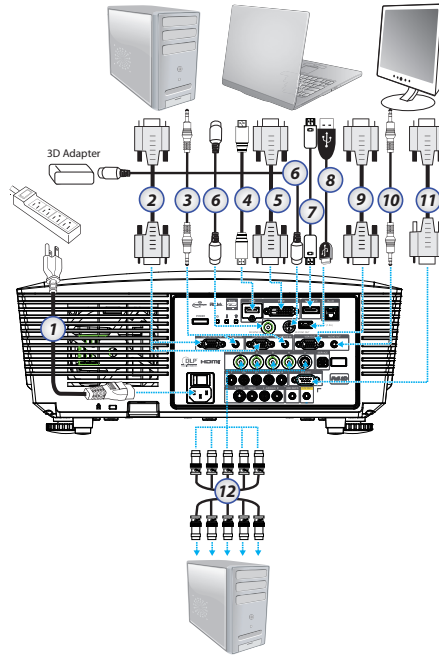

- ❖ Debido a la diferencia en aplicaciones para cada país, algunas regiones pueden tener diferentes accesorios.
- ❖ ENTRADA DE AUDIO2: Compartida con la entrada de audio DVI y BNC.
- ❖ Conexión sincronizada en 3D Entrada: Conecte el cable de entrada sincronizada en 3D desde un ordenador o dispositivo compatible. Salida: Conecte la unidad receptora de las gafas IR 3D.

1. Cable de alimentación
2. Cable VGA
3. Cable de entrada de audio *
4. Cable HDMI *
5. Cable DVI-D *
6. Cable de sincronización 3D*
7. Cable de DisplayPort*
8. Cargador USB *
9. Cable de salida VGA (disponible para el bucle de señal VGA1 VGA)
10. Salida de audio (cable de clavija RCA a 3,5 mm opcional)
11. Cable RS-232 *
12. Cable BNC *

*(Accesorio opcional)

Conectar a las fuentes de vídeo

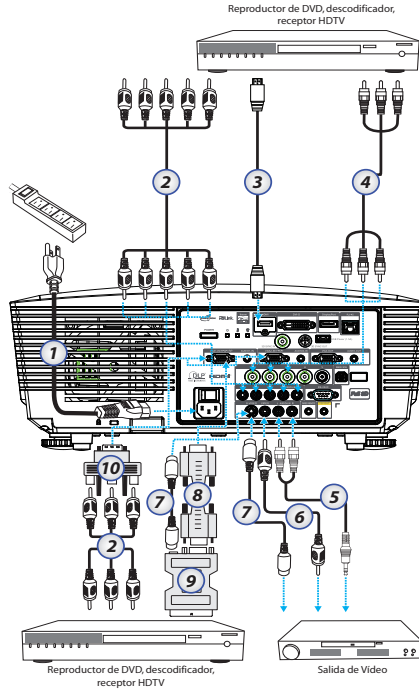

❖ Debido a la diferencia en aplicaciones para cada país, algunas regiones pueden tener diferentes accesorios.

❖ ENTRADA DE AUDIO2:
Compartida con la entrada de audio DVI y BNC.

1. Cable de alimentación
2. Cable de componente *
3. Cable HDMI *
4. Cable BNC *
5. Cable de entrada de audio *
6. Cable de vídeo *
7. Cable S-Video *
8. Cable VGA
9. Adaptador de SCART a RGB & S-Vídeo *
10. Adaptador de RGB a Componente *

*(Accesorio opcional)

Instalar o retirar la lente opcional

Precaución

- No someta el proyector ni los componentes de la lente a sacudidas ni a una presión excesiva, ya que éstos contienen piezas de precisión.
- Antes de retirar o instalar la lente, asegúrese de apagar el proyector, esperar hasta que se detengan los ventiladores de refrigeración y apagar el interruptor de alimentación principal.
- No toque la superficie de la lente al retirarla o instalarla.
- Evite dejar huellas digitales o que se deposite polvo o aceite en la superficie de la lente. No la raye.
- Trabaje sobre una superficie nivelada con un paño suave debajo para evitar arañazos.
- Si retira y guarda la lente, póngale la tapa de ésta al proyector para que no penetre polvo ni suciedad.

Retirar la lente existente del proyector



- ❖ Extraiga la tapa de plástico antes de insertar la lente por primera vez.

1. Presione la tapa superior hacia abajo y suéltela para abrirla.
2. Empuje el botón LENS RELEASE (LIBERAR LENTE) hasta la posición de desbloqueo.
3. Agarre la lente.
4. Gire la lente en sentido contrario a las agujas del reloj. La lente existente se soltará.

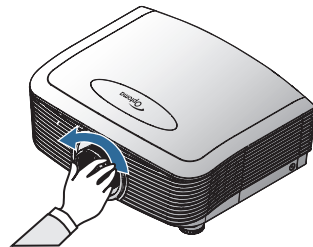
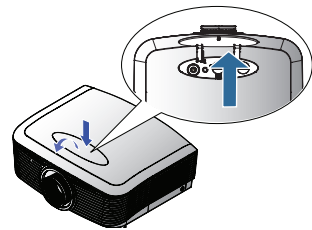

5. Saque lentamente la lente existente.

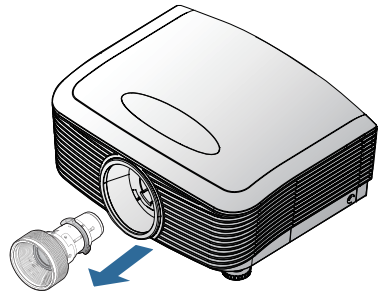

Instalar la nueva lente

Extraiga ambas tapas de los extremos de la lente.

1. Alinee el flanco y colóquelo de forma correcta en la posición de las 11, tal y como se muestra en la imagen.

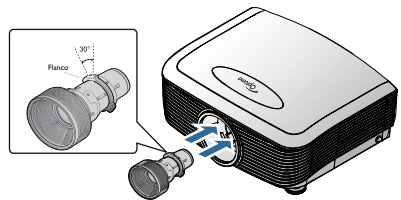

2. Gire la lente hacia la derecha hasta que aprecie cómo encaja en su lugar.

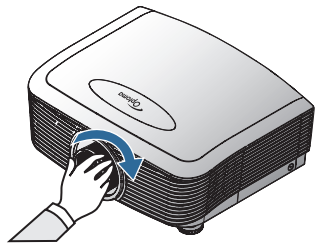

Encender / apagar el proyector

Encender el proyector

1. Quite la tapa del objetivo.
2. Conecte el cable de alimentación al proyector.
3. Encienda los dispositivos conectados.
4. Asegúrese de que el LED de encendido se vuelve rojo y, a continuación, pulse el botón de alimentación para encender el proyector.
Ahora, el LED de encendido parpadeará en azul.



- ❖ Encienda el proyector primero y, a continuación, seleccione las fuentes de señal.

La pantalla de bienvenida aparecerá en aproximadamente 30 segundos. La primera vez que utilice el proyector, podrá seleccionar su idioma preferido y la configuración de Modo de Energía después de la presentación de la pantalla de bienvenida.



Si el dispositivo conectado es un ordenador, asegúrese de que la pantalla está configurada para la salida hacia el proyector a través de la salida conectada. (Compruebe el manual del usuario del PC para determinar la combinación de teclas Fn apropiada para cambiar la salida de la pantalla).

Consulte Ajuste de seguridad en la página 50 si tiene habilitado el bloqueo de seguridad.



5. Si conecta más de un dispositivo de entrada, presione el botón "Fuente" para cambiar sucesivamente entre los dispositivos. Para la selección de fuente directa, consulte la página 33.



Apagar el proyector

1. Presione **POWER** para apagar la lámpara del proyector, aparecerá un mensaje en la pantalla del proyector.

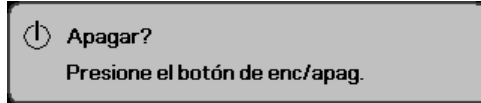

2. Presione **POWER** de nuevo para confirmar, de lo contrario el mensaje desaparecerá tras 15 segundos.
3. Los ventiladores de refrigeración seguirán funcionando durante unos 180 segundos para completar el ciclo de enfriamiento y el LED de encendido se pondrá azul. Cuando la luz se ponga roja del todo, el proyector estará en modo de espera.
(Si desea volver a encender el proyector, deberá esperar hasta que el proyector haya completado el ciclo de refrigeración y haya entrado en el modo de suspensión. Una vez en modo suspensión, simplemente presione **POWER** para reiniciar el proyector.)
4. Apague el interruptor de corriente principal. Desconecte el cable de corriente de la toma de corriente y del proyector.
5. No encienda el proyector inmediatamente después del procedimiento de apagado.

Indicador de aviso

- ❖ Si el indicador LED DE LA LÁMPARA se enciende en rojo, el proyector se apagará automáticamente. Contacte con su vendedor local o centro de servicios. Consulte las páginas 83.
- ❖ Cuando el LED DE TEMPERATURA se enciende fijo (sin parpadear) en rojo, el proyector se apagará automáticamente. En condiciones normales, el proyector puede encenderse de nuevo tras haberse enfriado. Si el problema persiste, debería contactar con su distribuidor local o con nuestro centro de servicios. Consulte las páginas 83.
- ❖ Si el LED de temperatura parpadea en rojo, indicará que el ventilador se ha averiado. Contacte con su vendedor local o con nuestro centro de servicios. Consulte las páginas 83.

Ajustar la imagen proyectada

Ajustar la altura del proyector

El proyector está equipado con un pie elevador para ajustar la altura de la imagen.

Para elevar la imagen:

Utilice el tornillo del pie ❶ para subir la imagen hasta el ángulo de altura deseado y realizar un ajuste minucioso del ángulo de visualización.

Para bajar la imagen:

Utilice el tornillo del pie ❶ para bajar la imagen hasta el ángulo de altura deseado y realizar un ajuste minucioso del ángulo de visualización.

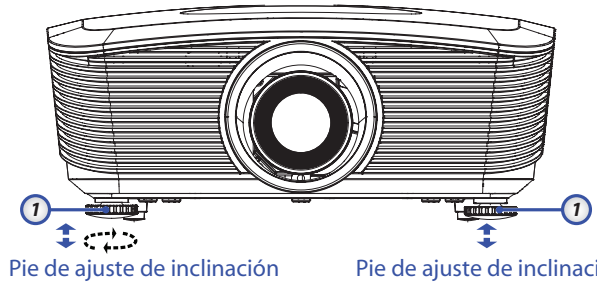

Ajustar la posición de la imagen proyectada utilizando desplazamiento de la lente



- ❖ Se sugiere aflojar el tornillo antes del ajuste del desplazamiento de la lente y apretarlo después de finalizar este ajuste.

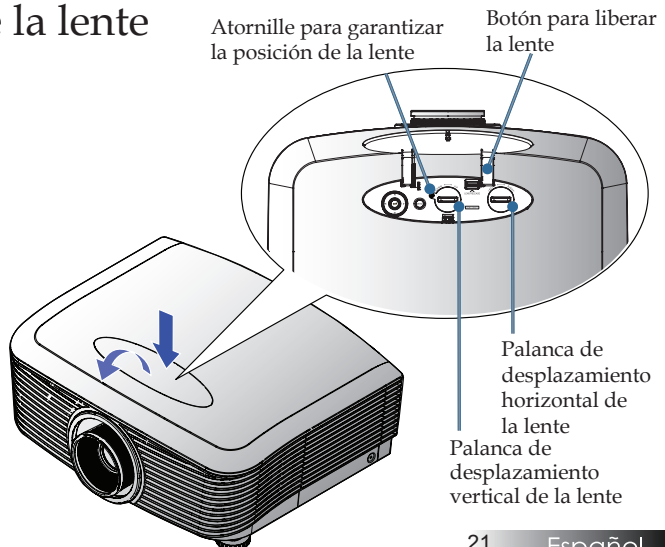

La función PureShift se puede utilizar para ajustar la posición de la imagen proyectada horizontal o verticalmente dentro del intervalo que se detalla a continuación.

Ajustar la posición vertical de la imagen

Se puede ajustar la altura de imagen vertical entre 50 % y -10 % para XGA, 55 % y -15 % para WUXGA, 60 % y -20 % para 1080P de la posición de desplazamiento. Consulte el diagrama de alcance de desplazamiento de la lente que figura a continuación para mayor claridad.

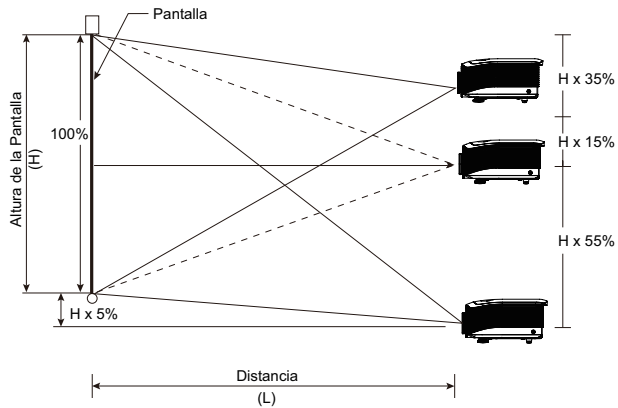

WUXGA

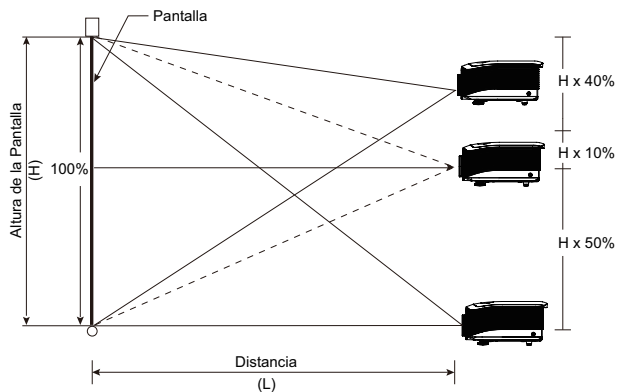

XGA

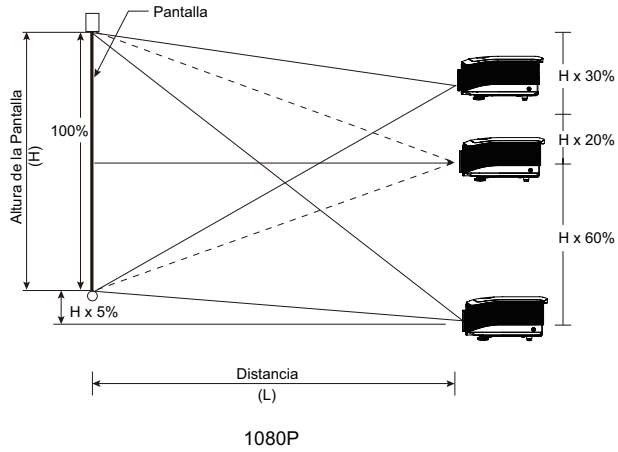

Ajustar la posición horizontal de la imagen

Con la lente en la posición central, la posición horizontal de la imagen puede ajustarse a izquierda o derecha hasta un máximo del 5% de la anchura de la imagen. Consulte el diagrama de alcance de desplazamiento de la lente que figura a continuación para mayor claridad.



Diagrama de intervalos de desplazamiento de la lente



Ajustar el Zoom / Enfoque

Puede girar el anillo del zoom para acercar o alejar. Para enfocar la imagen, gire el anillo de enfoque hasta que la imagen sea clara. El proyector se enfoca en las distancias. Ver las páginas 26-31.

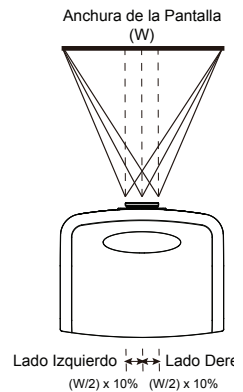
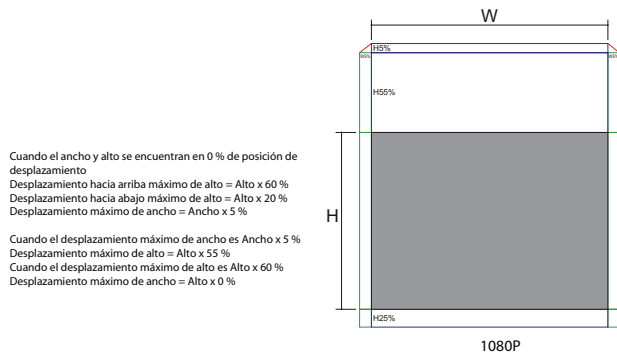
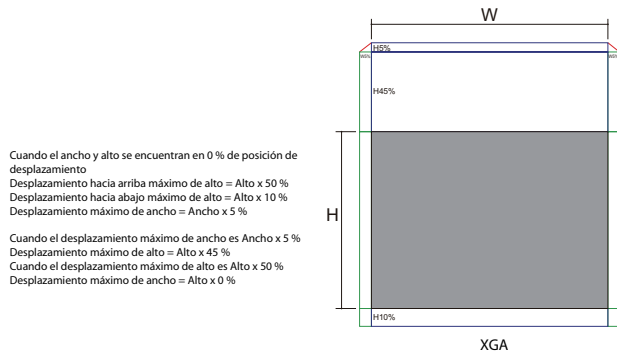
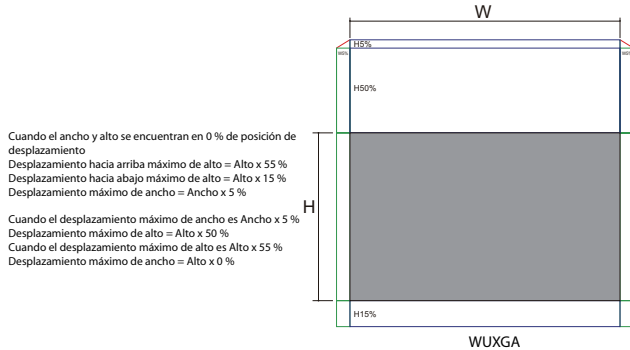
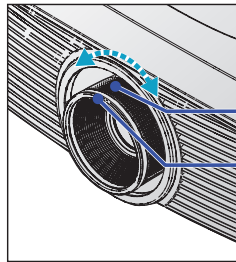

Anillo de zoom

Anillo de enfoque

Utilice los botones de trapezoidal para corregir la distorsión de la imagen. Pueden encontrarse en el mando a distancia y en el panel de control del proyector.

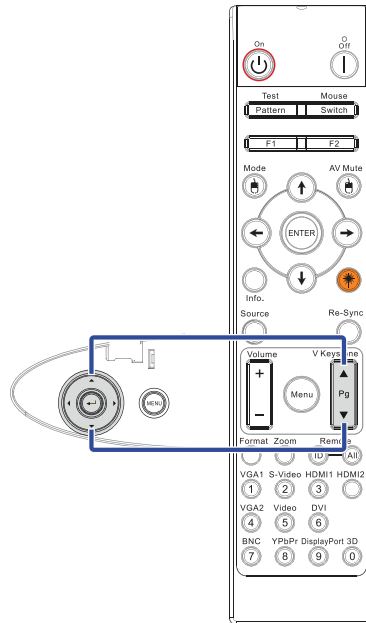

V Keystone

0



Ajustar el tamaño de la imagen de proyección (XGA)

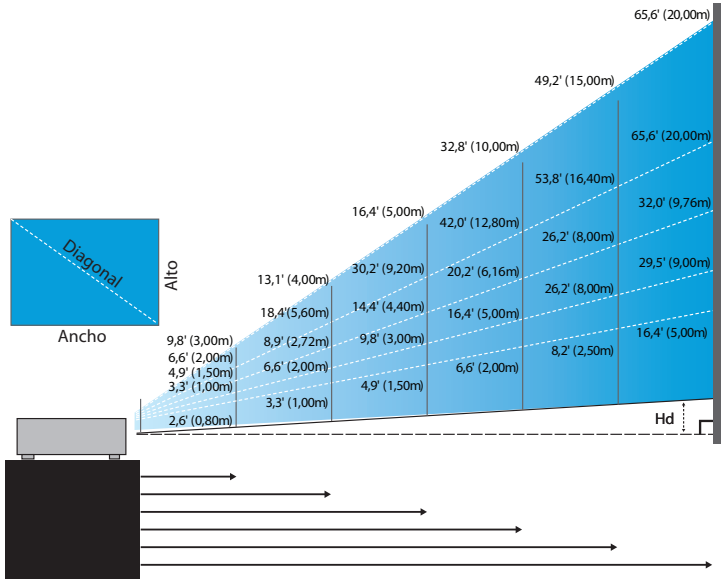

Nuevas lentes cortas: desplazamiento=50%

Pantalla (Diagonal)	48.6" (123,8cm)	60.8" (154,3cm)	91.1" (231,3cm)	121.5" (308,6cm)	151.9" (385,8cm)	303.8" (771,6cm)
Tamaño de pantalla	38,9"x29,2" 98,8x74,1cm	48,6"x36,5" 123,5x92,6cm	72,9"x54,7" 185,2x138,9cm	97,2"x72,9" 246,9x185,2cm	121,5"x91,1" 308,6x231,5cm	243,0"x182,4" 617,3x463,0cm
Distancia	2,6' (0,80m)	3,3' (1,00m)	4,9' (1,50m)	6,6' (2,00m)	8,2' (2,50m)	16,4' (5,00m)

Lentes de proyección a distancia semi-corta: desplazamiento= 50%

Pantalla (Diagonal)	Máx.	43.2" (109,6cm)	86.3" (219,3cm)	129.5" (328,9cm)	215.8" (548,2cm)	345.4" (877,2cm)	388.5" (986,8cm)
	Mín.	36.5" (92,8cm)	73.1" (185,6cm)	109.6" (278,4cm)	182.7" (464,0cm)	292.3" (742,4cm)	328.8" (835,2cm)
Tamaño de pantalla	Máx. (AnxAl)	34,5"x25,9" 87,7x65,8cm	69,1"x51,8" 175,4x131,6cm	103,6"x77,7" 263,2x197,4cm	172,7"x129,5" 438,6x328,9cm	276,3"x207,2" 701,8x526,3cm	310,8"x233,1" 789,5x592,1cm
	Mín. (AnxAl)	29,2"x21,9" 74,2x55,7cm	58,5"x43,8" 148,5x111,4cm	87,7"x65,8" 222,7x167,0cm	146,1"x109,6" 371,2x278,4cm	233,8"x175,4" 593,9x445,4cm	263,1"x197,3" 668,2x501,1cm
Distancia		3,3' (1,00m)	6,6' (2,00m)	9,8' (3,00m)	16,4' (5,00m)	26,2' (8,00m)	29,5' (9,00m)

Lente estándar: desplazamiento=50%

Pantalla (Diagonal)	Máx.	46.1" (117,2cm)	83.7" (212,5cm)	135.3" (343,8cm)	189.5" (481,3cm)	246.1" (625,0cm)	300.2" (762,5cm)
	Mín.	36.9" (93,8cm)	66.9" (170,0cm)	108.3" (275,0cm)	151.6" (385,0cm)	196.9" (500,0cm)	240.2" (610,0cm)
Tamaño de pantalla	Máx. (AnxAl)	36,9"x27,7" 93,8x70,3cm	66,9"x50,2" 170,0x127,5cm	108,3"x81,2" 275,0x206,3cm	151,6"x113,7" 385,0x288,8cm	196,9"x147,6" 500,0x375,0cm	240,2"x180,1" 610,0x457,5cm
	Mín. (AnxAl)	29,5"x22,1" 75,0x56,3cm	53,5"x40,2" 136,0x102,0cm	86,6"x65,0" 220,0x165,0cm	121,3"x90,9" 308,0x231,0cm	157,5"x118,1" 400,0x300,0cm	192,1"x144,1" 488,0x366,0cm
Distancia		4,9' (1,50m)	8,9' (2,72m)	14,4' (4,40m)	20,2' (6,16m)	26,2' (8,00m)	32,0' (9,76m)

Lente larga: desplazamiento= 50%

Pantalla (Diagonal)	Máx.	49,2" (125,0cm)	137,8" (350,0cm)	226,4" (575,0cm)	315,0" (800,0cm)	403,5" (1025,0cm)	492,1" (1250,0cm)
	Mín.	32,8" (83,3cm)	91,9" (233,3cm)	150,9" (383,3cm)	210,0" (533,3cm)	269,0" (683,3cm)	328,1" (833,3cm)
Tamaño de pantalla	Máx. (AnxAl)	39,4" x 29,5" / 100,0 x 75,0cm	110,2" x 82,7" / 280,0 x 210,0cm	181,1" x 135,8" / 460,0 x 345,0cm	252,0" x 189,0" / 640,0 x 480,0cm	322,8" x 242,1" / 820,0 x 615,0cm	393,7" x 295,3" / 1000,0 x 750,0cm
	Mín. (AnxAl)	26,2" x 19,7" / 66,7 x 50,0cm	73,5" x 55,1" / 186,7 x 140,0cm	120,7" x 90,6" / 306,7 x 230,0cm	168,0" x 126,0" / 426,7 x 320,0cm	215,2" x 161,4" / 546,7 x 410,0cm	262,5" x 196,9" / 666,7 x 500,0cm
Distancia		6,6 (2,00m)	18,4 (5,60m)	30,2 (9,20m)	42,0 (12,80m)	53,8 (16,40m)	65,6 (20,00m)

Lentes de proyección a distancia súper larga: desplazamiento= 50%

Pantalla (Diagonal)	Máx.	47,5" (120,6cm)	63,3" (160,8cm)	79,1" (201,0cm)	158,2" (401,9cm)	237,4" (602,9cm)	316,5" (803,9cm)
	Mín.	28,5" (72,4cm)	38,0" (96,5cm)	47,5" (120,7cm)	95,0" (241,3cm)	142,5" (362,0cm)	190,0" (482,6cm)
Tamaño de pantalla	Máx. (AnxAl)	38,0" x 28,5" / 96,5 x 72,3cm	50,6" x 38,0" / 128,6 x 96,5cm	63,3" x 47,5" / 160,8 x 120,6cm	126,6" x 94,9" / 321,5 x 241,2cm	189,9" x 142,4" / 482,3 x 361,7cm	253,2" x 189,9" / 643,1 x 482,3cm
	Mín. (AnxAl)	22,8" x 17,1" / 57,9 x 43,4cm	30,4" x 22,8" / 77,2 x 57,9cm	38,0" x 28,5" / 96,5 x 72,4cm	76,0" x 57,0" / 193,1 x 177,8cm	114,0" x 85,5" / 289,6 x 217,2cm	152,0" x 114,0" / 386,1 x 289,6cm
Distancia		9,8 (3,00m)	13,1 (4,00m)	16,4 (5,00m)	32,8 (10,00m)	49,2 (15,00m)	65,6 (20,00m)

Ajustar el tamaño de la imagen de proyección (WUXGA)

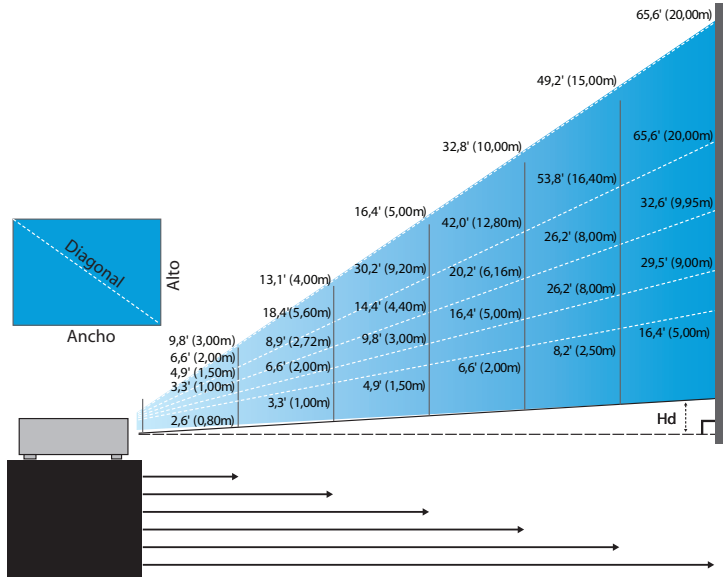

Nuevas lentes cortas: desplazamiento=55%

Pantalla (Diagonal)	47.7" (121,3cm)	59.7" (151,6cm)	89.5" (227,4cm)	119.3" (303,1cm)	149.2" (378,9cm)	298.4" (757,9cm)
Tamaño de pantalla (AnxAl)	40.5"x25.3" 102,8x64,3cm	50.6"x31.6" 128,5x80,3cm	75.9"x47.4" 192,8x120,5cm	101.2"x63.3" 257,1x160,7cm	126.5"x79.1" 321,3x200,8cm	253.0"x158.1" 642,7x401,7cm
Hd	1.3" (3,2cm)	1.6" (4,0cm)	2.4" (6,0cm)	3.2" (8,0cm)	4.0" (10,0cm)	7.9" (20,1cm)
Distancia	2.6' (0,80m)	3.3' (1,00m)	4.9' (1,50m)	6.6' (2,00m)	8.2' (2,50m)	16.4' (5,00m)

Lentes de proyección a distancia semi-corta: desplazamiento= 55%

Pantalla (Diagonal)	Máx.	42.2" (107,2cm)	84.4" (214,4cm)	126.6" (321,6cm)	211.0" (536,0cm)	337.7" (857,6cm)	379.9" (964,8cm)
	Mín.	35.7" (90,7cm)	71.4" (181,4cm)	107.1" (272,1cm)	178.6" (453,6cm)	285.7" (725,7cm)	321.4" (816,4cm)
Tamaño de pantalla (AnxAl)	Máx.	35.8"x22.4" 90,9x56,8cm	71.6"x44.7" 181,8x113,6cm	107.4"x67.1" 272,7x170,5cm	179.0"x111.8" 454,5x284,1cm	286.3"x179.0" 727,3x454,5cm	322.1"x201.3" 818,2x511,4cm
	Mín.	30.3"x18.9" 76,9x48,1cm	60.6"x37.9" 153,8x96,2cm	90.9"x56.8" 230,8x144,2cm	151.4"x94.6" 384,6x240,4cm	242.3"x151.4" 615,4x384,6cm	272.6"x170.4" 692,3x432,7cm
Hd	Máx.	1.1" (2,8cm)	2.2" (5,7cm)	3.4" (8,5cm)	5.6" (14,2cm)	8.9" (22,7cm)	10.1" (25,6cm)
	Mín.	0.9" (2,4cm)	1.9" (4,8cm)	2.8" (7,2cm)	4.7" (12,0cm)	7.6" (19,2cm)	8.5" (21,6cm)
Distancia		3.3' (1,00m)	6.6' (2,00m)	9.8' (3,00m)	16.4' (5,00m)	26.2' (8,00m)	29.5' (9,00m)

Lente estándar: desplazamiento=55%

Pantalla (Diagonal)	Máx.	45.2" (114,9cm)	82.0" (208,3cm)	132.6" (336,9cm)	185.7" (471,7cm)	241.2" (612,6cm)	300.0" (761,9cm)
	Mín.	36.1" (91,7cm)	65.4" (166,2cm)	105.8" (268,8cm)	148.2" (376,4cm)	192.4" (488,8cm)	239.4" (608,0cm)
Tamaño de pantalla (AnxAl)	Máx.	38,3"x24,0" 97,4x60,9cm	69,5"x43,5" 176,6x110,4cm	112,5"x70,3" 285,7x178,6cm	157,5"x98,4" 400,0x250,0cm	204,5"x127,8" 519,5x324,7cm	254,4"x159,0" 646,1x403,8cm
	Mín.	30,6"x19,1" 77,7x48,6cm	55,5"x34,7" 140,9x88,1cm	89,8"x56,1" 228,0x142,5cm	125,7"x78,5" 319,2x199,5cm	163,2"x102,0" 414,5x259,1cm	203,0"x126,9" 515,5x322,2cm
Hd	Máx.	1.2" (3,0cm)	2.2" (5,5cm)	3.5" (8,9cm)	4.9" (12,5cm)	6.4" (16,2cm)	7.9" (20,2cm)
	Mín.	1.0" (2,4cm)	1.7" (4,4cm)	2.8" (7,1cm)	3.9" (10,0cm)	5.1" (13,0cm)	6.3" (16,1cm)
Distancia		4.9' (1,50m)	8.9' (2,72m)	14.4' (4,40m)	20.2' (6,16m)	26.2' (8,00m)	32.6' (9,95m)

Lente larga: desplazamiento= 55%

Pantalla (Diagonal)	Máx.	48.1" (122,2cm)	134.7" (342,2cm)	221.3" (562,1cm)	307.9" (782,1cm)	394.5" (1002,1cm)	481.1" (1222,0cm)
	Mín.	32.0" (81,3cm)	89.7" (227,7cm)	147.3" (374,1cm)	204.9" (520,5cm)	262.6" (666,9cm)	320.2" (813,3cm)
Tamaño de pantalla (AnxAl)	Máx.	40,8"x25,5" 103,6x64,8cm	114,2"x71,4" 290,2x181,3cm	187,7"x117,3" 476,7x297,9cm	261,1"x163,2" 663,2x414,5cm	334,5"x209,1" 849,7x531,1cm	408,0"x255,0" 1036,0x647,7cm
	Mín.	27,2"x17,0" 69,0x43,1cm	76,0"x47,5" 193,1x120,7cm	124,9"x78,1" 317,2x198,3cm	173,8"x108,6" 441,4x275,9cm	222,6"x139,2" 565,5x353,4cm	271,5"x169,7" 689,7x431,0cm
Hd	Máx.	1.3" (3,2cm)	3.6" (9,1cm)	5.9" (14,9cm)	8.2" (20,7cm)	10.5" (26,6cm)	12.7" (32,4cm)
	Mín.	0.8" (2,2cm)	2.4" (6,0cm)	3.9" (9,9cm)	5.4" (13,8cm)	7.0" (17,7cm)	8.5" (21,6cm)
Distancia		6.6' (2,00m)	18.4' (5,60m)	30.2' (9,20m)	42.0' (12,80m)	53.8' (16,40m)	65.6' (20,00m)

Lentes de proyección a distancia súper larga: desplazamiento= 55%

Pantalla (Diagonal)	Máx.	46.4" (117,9cm)	61.9" (157,2cm)	77.4" (196,5cm)	154.8" (393,1cm)	232.1" (589,6cm)	309.5" (786,2cm)
	Mín.	27.9" (70,8cm)	37.1" (94,3cm)	46.4" (117,9cm)	92.9" (235,8cm)	139.3" (353,8cm)	185.7" (471,7cm)
Tamaño de pantalla (AnxAl)	Máx.	39,4"x24,6" 100,0x62,5cm	52,5"x32,8" 133,3x83,3cm	65,6"x41,0" 166,7x104,2cm	131,2"x82,0" 333,3x208,3cm	196,9"x123,0" 500,0x312,5cm	262,5"x164,0" 666,7x416,7cm
	Mín.	23,6"x14,8" 60,0x37,5cm	31,5"x19,7" 80,0x50,0cm	39,4"x24,6" 100,0x62,5cm	78,7"x49,2" 200,0x125,0cm	118,1"x73,8" 300,0x187,5cm	157,5"x98,4" 400,0x250,0cm
Hd	Máx.	1.2" (3,1cm)	1.6" (4,2cm)	2.1" (5,2cm)	4.1" (10,4cm)	6.2" (15,6cm)	8.2" (20,8cm)
	Mín.	0.7" (1,9cm)	1.0" (2,5cm)	1.2" (3,1cm)	2.5" (6,3cm)	3.7" (9,4cm)	4.9" (12,5cm)
Distancia		9.8' (3,00m)	13.1' (4,00m)	16.4' (5,00m)	32.8' (10,00m)	49.2' (15,00m)	65.6' (20,00m)

Ajustar el tamaño de la imagen de proyección (1080P)

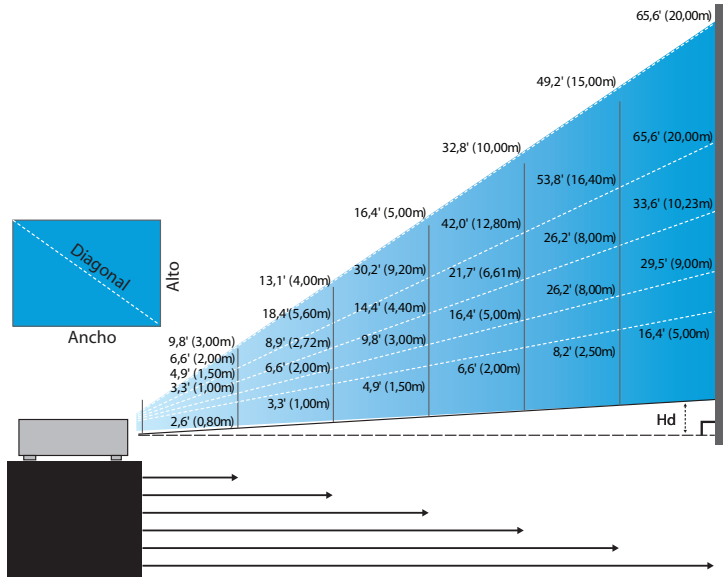

Nuevas lentas cortas: desplazamiento=60%

Pantalla (Diagonal)	46,4" (118,0cm)	58,1" (147,5cm)	87,1" (221,2cm)	116,1" (294,9cm)	145,2" (368,7cm)	290,3" (737,4cm)
Tamaño de pantalla	40,5" x 22,8" (102,8x57,8cm)	50,6" x 28,5" (128,5x72,3cm)	75,9" x 42,7" (192,8x108,56cm)	101,2" x 56,9" (257,1x144,6cm)	126,5" x 71,2" (321,3x180,8cm)	253,0" x 142,3" (642,7x361,5cm)
Hd	2,3" (5,8cm)	2,8" (7,2cm)	4,3" (10,8cm)	5,7" (14,5cm)	7,1" (18,1cm)	14,2" (36,2cm)
Distancia	2,6' (0,80m)	3,3' (1,00m)	4,9' (1,50m)	6,6' (2,00m)	8,2' (2,50m)	16,4' (5,00m)

Lentes de proyección a distancia semi-corta: desplazamiento=60%

Pantalla (Diagonal)	Máx.	41,1" (104,3cm)	82,1" (208,6cm)	123,2" (312,9cm)	205,3" (521,5cm)	328,5" (834,4cm)	369,6" (938,7cm)
	Mín.	34,7" (88,3cm)	69,5" (176,5cm)	104,2" (264,8cm)	173,7" (441,3cm)	278,0" (706,1cm)	312,7" (794,3cm)
Tamaño de pantalla (AnxAl)	Máx.	35,8" x 20,1" (90,9x51,1cm)	71,6" x 40,3" (181,8x102,3cm)	107,4" x 60,4" (272,7x153,4cm)	179,0" x 100,7" (454,5x255,7cm)	286,3" x 161,1" (727,3x409,1cm)	322,1" x 181,2" (818,2x460,2cm)
	Mín.	30,3" x 17,0" (76,9x43,3cm)	60,6" x 34,1" (153,8x86,5cm)	90,9" x 51,1" (230,8x129,8cm)	151,4" x 85,2" (384,6x216,3cm)	242,3" x 136,3" (615,4x346,2cm)	272,6" x 153,3" (692,3x389,4cm)
Hd	Máx.	2,0" (5,1cm)	4,0" (10,2cm)	6,0" (15,3cm)	8,5" (21,6cm)	16,1" (40,9cm)	18,1" (46,0cm)
	Mín.	1,7" (4,3cm)	3,4" (8,7cm)	5,1" (13,0cm)	8,5" (21,6cm)	13,6" (34,6cm)	15,3" (38,9cm)
Distance		3,3' (1,00m)	6,6' (2,00m)	9,8' (3,00m)	16,4' (5,00m)	26,2' (8,00m)	29,5' (9,00m)

Lente estándar: desplazamiento=60%

Pantalla (Diagonal)	Máx.	44,0" (111,8cm)	79,8" (202,6cm)	129,1" (327,8cm)	193,9" (492,5cm)	234,7" (596,0cm)	300,1" (762,2cm)
	Mín.	35,1" (89,2cm)	63,7" (161,7cm)	103,0" (261,6cm)	154,7" (393,0cm)	187,2" (475,6cm)	239,4" (608,2cm)
Tamaño de pantalla (AnxAl)	Máx.	38,3"x21,6" 97,4x54,8cm	69,5"x39,1" 176,6x99,4cm	112,5"x63,3" 285,7x160,7cm	169,0"x95,1" 429,2x241,4cm	204,5"x115,0" 519,5x292,2cm	261,5"x147,1" 664,3x373,7cm
	Mín.	30,6"x17,2" 77,7x43,7cm	55,5"x31,2" 140,9x79,3cm	89,8"x50,5" 228,0x128,2cm	134,8"x75,8" 342,5x192,6cm	163,2"x91,8" 414,5x233,2cm	208,7"x117,4" 530,1x298,2cm
Hd	Máx.	2,2" (5,5cm)	3,9" (9,9cm)	6,3" (16,1cm)	9,5" (24,1cm)	11,5" (29,2cm)	14,7" (37,4cm)
	Mín.	1,7" (4,4cm)	3,1" (7,9cm)	5,0" (12,8cm)	7,6" (19,3cm)	9,2" (23,3cm)	11,7" (29,8cm)
Distance		4,9' (1,50m)	8,9' (2,72m)	14,4' (4,40m)	21,7' (6,61m)	26,2' (8,00m)	33,6' (10,23m)

Lente larga: desplazamiento=60%

Pantalla (Diagonal)	Máx.	46,8" (118,9cm)	131,1" (332,9cm)	215,3" (546,9cm)	299,6" (760,9cm)	383,8" (974,9cm)	468,1" (1189,0cm)
	Mín.	31,2" (79,1cm)	87,2" (221,6cm)	143,3" (364,0cm)	199,4" (506,4cm)	255,5" (648,8cm)	311,5" (791,3cm)
Tamaño de pantalla (AnxAl)	Máx.	40,8"x22,9" 103,6x58,3cm	114,2"x64,3" 290,2x163,2cm	187,7"x105,6" 476,7x268,1cm	261,1"x146,9" 663,2x373,1cm	334,5"x188,2" 849,7x478,0cm	408,0"x229,5" 1036,3x582,9cm
	Mín.	27,2"x15,3" 69,0x38,8cm	76,0"x42,8" 193,1x108,6cm	124,9"x70,3" 317,2x178,4cm	173,8"x97,7" 441,4x248,3cm	222,6"x125,2" 565,5x318,1cm	271,5"x152,7" 689,7x387,9cm
Hd	Máx.	2,3" (5,8cm)	6,4" (16,3cm)	10,6" (26,8cm)	14,7" (37,3cm)	18,8" (47,8cm)	22,9" (58,3cm)
	Mín.	1,5" (3,9cm)	4,3" (10,9cm)	7,0" (17,8cm)	9,8" (24,8cm)	12,5" (31,8cm)	15,3" (38,8cm)
Distance		6,6' (2,00m)	18,4' (5,60m)	30,2' (9,20m)	42,0' (12,80m)	53,8' (16,40m)	65,6' (20,00m)

Lentes de proyección a distancia súper larga: desplazamiento=60%

Pantalla (Diagonal)	Máx.	45,2" (114,7cm)	60,2" (153,0cm)	75,3" (191,2cm)	150,6" (382,4cm)	225,9" (573,7cm)	301,1" (764,9cm)
	Mín.	27,1" (68,8cm)	36,1" (91,8cm)	45,2" (117,7cm)	90,3" (229,5cm)	135,5" (344,2cm)	180,7" (458,9cm)
Tamaño de pantalla (AnxAl)	Máx.	39,4"x22,1" 100,0x56,3cm	52,5"x29,5" 133,3x75,0cm	65,6"x36,9" 166,7x93,8cm	131,2"x73,8" 333,3x187,5cm	196,9"x110,7" 500,0x281,3cm	262,5"x147,6" 666,7x375,0cm
	Mín.	23,6"x13,3" 60,0x33,8cm	31,5"x17,7" 80,0x45,0cm	39,4"x22,1" 100,0x56,3cm	78,7"x44,3" 200,0x112,5cm	118,1"x66,4" 300,0x168,8cm	157,5"x88,6" 400,0x225,0cm
Hd	Máx.	2,2" (5,6cm)	3,0" (7,5cm)	3,7" (9,4cm)	7,4" (18,8cm)	11,1" (28,1cm)	14,8" (37,5cm)
	Mín.	1,3" (3,4cm)	1,8" (4,5cm)	2,2" (5,6cm)	4,4" (11,3cm)	6,6" (16,9cm)	8,9" (22,5cm)
Distance		9,8' (3,00m)	13,1' (4,00m)	16,4' (5,00m)	32,8' (10,00m)	49,2' (15,00m)	65,6' (20,00m)

Panel de control

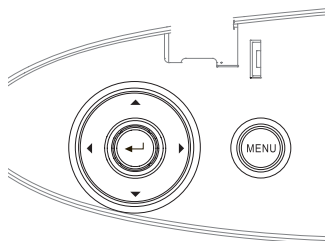

Usar el panel de control

▲/Trapezoidal + (Flecha arriba)	<ul style="list-style-type: none">• Ajustar el efecto trapezoidal de la imagen positivamente.• Navega y cambia la configuración en el OSD.
◀/Fuente (Flecha izquierda)	<ul style="list-style-type: none">• Presione Fuente para seleccionar una señal de entrada.• Navega y cambia la configuración en el OSD.
Entrar	Confirmar la selección del elemento.
▶/Re-Sync (Flecha derecha)	<ul style="list-style-type: none">• Sincroniza automáticamente el proyector con la fuente de entrada.• Navega y cambia la configuración en el OSD.
Menú	Presione Menú para abrir el menú en pantalla (OSD). Para salir del OSD presione Menú de nuevo.

Mando a distancia

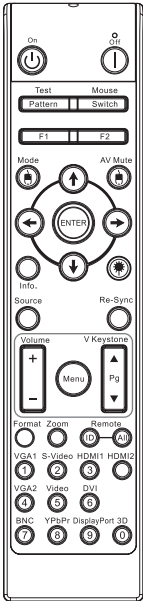

❖ Debido a la diferencia en aplicaciones para cada país, algunas regiones pueden tener diferentes accesorios.

❖ Dado que el mando a distancia es genérico, la función depende del modelo.

Utilizar el mando a distancia

Power On/ Off (Encender/ Apagar)

Consulte la sección “Encender el proyector” en la página 18.

Consulte la sección “Apagar el proyector” en la página 20.

Test Pattern

Consulte la sección “Patrón de prueba” en

(Patrón de prueba) la página 61.

Mouse Switch (Conmutador del ratón)

Cuando conecte su PC al proyector a través del puerto UB presione el **Conmutador del ratón** para activar o desactivar el modo de ratón y controlar su PC utilizando el mando a distancia.

Function 1 (Función 1) (F1)

Consulte la sección “Función 1” en la página 64.



Function 2 (Función 2) (F2)

Consulte la sección “Función 2” en la página 64.

Mode (Modo)

()



Modo - Consulte la sección “Modo de visualización” en la página 38.

 - En el modo de ratón, utilice  como emulación del clic con el botón izquierdo del ratón USB a través de USB.

AV Mute (Silenciar AV)

()

Silencio AV - Activa/desactiva el audio y vídeo momentáneamente

 - En el modo de ratón, utilice  como emulación del clic con el botón derecho del ratón USB a través de USB.

Botones de selección de cuatro direcciones

1. Utilice  para seleccionar las opciones o realizar ajustes en su selección.

2. En el modo de ratón, utilice  como emulación de las teclas de dirección.

Enter (Aceptar)

1. Permite confirmar la selección de un elemento.

2. En el modo de ratón, se utiliza como emulación de la tecla **Entrar** del teclado.

Info. (Información)

Consulte la sección “Información” en la página 62.



Presione  para utilizar el puntero en pantalla. (NO APUNTAR A LOS OJOS)

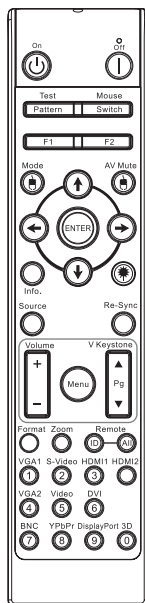

- ❖ Debido a la diferencia en aplicaciones para cada país, algunas regiones pueden tener diferentes accesorios.
- ❖ Dado que el mando a distancia es genérico, la función depende del modelo.

Utilizar el mando a distancia

Source (Fuente)	Presione Fuente para buscar una fuente.
Re-Sync (Resincronización)	Permite sincronizar automáticamente el proyector con la fuente de entrada.
Menu (Menú)	Presione Menú para mostrar el menú en pantalla OSD. Para salir del menú OSD, presione Menú de nuevo.
Volume +/- (Volumen +/-)	Presione Volumen +/- para ajustar el volumen.
V Keystone +/- (Trapezoidal V +/-)	Permite ajustar la distorsión de la imagen causada por la inclinación del proyector (± 30 grados)
Format (Formato)	Consulte la sección "Formato" en la página 44.
Zoom	Presione Zoom para ampliar las imágenes.
Remote ID (ID de código remoto)	Presione hasta que el LED Alimentación parpadee y, a continuación, presione 01~99 para establecer un código remoto en particular.
Remote All Código remoto Todo)	Presione para establecer el código remoto en Todo.
VGA1	Presione VGA1 para elegir la fuente del conector de ENTRADA VGA.
S-Video	Presione S-Video para seleccionar la fuente S-Video.
HDMI	Pulse HDMI para elegir la fuente HDMI.
Re-sync (Resincronización)	Sincroniza automáticamente el proyector con la fuente de entrada.
VGA2	Presione VGA2 para elegir la fuente del conector de ENTRADA VGA.
Video (Video)	Presione Video para elegir la fuente de vídeo compuesto.
DVI	Pulse DVI para elegir la fuente del conector DVI-D.
BNC	Pulse BNC para elegir la fuente BNC.
YPbPr	Pulse YPbPr para elegir la fuente YPbPr.
DisplayPort	Pulse DisplayPort para elegir la fuente DisplayPort.
3D (Tres dimensiones)	Pulse Tres dimensiones para encender/apagar el menú 3D.

Menús en pantalla

El proyector tiene menús en pantalla multilingües que le permiten realizar ajustes en la imagen y cambiar varias configuraciones. El proyector detectará automáticamente la fuente.

Cómo funciona

1. Para abrir el menú OSD, presione Menú en el mando a distancia o en el teclado del proyector.
2. Cuando aparezca el OSD, utilice las teclas ◀▶ para seleccionar un elemento del menú principal. Cuando haga una selección en una página en particular, presione ▼ o **Entrar** para entrar en el submenú.
3. Utilice las teclas ▲▼ para seleccionar el elemento deseado y ajustar la configuración con la tecla ◀▶ key.
4. Seleccione el elemento siguiente para ajustar en el submenú y ajústelo como se describe arriba.
5. Presione **Entrar** para confirmar y la pantalla regresará al menú principal.
6. Para salir, presione **Menú** de nuevo. El menú OSD guardará la nueva configuración al volver al último nivel del proyector.

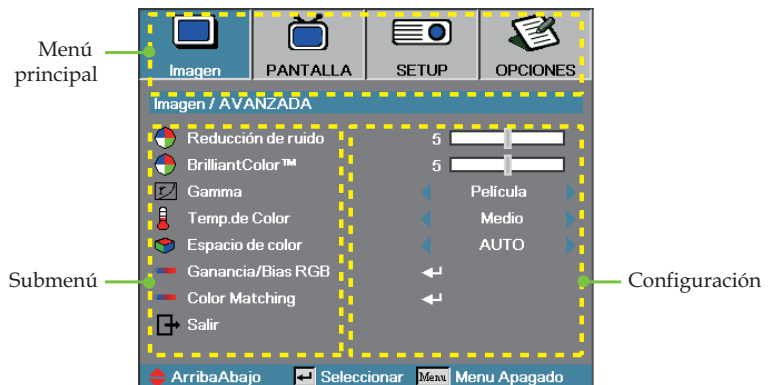

Árbol del menú

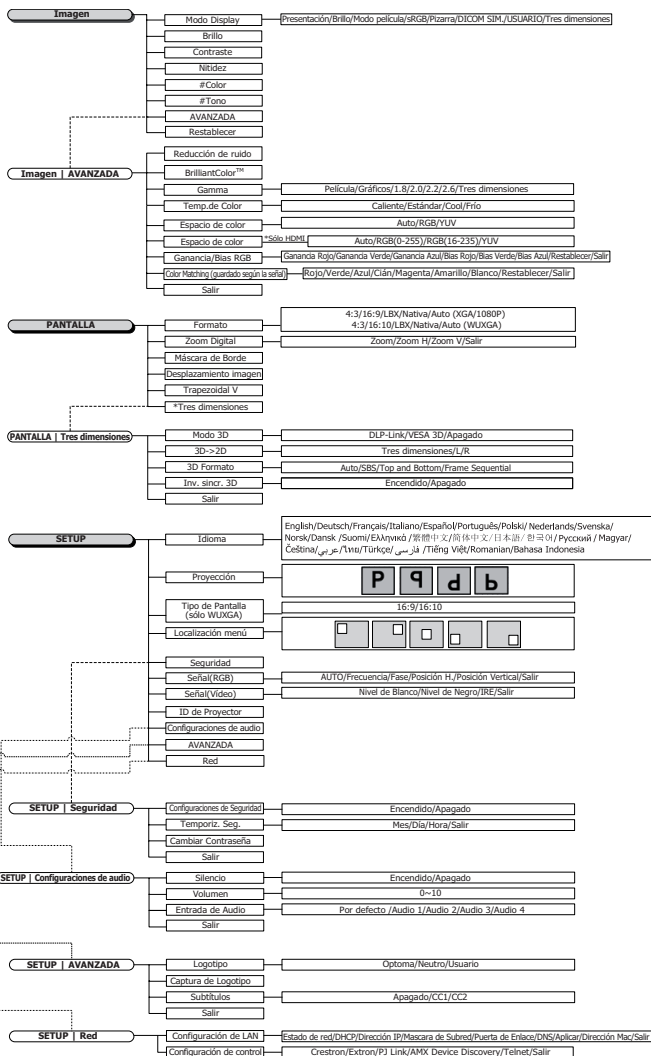

❖ (#) “Color” y “Tint” (Tono) no compatibles en las fuentes de vídeo YUV.

❖ (*) “3D” sólo disponible cuando se proporciona una señal compatible.

Controles de usuario

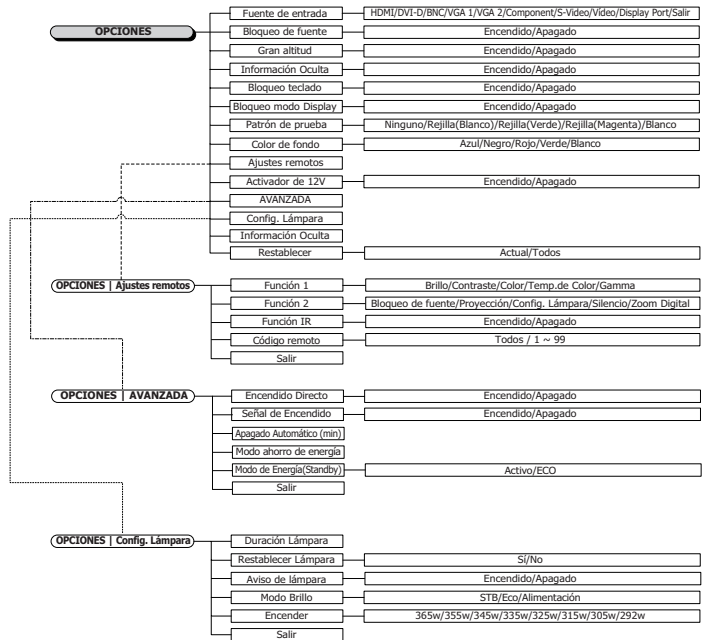

Imagen



Modo Display

Hay varias predefiniciones de fábrica optimizadas para varios tipos de imágenes.

- ▶ Presentación: buen color y brillo desde la entrada de PC.
- ▶ Brillo: brillo máximo desde la entrada de PC.
- ▶ Modo película: o cine en casa.
- ▶ sRGB: color preciso y estándar.
- ▶ Pizarra: este color se debe seleccionar para lograr una configuración de color óptima cuando se proyecta en una pizarra (verde).
- ▶ DICOM SIM: este modo de visualización simula el rendimiento de escala de grises/gama de los dispositivos utilizados con el estándar "Imagen digital y comunicaciones en medicina" (DICOM, por sus siglas en inglés).

Importante: NUNCA se deberá utilizar este modo para el diagnóstico médico, sólo para fines de formación/capacitación.

- ▶ Usuario: configuración propia del usuario.
- ▶ Tres dimensiones: configuración ajustable por el usuario para la visualización en 3D.

Brillo

Ajustar el brillo de la imagen.

- ▶ Presione ◀ para oscurecer la imagen.
- ▶ Presione ▶ para aclarar la imagen.

Contraste

El contraste controla el grado de diferencia entre las partes claras y oscuras de la imagen.

- ▶ Presione ◀ para disminuir el contraste.
- ▶ Presione ▶ para aumentar el contraste.

Imagen



Nitidez

Ajusta la nitidez de la imagen.

- ▶ Presione ◀ para disminuir la nitidez.
- ▶ Presione ▶ para aumentar la nitidez.

Color

Ajusta la imagen de vídeo de negro a blanco a una saturación del color completa.

- ▶ Presione ◀ para disminuir la cantidad de color en la imagen.
- ▶ Presione ▶ para aumentar la cantidad de color en la imagen.

Tono

Ajusta el balance del color de rojo y verde.

- ▶ Presione ◀ para aumentar la cantidad de verde en la imagen.
- ▶ Presione ▶ para disminuir la cantidad de rojo en la imagen.

AVANZADA

Entre en el menú AVANZADA. Permite seleccionar opciones de visualización avanzadas como Reducción de ruido, BrilliantColor™, Gamma, Temp.de Color, Espacio de color, Ganancia/Bias RGB, Color Matching y Salir. Consulte la página 40 para obtener más información.

Imagen | Avanzada



Reducción de ruido

La función de reducción de ruidos adaptable de movimiento reduce la cantidad de ruido visible en las señales entrelazadas. El rango está comprendido entre "0" y "10". (0=desactivado)

BrilliantColor™

Esta opción ajustable utiliza un nuevo algoritmo de procesamiento de color y mejoras del nivel del sistema para permitir un brillo más alto ofreciendo colores verdaderos y más vitales en la imagen. Los valores son de 0 a 10. Si prefiere una imagen mejorada más fuerte, ajuste a la posición del máximo. Para una imagen más suave y natural, ajuste a la configuración mínima.

Gamma

Seleccione el tipo de Gamma entre Film (Película), Graphics (Gráficos), 1.8, 2.0, 2.2, 2.6 o 3D.

Temp. de color

Ajusta la temperatura del color. Con temperatura fría, la pantalla parece más fría, con temperatura cálida, la pantalla parece más cálida.

Espacio de color

Seleccione un tipo de matriz de color apropiado entre AUTO, RGB, YUV.

- ▶ Sólo para HDMI: Permite seleccionar la matriz de color entre Auto, RGB (0-255), RGB (16-235), YUV.

Gnancia/Bias RGB

Esta configuración se utiliza para ajustar el balance de blanco, verde y azul en grises/blanco. Permite ingresar en el menú Ganancia/Bias RGB. Seleccione Ganancia Rojo/Verde/Azul para el ajuste de brillo y Bias para el ajuste de contraste para la imagen completa. Consulte la página 41 para obtener más información.

Color Matching

Permite ingresar en el menú Color Matching. Consulte la página 42 para obtener más información.

Imagen | Avanzada | Ganancia/Bias RGB



Esta configuración se utiliza para ajustar el balance de blanco, verde y azul en grises/blanco.

Ganancia

Ajuste Ganancia RGB para configurar el brillo en sombras más claras:

- ▶ Rojo - realiza el balance del valor de ganancia para rojo.
- ▶ Verde - realiza el balance del valor de ganancia para verde.
- ▶ Azul - realiza el balance del valor de ganancia para azul.

Bias

Ajuste Bias RGB para configurar el brillo en sombras más oscuras:

- ▶ Rojo - realiza el balance del valor de bias para rojo.
- ▶ Verde - realiza el balance del valor de bias para verde.
- ▶ Azul - realiza el balance del valor de bias para azul.

Imagen | Avanzada | Color Matching



Colores (Excepto Blanco)

Presione ▲▼ para seleccionar un color y a continuación presione Enter (Aceptar) para ajustar las configuraciones de tono, saturación y ganancia.



❖ Se puede ajustar el tono, saturación y ganancia para cada color individual (verde, azul, cian, amarillo y magenta).



Presione ▲▼ para seleccionar Tono, Saturación o Ganancia y presione ◀▶ para ajustar las configuraciones.

Imagen | Avanzada | Color Matching



Blanco

Presione ▲▼ para seleccionar Blanco y presione Enter (Aceptar).



❖ Se puede ajustar el blanco con los colores individuales rojo, verde y azul.

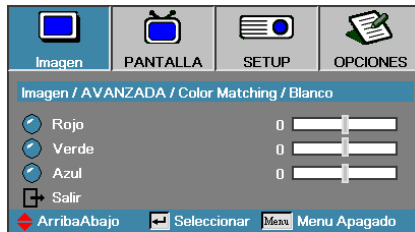

Presione ▲▼ para seleccionar Rojo, Verde o Azul y presione ◀▶ para ajustar las configuraciones.

Restablecer

Restablece todas las configuraciones de color a los valores predeterminados de fábrica.

Pantalla



Formato

Utilice esta función para elegir la relación de aspecto.

- ▶ 4:3: Este formato es para fuentes de entrada 4x3 no mejoradas para televisores de pantalla ancha.
- ▶ 16:9 (XGA/1080P) | 16:10 (WUXGA): Este formato es para fuentes de entrada 16x9, como HDTV y DVD mejorados para televisores de pantalla ancha.
- ▶ LBX: Este formato se utiliza para fuentes de formato de cine (LBX) que no son 16x9, y para los usuarios que utilizan lentes 16x9 externas para mostrar una relación de aspecto de 2,35:1 a resolución completa.
- ▶ Nativa: Depende de la resolución de la fuente de entrada - No se realiza escala.
- ▶ Auto: Selecciona automáticamente el formato apropiado.

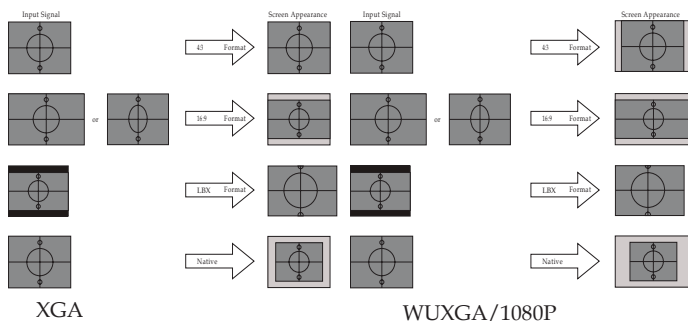

Pantalla



Zoom Digital

- ▶ Presione ◀ para reducir el tamaño de la imagen.
- ▶ Presione ▶ para ampliar una imagen en la pantalla de proyección.

Máscara de Borde

La función Máscara de Borde elimina el ruido en una imagen de vídeo. Se utiliza la función Máscara de Borde en la imagen para eliminar el ruido de la codificación de vídeo en el borde de la fuente de vídeo.

Desplazamiento imagen

Desplaza la posición de la imagen proyectada horizontal o verticalmente.

- ▶ Pulse ◀▶ para mover la imagen horizontalmente en la pantalla proyectada.
- ▶ Pulse ▲▼ para mover la imagen verticalmente en la pantalla proyectada.

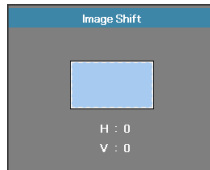

Cuando el zoom es ≤ 0

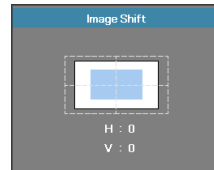

Cuando el zoom es > 0

Trapezoidal V

Presione ◀ o ▶ para compensar la distorsión de imagen vertical cuando el proyector esté colocado a un ángulo en la pantalla.

Tres dimensiones

Permite ingresar en el menú 3D. Permite seleccionar opciones Modo 3D, 3D->2D, 3D Formato y Inv. sincr. 3D. Consulte la página 46 para obtener más información.

Pantalla | Tres dimensiones



Modo 3D

- ▶ DLP Link: Seleccione "DLP Link" para utilizar ajustes optimizados para Gafas 3D DLP Link.
- ▶ VESA 3D: Seleccione VESA 3D para utilizar la configuración optimizada para las imágenes 3D basadas en IR.
- ▶ Desconectar: Seleccione "Off" (apagar) para desactivar el modo 3D.

3D→2D

Presione ◀ o ▶ para seleccionar la visualización del contenido 3D del proyector en 2D (Izquierda) o 2D (Derecha) sin utilizar gafas 3D para disfrutar del contenido en 3D. Esta configuración también puede utilizarse para las instalaciones de 3D pasivo de dos proyectores.

3D Formato

- ▶ Auto: Cuando se detecta una señal de identificación 3D, el formato 3D se selecciona automáticamente. (Sólo para fuentes 3D HDMI 1.4)
- ▶ SBS: Muestra la señal 3D en formato Side-by-Side (lado a lado).
- ▶ Top and Bottom: Muestra la señal 3D en formato Top and Bottom (Arriba y abajo).
- ▶ Frame Sequential: Muestra la señal 3D en formato Frame Sequential (Fotograma secuencial).

Inv. sincr. 3D

Presione ◀ o ▶ para habilitar o deshabilitar la función Inv. sincr. 3D para invertir imágenes.

Setup



Idioma

Entre en el menú Idioma. Seleccione el menú OSD multilingüe. Consulte la página 49 para más información.

Proyección

Seleccione el método de proyección:

- ▶ **[P]** Sobremesa frontal
configuración predeterminada de fábrica.
- ▶ **[9]** Sobremesa trasero
si selecciona esta función, el proyector invierte la imagen para poder proyectarla detrás de una pantalla translúcida.
- ▶ **[d]** Techo frontal
si selecciona esta función, el proyector girará la imagen hacia abajo para proyección de montaje en techo.
- ▶ **[b]** Techo trasero
si selecciona esta función, el proyector invertirá y girará la imagen hacia abajo al mismo tiempo. Puede proyectar desde detrás de una pantalla translúcida con una proyección de montaje en techo.

Tipo de Pantalla (sólo WUXGA)

Presione ◀▶ para establecer la relación de aspecto en 16:9 o 16:10. Esta función sólo admite WUXGA.

Localización menú

Elija la ubicación del menú en la pantalla.

Setup

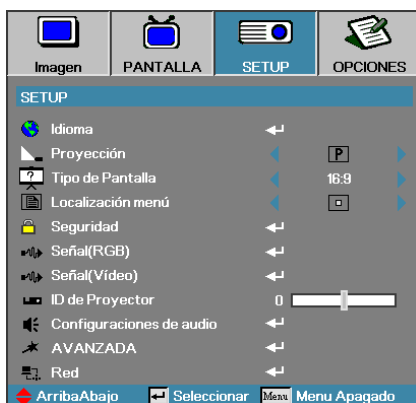

Seguridad

Entre en el menú Seguridad. Acceda a las características de seguridad del proyector.

Consulte la página 50 para más información.

Señal (RGB)

Permite ingresar en el menú Señal (RGB). Configure las propiedades de señal del proyector. Esta función está disponible cuando la fuente de entrada es compatible con VGA 1/VGA 2/BNC.

Consulte la página 53 para obtener más información.

Señal (Vídeo)

Permite ingresar en el menú Señal (Vídeo). Configure las propiedades de señal del proyector. Esta función está disponible cuando la fuente de entrada es compatible con la señal de vídeo. Consulte la página 54 para obtener más información.

ID de Proyector

Seleccione un identificador del proyector de dos dígitos de Todos a 99.

Configuraciones de audio

Entre en el menú Audio. Ajuste las propiedades del nivel del audio.

Consulte la página 55 para más información.

Avanzada

Entre en el menú Avanzada. Permite seleccionar la pantalla que deberá mostrarse durante el arranque del equipo. Consulte la página 56 para más información.

Red



Permite el acceso para controlar los comandos Web, PJ-Link e IP.

Consulte la página 57 para más información.

Setup | Idioma



Idioma

Elija el menú OSD multilingüe. Presione **ENTRAR** () en el submenú y luego utilice la tecla Izquierda () o Derecha () para seleccionar su idioma preferido.

Setup | Seguridad



- ❖ Contraseña predeterminada: 1, 2, 3, 4, 5.

Configuraciones de Seguridad

Activa o desactiva la contraseña de seguridad.

- ▶ Encendido—la contraseña actual es necesaria para encender el proyector y acceder al menú de Seguridad.
- ▶ Apagado—no necesita la contraseña para cualquier función.

Cuando la seguridad está activada, aparecerá la siguiente pantalla en el arranque y antes de acceder al menú Seguridad:

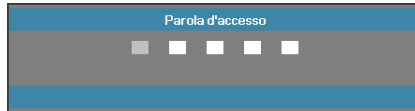

Setup | Seguridad

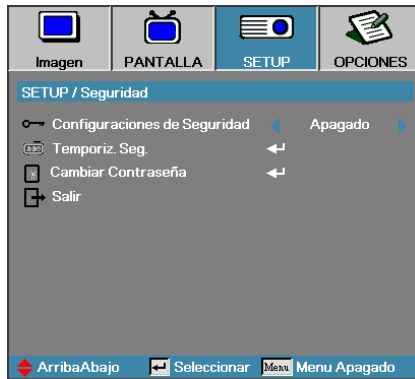

Temporiz. Seg.

Entre en el submenú Temporiz. Seg.



- ❖ No se necesita contraseña para acceder a Setup | Seguridad a menos que Temporiz. Seg. o Ajuste Seguridad estén activados.

Escriba los Meses, Días y horas que el proyector puede usarse sin introducir contraseña. Al salir al menú Configuración se activará Temporiz. Seg.

Una vez activado, el proyector pedirá una contraseña en las fechas y horas especificadas para permitir el encendido y el acceso al menú de seguridad.

Si el proyector se está utilizando y Temporiz. Seg. está activado, aparecerá la siguiente pantalla 60 segundos antes de pedir la contraseña.

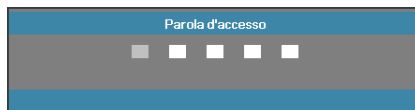

Setup | Seguridad

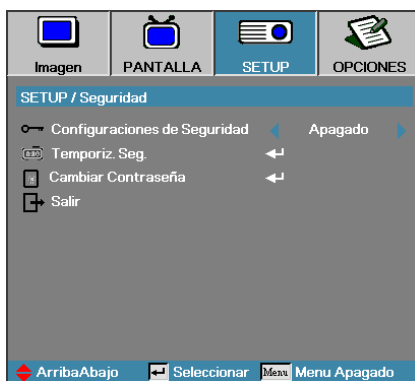

- ❖ Si se introduce una contraseña incorrecta tres veces, el dispositivo se apagará automáticamente tras 10 segundos.

Cambiar Contraseña

Utilice este submenú para cambiar la contraseña de seguridad para el proyector.

1. Seleccione Cambiar clave en el submenú Seguridad. Aparecerá el cuadro de diálogo Confirmar cambio de contraseña.
2. Seleccione Sí.

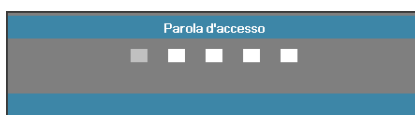

3. Escriba la contraseña predeterminada <1> <2> <3> <4> <5>. Aparecerá una segunda pantalla de contraseña.

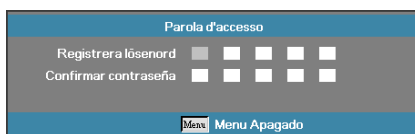

4. Escriba la nueva contraseña dos veces para su verificación.



- ❖ Si las nuevas contraseñas no coinciden, la pantalla de contraseña volverá a aparecer.

Setup | Señal (RGB)

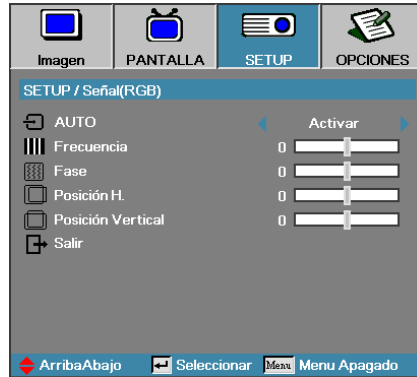

AUTO

Establezca AUTO en Encendido o Apagado para bloquear o desbloquear las características de Fase y Frecuencia.

- ▶ Apagado: se desactiva el bloqueo automático.
- ▶ Encendido: se activa el bloqueo automático.

Frecuencia

Cambie la frecuencia de datos para que coincida con la frecuencia de su tarjeta gráfica. Si observa una barra vertical parpadeando, utilice esta función para realizar el ajuste.

Fase

Fase sincroniza la frecuencia de la señal de la pantalla con la de la tarjeta gráfica. Si experimenta una imagen inestable o que parpadea, utilice esta función para corregirla.

Posición H.

- ▶ Presione ◀ para mover la imagen a la izquierda.
- ▶ Presione ▶ para mover la imagen a la derecha.

Posición Vertical

- ▶ Presione ◀ para mover la imagen abajo.
- ▶ Presione ▶ para mover la imagen arriba.

Setup | Señal (Video)



Nivel de Blanco

Permite que el usuario ajuste el nivel de negro cuando la fuente de entrada es una señal de vídeo o S-Video. Presione ◀▶ para ajustar el nivel de blanco.

Nivel de Negro

Permite que el usuario ajuste el nivel de negro cuando la fuente de entrada es una señal de vídeo o S-Video. Presione ◀▶ para ajustar el nivel de negro.

IRE

Presione ◀▶ para ajustar la medición de las señales de vídeo.

Setup | Configuraciones de audio



Silencio

Active o desactive el audio.

- ▶ Apagado: Salida de audio encendida.
- ▶ Encendido: Salida de audio apagada.

Volumen

Pulse ◀▶ para disminuir (aumentar) la salida de audio.

Entrada de audio

Presione ◀▶ para seleccionar la entrada de la fuente de audio.

Setup | Avanzada



Logotipo

Seleccione la pantalla para el arranque.

- ▶ Optoma – la pantalla de arranque predeterminada de fábrica.
- ▶ Neutro – es el Color de fondo.
- ▶ Usuario – captura de pantalla personalizada usando la función Captura de logotipo.



❖ Sólo se puede guardar una pantalla de arranque a la vez. Las capturas subsiguientes sobrescriben a los archivos anteriores con una resolución límite de 1920 x 1200 (consulte la tabla de modo de frecuencias en el apéndice)

Captura de logotipo

Captura una pantalla para usarla como pantalla de arranque.

1. Muestra la pantalla deseada en el proyector.
2. Seleccione Captura de logotipo en el menú Avanzada. Aparecerá una pantalla de confirmación.

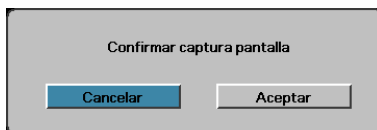

3. Seleccione **OK**. Aparecerá Captura pantalla en progreso. Cuando termine, aparecerá Captura pantalla con éxito. La pantalla capturada se guarda como Usuario en el menú Logotipo.

Subtítulos

Seleccione la pantalla para mostrar subtítulos.

- ▶ Apagado – configuración predeterminada.
- ▶ CC1/CC2 – aparece texto con subtítulos si está disponible.

Setup | Red



Configuración de LAN

Permite ingresar en el menú Configuración de LAN. Consulte la página 58 para obtener más información.

Configuración de control

Permite ingresar en el menú Configuración de control. Consulte la página 59 para obtener más información.

Setup | Red | Configuración de LAN



- ❖ Sólo se puede acceder al submenú Red si está conectado un cable de red.

Si la conexión tiene éxito, la pantalla OSD mostrará el siguiente cuadro de diálogo.

- ▶ Estado de Red – para mostrar la información de la red.
- ▶ DHCP:
 - Encendido: Asigna una dirección IP al proyector desde el servidor DHCP automáticamente.
 - Apagado: Asigna una dirección IP manualmente.
- ▶ Dirección IP – Seleccione una dirección IP.
- ▶ Máscara de Subred – Seleccione un número de máscara de subred.
- ▶ Puerta de Enlace – Seleccione la puerta de enlace predeterminada de una red conectada al proyector.
- ▶ DNS – Seleccione el número DNS.
- ▶ Aplicar – Presione **Entrar** para aplicar la selección.
- ▶ Dirección Mac: Sólo lectura.

Setup | Red | Configuración de control



Crestron

Presione ◀▶ para activar/desactivar Crestron.

Extron

Presione ◀▶ para activar/desactivar Extron.

PJ Link

Presione ◀▶ para activar/desactivar PJ Link.

AMX Device Discovery

Presione ◀▶ para activar/desactivar AMX Device Discovery.

Telnet

Presione ◀▶ para activar/desactivar Telnet.

Opciones

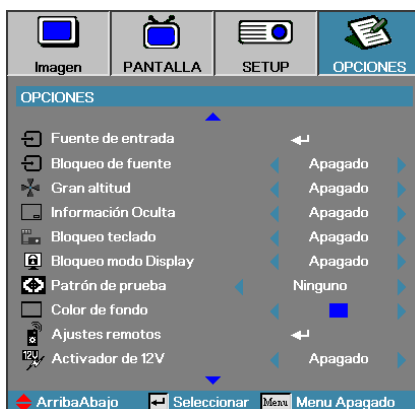

Fuente de entrada

Entra en el submenú de Fuente de entrada. Seleccione las fuentes para buscar al inicio. Consulte la página 63 para más información.

Bloqueo de fuente

Bloquea la fuente actual como única fuente disponible, incluso con el cable desenchufado.

- ▶ Encendido—sólo la fuente actual es reconocida como fuente de entrada.
- ▶ Apagado—todas las fuentes seleccionadas en **Opciones | Fuente de entrada** se detectan como fuentes de entrada.

Gran altitud

Ajusta la velocidad del ventilador según el ambiente.

- ▶ Encendido—aumenta la velocidad del ventilador para alta temperatura, humedad o altitud.
- ▶ Apagado—velocidad del ventilador normal para condiciones normales.

Información Oculta

Seleccione la pantalla para mostrar closed captioning

- ▶ Encendido—no aparecen mensajes de estado en la pantalla durante el uso.
- ▶ Apagado—los mensajes de estado aparecen con normalidad en la pantalla durante el uso.

Opciones



Bloqueo teclado

Bloquea los botones en el panel superior del proyector.

- ▶ Encendido – aparece un mensaje de aviso para el bloqueo del teclado.

⚠ Mantenga presionada la tecla "Enter" para desbloquear el teclado

- ▶ Apagado – el teclado del proyector funciona con normalidad.

Bloqueo modo Display

Presione ◀▶ para activar o desactivar la función Bloqueo modo Display. Cuando se establece el Bloqueo modo Display en Encendido, el usuario no podrá ajustar esta función.

Patrón de prueba

Muestra un patrón de prueba. Las opciones son Rejilla (Blanco, Verde, Magenta), Blanco y Ninguno.

Color de fondo

Seleccione el color de fondo deseado para la imagen proyectada si no se detecta una fuente.

Ajustes remotos

Permite ingresar en los ajustes remotos. Consulte la página 64 para obtener más información.

Activador de 12 V

Presione ◀▶ para activar/desactivar 12V Trigger (Activador de 12V).

Opciones



AVANZADA

Entre en el menú Avanzada. Consulte la página 65 para más detalles.

Config. Lámpara

Entre en el menú Config. Lámpara. Consulte las páginas 67-68 para más detalles.

Información

Muestra la información del proyector.

Restablecer

Restaura todas las Opciones a los valores de fábrica.



- ❖ Cuando el modo de ahorro de energía (espera) esté establecido en Eco, las interfaces de paso a través VGA y audio, RS232 y RJ45 se desactivarán cuando el monitor se encuentre en el estado de espera.

Opciones | Fuente de entrada



- ❖ Si todas las fuentes están deseleccionadas, el proyector no podrá mostrar las imágenes. Deje siempre al menos una fuente seleccionada.

Fuente de entrada

Utilice esta opción para activar / desactivar fuentes de entrada. Presione ▲ o ▼ para seleccionar una fuente, luego presione ◀ o ▶ para activar / desactivarla. Presione ⏏ (Entrar) para finalizar la selección. El proyector no buscará entradas que estén deseleccionadas.

Opciones | Ajustes remotos



Función 1

Establezca la tecla **F1** como tecla de acceso rápido para la función Brillo, Contraste, Color, Temp.de Color o Gamma.

Función 2

Establezca la tecla **F2** como tecla de acceso rápido para la función Bloqueo de fuente, Proyección, Config. Lámpara, Silencio, Zoom Digital o Volumen.

Función IR

Permite o activar la función de IR del proyector.

Código remoto

Presione ◀▶ para ajustar el código remoto personalizado y presione ← (Entrar) para cambiar la configuración.

Opciones | Avanzada

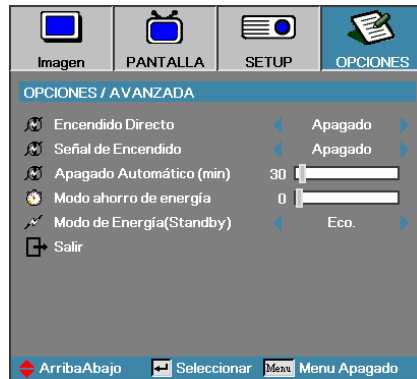

Encendido Directo

Activa o desactiva Encendido Directo.

- ▶ Encendido – el proyector se enciende automáticamente cuando hay corriente AC.
- ▶ Apagado – el proyector se enciende con normalidad.

Señal de Encendido

Permite habilitar o deshabilitar la opción Señal de encendido.

- ▶ Encendido - el proyector se enciende automáticamente cuando se detecta una señal activa.
- ▶ Apagado - desactiva el activador de encendido al detectarse una señal activa.



1. Las funciones opcionales dependen del modelo y región.
2. Sólo disponible cuando Standby Mode (Modo de espera) está establecido en Active (Activo).
3. Si el proyector se apaga manteniendo la entrada de la fuente de señal (la última fuente de imagen apareciendo en la pantalla), no volverá a iniciarse a menos que:
 - a. Cierre la última fuente de imagen y vuelva a enviar otra fuente de señal.
 - b. Desenchufe y vuelva a enchufar el proyector.
4. Signal Power On (Señal de Encendido) ignorará la configuración de "Source Lock" (Bloqueo de fuente).

Apagado Automático (min)

Ajuste el intervalo de tiempo para el apagado automático. El proyector apaga la lámpara tras 30 minutos si no hay señal. La siguiente señal aparece 60 segundos antes del apagado.

El proyector se apagará automáticamente 60 segundos

Opciones | Avanzada

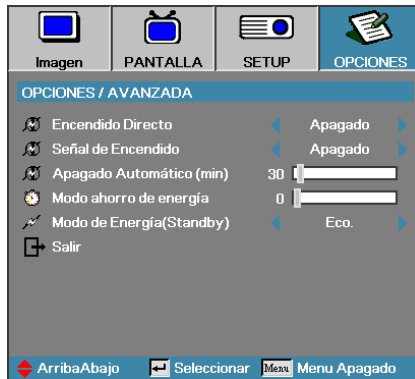

Modo ahorro de energía

Ajuste el intervalo de tiempo para el modo de ahorro de energía. El proyector se apaga tras el período de tiempo especificado de inactividad. El siguiente aviso aparece 60 segundos antes del apagado.

El proyector se apagará automáticamente 60 segundos

Modo de Energía (Standby)

- ▶ Eco.: Elija "Eco." para ahorrar todavía más energía (<0,5 W).
- ▶ Activa: Elija "Activa" para regresar al modo de espera normal. El puerto de salida VGA se habilitará.

Opciones | Config. Lámpara

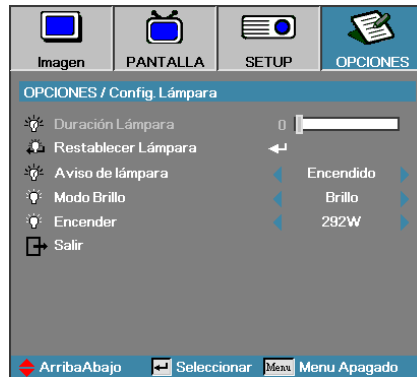

Duración Lámpara

Muestra el número de horas que la lámpara ha estado activa. Este elemento es sólo para visualización.

Restablecer Lámpara

Tras cambiar la lámpara, reinicie el contador de la lámpara para reflejar con precisión la duración de la nueva lámpara.

1. Seleccione Reset Lámpara.

Aparecerá una pantalla de confirmación.

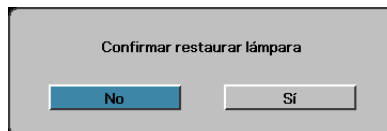

2. Seleccione **Sí** para poner el contador de la lámpara a cero.

Aviso de lámpara

Activa o desactiva el aviso de duración de la lámpara.

- ▶ Encendido— el mensaje de aviso aparece cuando la duración restante de la lámpara es inferior a 30 horas.

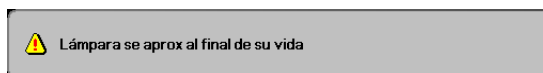

- ▶ Apagado— no aparece ningún mensaje.

Opciones | Config. Lámpara



Modo Brillo

Seleccione el modo de brillo de la lámpara.

- ▶ Brillo—la configuración predeterminada.
- ▶ Eco—configuración de brillo para ahorrar duración de la lámpara.
- ▶ Alimentación—seleccione esta opción para mostrar la función del modo de alimentación.

Encender

Presione ◀▶ para seleccionar el modo de lámpara entre brillo de 365 W o brillo de 292 W para aumentar la vida útil de la lámpara. Esta función se encuentra sólo disponible cuando se establece Modo Brillo en Encender.

LAN_RJ45

Para mayor simplicidad y facilidad de operación, el proyector Optoma ofrece varias características de red y administración remota.

La función LAN/RJ45 del proyector a través de una red, como una gestión remota: configuración de Encendido/Apagado, Brillo y Contraste. Además, información del estado del proyector, como: Fuente de vídeo, Sonido-Silencio, etc.



- ❖ El proyector se conecta a la LAN, utilice un cable normal Ethernet.
- ❖ Peer-to-peer (el PC se conecta al Proyector directamente), utilice un cable cruzado Ethernet.

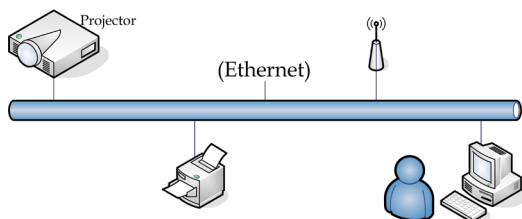

Funcionalidades del terminal de red LAN cableada

El proyector puede controlarse a través de un ordenador (equipo portátil) u otro dispositivo externo a través del puerto LAN/RJ45 y la compatibilidad con Crestron / Extron / AMX (Device Discovery) / PJLink.

- ▶ Crestron es una marca comercial registrada de Crestron Electronics, Inc. en Estados Unidos.
- ▶ Extron es una marca comercial registrada de Extron Electronics, Inc. en Estados Unidos.
- ▶ AMX es una marca comercial registrada de AMX LLC en Estados Unidos.
- ▶ PJLink corresponde al registro de marca comercial y logotipo en Japón, Estados Unidos de América y otros países por parte de JBMIA.

Dispositivos externos compatibles

El proyector es compatible con comandos especificados del controlador de Crestron Electronics y software relacionado (por ejemplo, RoomView®).

<http://www.crestron.com/>

Este proyector permite admitir dispositivos Extron para referencia.

<http://www.extron.com/>

Este proyector es compatible con AMX (Device Discovery).

<http://www.amx.com/>

Este proyector admite todos los comandos de PJLink Class1 (versión 1.00).

<http://pjlink.jbmia.or.jp/english/>

Para obtener información detallada sobre los diferentes tipos de dispositivos externos que pueden conectarse al puerto LAN/RJ45 para el control remoto del proyector, así como los comandos relacionados compatibles con cada dispositivo externo, póngase en contacto con el servicio de soporte técnico.

LAN RJ45

1. Conecte un cable RJ45 a los puertos RJ45 del proyector y del PC (portátil).

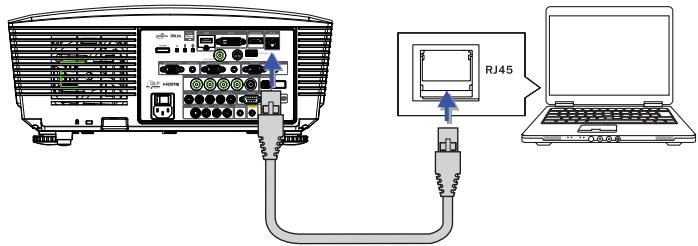

2. En el PC (portátil), seleccione Iniciar-> Panel de Control-> Conexiones de red.

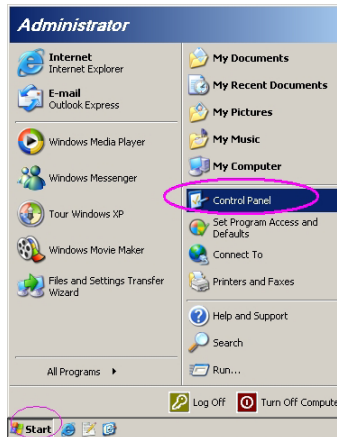

3. Haga clic con el botón derecho en Conexión de área local y seleccione Propiedad.

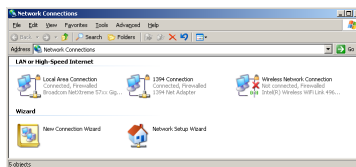

Controles de usuario

4. En la ventana Properties, seleccione la **ficha General** y seleccione **Internet Protocol (TCP/IP)**.

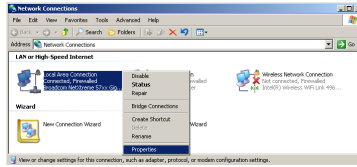

5. Haga clic en **Propiedades**.

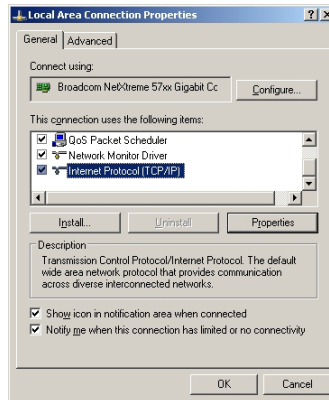

6. Rellene la dirección IP y la Máscara de subred, luego presione Aceptar.

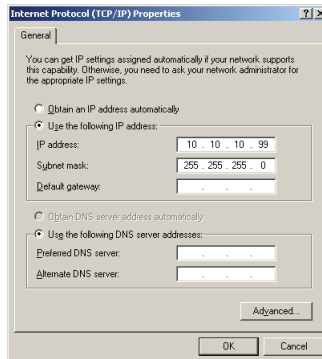

Controles de usuario

7. Presione el botón **Menú** en el proyector.
8. Seleccione OSD -> Setup -> Red -> Configuración de LAN.
9. Escriba lo siguiente:
 - ▶ DHCP: Apagado
 - ▶ Dirección IP: 10.10.10.10
 - ▶ Mascara de Subred: 255.255.255.0
 - ▶ Puerta de Enlace: 0.0.0.0
 - ▶ DNS: 0.0.0.0
10. Presione **↵ (Entrar)** / **▶** para confirmar la configuración.
11. Abra un explorador Web (p. ej., Microsoft Internet Explorer con Adobe Flash Player 9.0 o posterior).

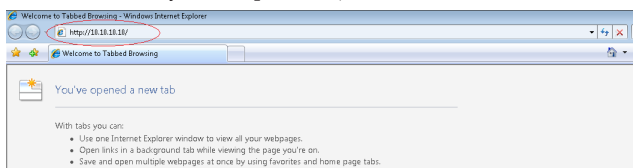

12. En la barra de Dirección, escriba la dirección IP: 10.10.10.10.

13. Presione **↵ (Entrar)** / **▶**.

El proyector está configurado para la gestión remota. La función LAN/RJ45 aparece del modo siguiente.



❖ Para más información, visite <http://www.crestron.com>.

Optoma

Admin > Information

Information	Model Name
Alert Settings	
Crestron	
System	
System Status	Power On
Display Source	No Source
Lamp Hours	0
Image	Presentation
Error Status	No Error
LAN Status	
IP address	10.10.10.10
Subnet mask	255.255.255.0
Default gateway	0.0.0.0
DNS Server	0.0.0.0
MAC address	
Version	
LAN Version	
FW Version	

Crestron Copyright 2013 by Optoma Corp.

Controles de usuario

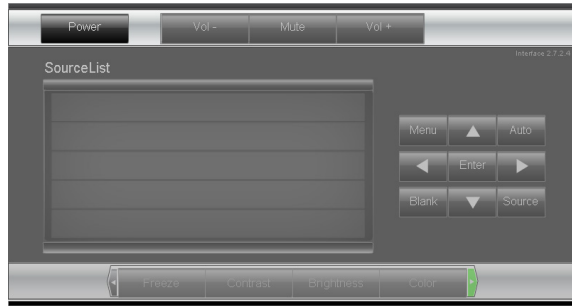

CRESTRON Expansion Options

Crestron Control	Projector	User Password
IP Address <input type="text"/>	Projector Name <input type="text" value="FJ01"/>	<input type="checkbox"/> User Enabled
IP ID <input type="text"/>	Location <input type="text" value="RM01"/>	Password <input type="text"/>
Control Port <input type="text"/>	Assigned To <input type="text" value="Sir"/>	Confirmed <input type="text"/>
<input type="button" value="Control Set"/>	<input type="button" value="Set"/>	<input type="button" value="User Set"/>
	Network Config <input type="checkbox"/> DHCP Enabled	Admin Password
	IP Address <input type="text" value="10.10.10.10"/>	<input type="checkbox"/> Adm Enabled
	Subnet Mask <input type="text" value="255.255.255.0"/>	Password <input type="text"/>
	Default Gateway <input type="text" value="0.0.0.0"/>	Confirmed <input type="text"/>
	DNS Server <input type="text" value="0.0.0.0"/>	<input type="button" value="Adm Set"/>
	<input type="button" value="Net Set"/>	
	<input type="button" value="Tools Exit"/>	

Categoría	Elemento	Longitud de entrada
Control Crestron	Dirección IP	15
	Id. de dirección IP	3
	Puerto	5
Proyector	Nombre del proyector	10
	Ubicación	10
	Asignado a	10
Configuración de la red	DHCP (habilitado)	(N/D)
	Dirección IP	15
	Máscara de Subred	15
	Puerta de enlace predeterminada	15
	Servidor DNS	15
Contraseña del usuario	Habilitada	(N/D)
	Nueva contraseña	10
	Confirmar	10
Contraseña de administración	Habilitada	(N/D)
	Nueva contraseña	10
	Confirmar	10

Para obtener más información, visite <http://www.crestron.com>

Preparar alertas por correo electrónico

1. Asegúrese de que el usuario puede acceder a la página principal de la función LAN RJ45 mediante el explorador Web (por ejemplo, Microsoft Internet Explorer v6.01/v8.0).
2. Desde la página principal de LAN/RJ45, haga clic en **Alert Settings (Configuración de alertas)**.

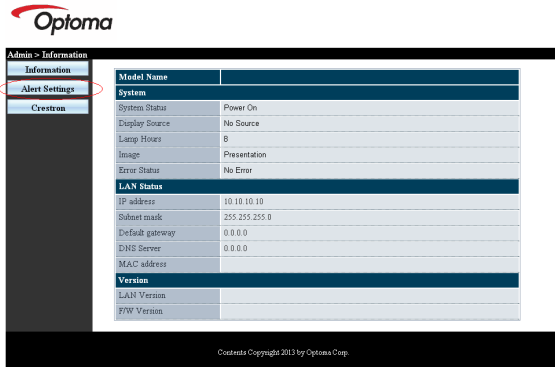

3. De forma predeterminada, estos cuadros de especificación de información de Alert Settings (Configuración de alertas) están en blanco.

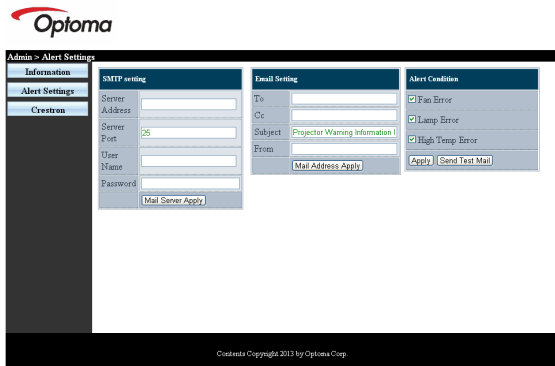

4. Para enviar correos de alerta, especifique lo siguiente:
 - ▶ El campo **SMTP** es el servidor de correo para enviar correo electrónico (protocolo SMTP). Este campo es obligatorio.
 - ▶ El campo **Para** es la dirección de correo electrónico del destinatario (por ejemplo, el administrador del proyector). Este campo es obligatorio.



❖ Rellene todos los campos según se ha especificado. Los usuarios pueden hacer clic en **Send Test Mail (Enviar correo de prueba)** para comprobar si la configuración es correcta. Para enviar correctamente una alerta por correo electrónico, debe seleccionar las condiciones de alerta y especificar una dirección de correo electrónico correcta.

- ▶ El campo **Cc** envía una copia de la alerta a la dirección de correo electrónico especificada. Se trata de un campo opcional (por ejemplo, el ayudante del administrador del proyector).
- ▶ El campo **De** es la dirección de correo electrónico del remitente (por ejemplo, el administrador del proyector). Este campo es obligatorio.
- ▶ Seleccione las condiciones de alerta activando las casillas que desee.

RS232 a través de la función Telnet

Además del proyector conectado a la interfaz RS232 con la comunicación de “Hyper-Terminal” a través del comando de control RS232 dedicado, existe un método de comando de control RS232 alternativo denominado “RS232 a través de la función TELNET” para la interfaz LAN/RJ45.

Guía de inicio rápido para “RS232 a través de la función TELNET”

Compruebe y obtenga la dirección IP desde el menú OSD del proyector. Asegúrese de que el ordenador/equipo portátil pueda acceder a la página Web del proyector.

Asegúrese de que la configuración "Firewall de Windows" esté deshabilitada en el caso de la función “TELNET” filtrada por ordenador/equipo portátil.

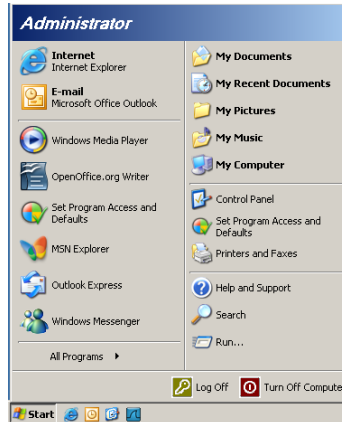

1. Inicio => Todos los programas => Accesorios => Símbolo del sistema.

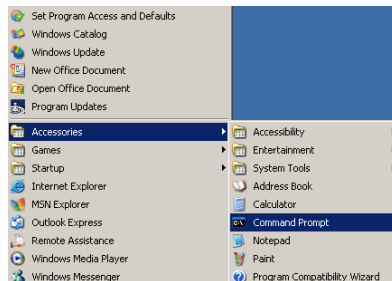

2. Ingrese el formato del comando como se describe continuación:

telnet ttt.xxx.yyy.zzz 23 (tecla “Enter” presionada)

(ttt.xxx.yyy.zzz: dirección IP del proyector)

3. Si la conexión Telnet está lista y el usuario puede ingresar un comando RS232 y presiona la tecla “Enter”, el comando RS232 estará disponible.

3. Seleccione "Activar o desactivar las características de Windows" para abrir.

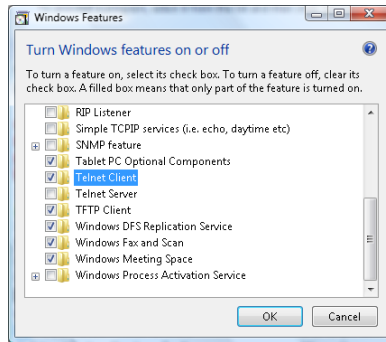

4. Seleccione la opción "Cliente Telnet" y presione el botón "Aceptar".

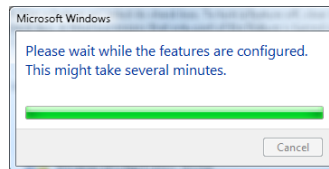

Hoja de especificaciones para "RS232 a través de la función TELNET":

1. Telnet: TCP.
2. Puerto de Telnet: 23 (para obtener más información, póngase en contacto con el agente o equipo de servicio técnico).
3. Utilidad de Telnet: Windows "TELNET.exe" (modo consola).
4. Desconexión normal del control RS232 a través de la función Telnet: Cierre la utilidad Telnet de Windows directamente después de que la conexión TELNET esté lista.

Limitación 1 para el control Telnet: existen menos de 50 bytes de carga útil de red sucesiva para la aplicación de control Telnet.

Limitación 2 para el control Telnet: existen menos de 26 bytes para un comando RS232 completo para el control Telnet.

Limitación 3 para el control Telnet: el retraso mínimo para el siguiente comando RS232 debe ser superior a 200 (ms).

(*, En Windows XP, en la utilidad "TELNET.exe" incorporada, al presionar la tecla "Enter", se obtendrá un código "Retorno de carro" y "Nueva línea").

Solución de problemas

Si experimenta un problema con el proyector, consulte la información siguiente. Si el problema persiste, contacte con su vendedor local o centro de servicios.

Problemas de imagen

No aparece la imagen en la pantalla

- ▶ Asegúrese de que todos los cables y conexiones de corriente estén correctamente conectados como se describe en la sección **Instalación**.
- ▶ Asegúrese de los contactos de los conectores no estén doblados o partidos.
- ▶ Compruebe si la lámpara de proyección ha sido instalada de forma segura. Consulte la sección **Cambiar la lámpara**.
- ▶ Asegúrese de haber quitado la tapa del objetivo y que el proyector esté encendido.

Imagen parcial, desplazándose o incorrecta

- ▶ Presione **Re-Sync** en el mando.
- ▶ Si utiliza un PC:
Para Windows 95, 98, 2000, XP:
 1. Abra el icono **Mi PC**, la carpeta **Panel de control** y haga doble clic en el icono **Pantalla**.
 2. Seleccione la ficha **Configuración**.
 3. Compruebe si su resolución de pantalla es inferior o igual a UXGA (1600 x 1200).
 4. Haga clic en el botón **Propiedades avanzadas**.
Si el proyector no proyecta aún toda la imagen, también necesitará cambiar la pantalla del monitor que está usando. Consulte los pasos siguientes:
 5. Verifique que la configuración de la resolución sea inferior o igual a UXGA (1600 x 1200).
 6. Seleccione el botón **Cambiar** en la ficha **Monitor**.
 7. Haga clic en **Mostrar todos los dispositivos**. A continuación, seleccione **Tipos de monitor estándar** en el cuadro desplegable; elija el modo de resolución que necesita en el cuadro "Modelos".
 8. Compruebe que la configuración de resolución de la pantalla del monitor sea inferior o igual a UXGA (1600 x 1200). (*)

- ▶ Si utiliza un portátil:
 1. Primero, siga los pasos anteriores para ajustar la resolución del ordenador.
 2. Presione para cambiar la configuración de salida.
Ejemplo: [Fn]+[F4]

Acer ⇨	[Fn]+[F5]	IBM/Lenovo ⇨	[Fn]+[F7]
Asus ⇨	[Fn]+[F8]	HP/Compaq ⇨	[Fn]+[F4]
Dell ⇨	[Fn]+[F8]	NEC ⇨	[Fn]+[F3]
Gateway ⇨	[Fn]+[F4]	Toshiba ⇨	[Fn]+[F5]

Mac Apple:
System Preference ⇨ Display ⇨ Arrangement ⇨ Mirror display

Si tiene dificultades para cambiar las resoluciones o si el monitor se bloquea, reinicie el equipo, incluyendo el proyector.

La pantalla del portátil o PowerBook no muestra la presentación

- ▶ Si utiliza un portátil:

Algunos portátiles pueden desactivar sus propias pantallas cuando hay un segundo dispositivo de pantalla en uso. Cada uno tiene un modo diferente de reactivación. Consulte el manual de su ordenador para información detallada.

La imagen es inestable o parpadea

- ▶ Utilice **Fase** para corregirla. Consulte la página 53 para más información.
- ▶ Cambie la configuración del color del monitor en su ordenador.

La imagen tiene una barra vertical que parpadea

- ▶ Utilice **Frecuencia** para realizar el ajuste. Consulte la página 53 para más información.
- ▶ Compruebe y vuelva a configurar el modo de pantalla de su tarjeta gráfica para que sea compatible con el proyector.

La imagen está desenfocada

- ▶ Asegúrese de haber quitado la tapa del objetivo.
- ▶ Ajuste el anillo de enfoque en el objetivo del proyector.
- ▶ Asegúrese de que la pantalla de proyección esté dentro de las distancias requeridas del proyector. Consulte las páginas 26-28 para más información.

La imagen se estira cuando aparece un título de DVD en 16:9

Cuando reproduzca DVD anamórfico o DVD 16:9, el proyector mostrará la mejor imagen en formato 16:9 en el OSD. Si reproduce un título de DVD en formato 4:3, cambie el formato a 4:3 en el OSD del proyector. Si la imagen todavía aparece estirada, necesitará ajustar la relación de aspecto siguiendo estos pasos:

- ▶ Ajuste el formato de pantalla a la relación de aspecto 16:9 (ancho) en su reproductor de DVD.

La imagen es demasiado pequeña o demasiado grande

- ▶ Ajuste el anillo del zoom en la parte superior del proyector.
- ▶ Acerque o aleje el proyector de la pantalla.
- ▶ Presione el botón **Menú** en el mando a distancia o en el panel del proyector, vaya a **Pantalla | Formato** y pruebe una configuración distinta.

La imagen tiene los lados inclinados

- ▶ Si es posible, cambie el proyector de posición para que quede centrado en la pantalla y por debajo de la parte inferior de la pantalla.
- ▶ Presione **Trapezoidal +/-** en el mando a distancia hasta que los laterales estén verticales.

La imagen está invertida

- ▶ Seleccione **Configuración | Proyección** en el OSD y ajuste la dirección de proyección.

Problemas de descanso

El proyector deja de responder a todos los controles

- ▶ Si es posible, apague el proyector, luego desenchufe el cable de corriente y espere al menos 60 segundos antes de volver a enchufarlo.

La lámpara se ha quemado o hace un sonido de estallido

- ▶ Cuando la lámpara alcanza el final de su duración, se quemará y hará un sonido alto de estallido. Si esto ocurre, el proyector no se encenderá hasta que haya cambiado el módulo de la lámpara. Para cambiar la lámpara, siga los pasos en Cambiar la lámpara en la página 85.

Preguntas y respuestas acerca de HDMI

¿Cuál es la diferencia entre un cable HDMI “estándar” y uno de “alta velocidad”?

HDMI Licensing, LLC anunció recientemente que los cables se probarían como cables estándar o de alta velocidad.

- ▶ Los cables HDMI estándar (o de “categoría 1”) se han probado para funcionar a velocidades de 75 Mhz o más hasta 2,25 Gbps, que equivale a una señal de 720p/1080i.
- ▶ Los cables HDMI de alta velocidad (o de “categoría 2”) se han probado para funcionar a velocidades de 340 Mhz o más hasta 10,2 Gbps, que es la banda ancha más alta disponible actualmente con un cable HDMI y puede admitir señales de 1080p sin problemas, incluidas las que contienen fuentes con profundidades de color o tasas de actualización aumentadas. Los cables de alta velocidad también pueden acomodar una resolución superior, como los monitores del cine WQXGA (resolución de 2560 x 1600).

¿Cómo puedo utilizar cables HDMI más largos de 10 metros?





- ▶ Existen muchos distribuidores de HDMI que funcionan con soluciones HDMI y que amplían la distancia efectiva de un intervalo típico de 10 metros a longitudes mucho más largas. Estas compañías fabrican diversas soluciones, entre las que se incluyen cables activos (dispositivos electrónicos activos integrados en cables que aumentan y amplían la señal del cable), repetidores, amplificadores, así como soluciones CAT5/6 y de fibra.

¿Cómo puedo saber si un cable HDMI está certificado?

- ▶ Todos los productos HDMI deben estar certificados por el fabricante como parte de la Especificación de la Prueba de Aptitud HDMI. No obstante, puede que en ocasiones haya cables que lleven el logotipo de HDMI pero no se hayan probado correctamente. HDMI Licensing, LLC investiga de forma activa estos casos para garantizar que la marca comercial HDMI se utilice adecuadamente en el mercado. Recomendamos que los consumidores compren los cables de una fuente de confianza o compañía con reputación en el mercado.

Para más información, visite:
<http://www.hdmi.org/learningcenter/faq.aspx#49>

Indicación del estado del proyector

Mensaje	LED de encendido	LED de encendido	LED de temperatura	LED de la lámpara
	 (Verde)	 (Rojo)	 (Rojo)	 (Rojo)
Funcionamiento	Activado	0	0	0
Calentando o enfriando	Intermitente (0,5 segundos)	0	0	0
Proyector en estado de reposo.	0	Activado	0	0
Temperatura T1 elevada	0	Intermitente	Activado	0
Rotura de puente térmico	0	4	0	0
Fallo de la lámpara	0	Intermitente	0	Activado
Error del ventilador	0	Intermitente	Intermitente	0
Puerta de la lámpara abierta	0	7	0	0
Error DMD	0	8	0	0
Error de círculo cromático	0	9	0	0

* El LED de encendido estará **ILUMINADO** cuando aparezca el menú OSD y **APAGADO** cuando desaparezca éste.

El dígito representa el número de parpadeos del led.

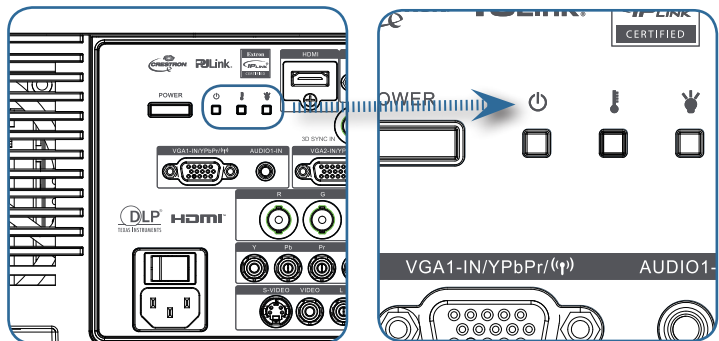

Mensajes de aviso

- ▶ Cambiar la lámpara:

 Lamp is approaching the end of its useful life

- ▶ Fuera de rango: (ver lo siguiente para más información)



**Señal de entrada fuera de alcance
resolución baja de imagen.**

Problemas del mando a distancia

Si el mando a distancia no funciona

- ▶ Compruebe que el ángulo de operación del mando a distancia sea aproximadamente $\pm 15^\circ$.
- ▶ Asegúrese de que no haya obstrucciones entre el mando a distancia y el proyector. Muévase a menos de 7m (23 pies) del proyector.
- ▶ Compruebe si las pilas están insertadas correctamente.
- ▶ Cambie las pilas gastadas en el mando a distancia.

Problemas del audio

No hay sonido

- ▶ Ajuste el volumen en el mando a distancia.
- ▶ Ajuste el volumen de la fuente de audio.
- ▶ Compruebe la conexión del cable de audio.
- ▶ Pruebe la salida del audio de la fuente con otros altavoces.
- ▶ Lleve el proyector al servicio técnico.

El sonido es distorsionado

- ▶ Compruebe la conexión del cable de audio.
- ▶ Pruebe la salida del audio de la fuente con otros altavoces.
- ▶ Lleve el proyector al servicio técnico.

Cambiar la lámpara

La lámpara de proyección debería cambiarse cuando se apague. Sólo debe cambiarse por otra certificada como recambio, que puede pedir a su vendedor local.

Importante:

- ▶ La lámpara contiene cierta cantidad de mercurio y debería desecharse según las regulaciones de ordenanza local.
- ▶ Evite tocar la superficie de cristal de la nueva lámpara, si lo hace puede acortar su duración.



Aviso:

- ▶ Asegúrese de apagar y desenchufar el proyector al menos una hora antes de cambiar la lámpara. Si no lo hace, podría provocarse quemaduras severas.

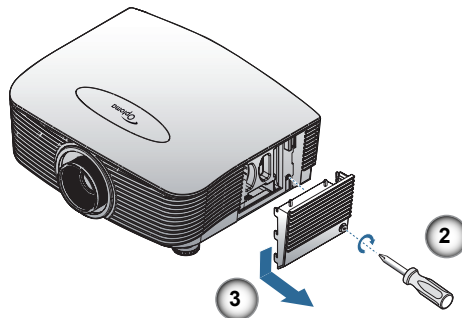
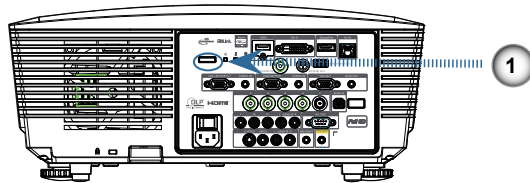

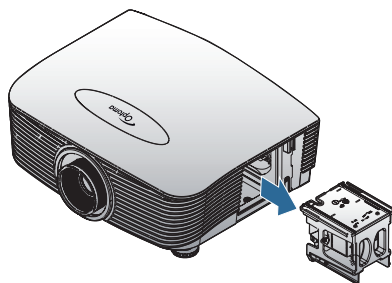
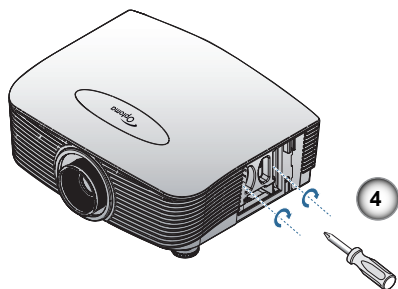

1. Afloje los dos tornillos de sujeción en la tapa del compartimiento de la lámpara.
2. Deje que el proyector se enfríe durante, al menos, 30 minutos.
3. Quite los dos tornillos del módulo de la lámpara.
4. Desbloquear la tapa de la lámpara.
5. Levante la tapa y quítela.
6. Utilice un destornillador para extraer el tornillos del módulo de la lámpara.
7. Extraiga el módulo de la lámpara.

Tras cambiar la lámpara, deberá reiniciar el contador de las horas de la lámpara. Consulte la página 67 para más información.

Limpiar el proyector

La limpieza del proyector para quitar el polvo y la suciedad le ayudará a asegurar una operación sin problemas.

Aviso:

- ▶ Asegúrese de apagar y desenchufar el proyector al menos una hora antes de la limpieza. Si no lo hace, podría provocarse quemaduras severas.
- ▶ Utilice únicamente un trapo humedecido para la limpieza. No deje que entre agua por las rejillas de ventilación del proyector.
- ▶ Si entra un poco de agua en el interior del proyector mientras lo limpia, déjelo desenchufado en una habitación bien ventilada durante varias horas antes de usarlo.
- ▶ Si entra mucha agua en el interior del proyector durante la limpieza, lleve el proyector al servicio técnico.

Limpieza del objetivo

Puede comprar limpiador para objetivos de la mayoría de tiendas de cámaras. Consulte lo siguiente para limpiar el objetivo del proyector.

1. Aplique un poco de limpiador de objetivo óptico en un trapo suave y limpio.
(No aplique el limpiador directamente en el objetivo).
2. Limpie el objetivo suavemente con movimientos circulares.

Precaución:

- ▶ No utilice limpiadores abrasivos o disolventes.
- ▶ Para evitar la decoloración o desteñido, evite utilizar limpiadores sobre la cubierta del proyector.

Limpieza de la cubierta

Consulte lo siguiente para limpiar la cubierta del proyector.

1. Limpie el polvo con un trapo humedecido y limpio.
2. Humedezca el trapo con agua templada y detergente suave (como el utilizado para lavar platos) y luego limpie la cubierta.
3. Aclare todo el detergente del trapo y limpie el proyector de nuevo.

Precaución:

Para evitar la decoloración o el desteñido de la cubierta, no utilice limpiadores abrasivos derivados del alcohol.

Modos de compatibilidad

Compatibilidad de vídeo

NTSC	NTSC M/J, 3,58MHz, 4,43MHz	
PAL	PAL B/D/G/H/I/M/N, 4,43MHz	
SECAM	SECAM B/D/G/K/K1/L, 4,25/4,4 MHz	
SDTV	480i/p, 576i/p	
HDTV	720p(50/60Hz), 1080i(50/60Hz), 1080P(50/60Hz)	

Descripción detallada de las frecuencias de video



❖ Para una resolución de pantalla ancha (WXGA), la compatibilidad soportada depende de los modelos de portátil o PC.

Señal	Resolución	Frecuencia de actualización (Hz)	Notas
TV(NTSC)	720 X 480	60	Para vídeo compuesto/S-Video
TV(PAL, SECAM)	720 X 576	50	
SDTV(480i)	720 X 480	60	Para vídeo componente
SDTV (480p)	720 X 480	60	
SDTV (576i)	720 X 576	50	
SDTV (576p)	720 X 576	50	
HDTV (720p)	1280 X 720	50/60	
HDTV (1080i)	1920 X1080	50/60	
HDTV (1080p)	1920 X1080	24/50/60	

Compatibilidad con ordenadores: estándares VESA

Señal del ordenador (compatible con RGB analógico)

Señal	Resolución	Frecuencia de actualización (Hz)	Notas para Mac
VGA	640 x 480	60/67/72/85	Mac 60/72/85
SVGA	800 x 600	56/60 ^(*) /72/85/120 ^(*)	Mac 60/72/85
XGA	1024 x 768	50/60 ^(*) /70/75/85/120 ^(*)	Mac 60/70/75/85
HDTV (720p)	1280 x 720	50/60 ^(*) /120 ^(*)	Mac 60
WXGA	1280 x 768	60/75/85	Mac 60/75/85
	1280 x 800	50/60	Mac 60
WXGA	1366 x 768	60	
SXGA	1280 x 1024	60/75/85	Mac 60/75
SXGA+	1400 x 1050	60	
UXGA	1600 x 1200	60	
HDTV (1080p)	1920 x 1080	24/50/60	Mac 60
WUXGA	1920 x 1200 ^(*)	60/50	Mac 60

(*1) 1920 x 1200 a 60 Hz sólo admite RB ("blanking" reducido).

(*2) Para admitir 3D de secuencia de cuadros.



❖ La resolución nativa admite 50 Hz.

Señal de entrada para HDMI/DVI-D

Señal	Resolución	Frecuencia de actualización (Hz)	Notas para Mac
VGA	640 x 480	60	Mac 60/72/85
SVGA	800 x 600	60 ^(*) /72/85/120 ^(*)	Mac 60/72/85
XGA	1024 x 768	50/60 ^(*) /70/75/85/120 ^(*)	Mac 60/70/75/85
SDTV(480i)	720 x 480	60	
SDTV (480p)	720 x 480	60	
SDTV (576i)	720 x 576	50	
SDTV (576p)	720 x 576	50	
WSVGA (1024 x 600)	1024 x 600	60 ^(*)	
HDTV (720p)	1280 x 720	50 ^(*) /60/120 ^(*)	Mac 60
WXGA	1280 x 768	60/75/85	Mac 75
	1280 x 800	60/50	Mac 60
WXGA	1366 x 768	60	
SXGA	1280 x 1024	60/75/85	Mac 60/75
SXGA+	1400 x 1050	60	
UXGA	1600 x 1200	60	
HDTV (1080i)	1920 x 1080	50/60	
HDTV (1080p)	1920 x 1080	24/30/50/60	Mac 60
WUXGA	1920 x 1200 ^(*)	60/50	Mac 60

(*) 1920 x 1200 a 60 Hz sólo admite RB ("blanking" reducido).

(*) Para admitir 3D de secuencia de cuadros.

Tabla de compatibilidad de video de 3D real

Resoluciones de entrada	Frecuencias de entrada		
Entrada 3D HDMI 1.4a	1280 x 720p a 50Hz	Arriba y abajo	
	1280 x 720p a 60 Hz	Arriba y abajo	
	1280 x 720p a 50Hz	Empaquetamiento de cuadros	
	1280 x 720p a 60 Hz	Empaquetamiento de cuadros	
	1920 x 1080i a 50Hz	Lado a lado (mitad)	
	1920 x 1080i a 60 Hz	Lado a lado (mitad)	
	1920 x 1080p a 24Hz	Arriba y abajo	
	1920 x 1080p a 24 Hz	Empaquetamiento de cuadros	
HDMI 1.3	1920 x 1080i a 50Hz	Lado a lado (mitad)	Modo SBS activado
	1920 x 1080i a 60 Hz		
	1280 x 720p a 50Hz		
	1280 x 720p a 60 Hz		
	1920 x 1080i a 50Hz	Arriba y abajo	Modo TAB activado
	1920 x 1080i a 60 Hz		
	1280 x 720P a 50Hz		
	1280 x 720P a 60Hz		
480i	HQFS		

Comandos RS232

Conector RS232

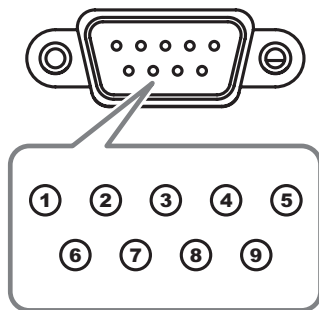

Contacto N°	Especificaciones
1	N/A
2	RXD
3	TXD
4	DTR
5	GND
6	DSR
7	RTS
8	CTS
9	N/A

Lista de funciones del protocolo RS232

Tabla de comandos RS232

Baud Rate : 9600

Data Bits : 8

Parity : None

Stop Bits : 1

Flow Control : None

UART16550 FIFO: Disable

Projector Return (Pass): F

Projector Return (Fail): F

Note :

There is a <CR> after all ASCII commands
0D is the HEX code for <CR> in ASCII code

XX-01-99. projector's ID. XX=0 is for all projectors

SEND to projector

232 ASCII Code	HEX Code	Function	Description
-XX00 1	7E 30 30 30 20 31 0D	Power ON	
-XX00 0	7E 30 30 30 20 30 0D	Power OFF	(0/2 for backward compatible)
-XX00 1 -nmmn	7E 30 30 30 20 31 20 a 0D	Power ON with Password	-nmmn = -0000 (a=7E 30 30 30 30) -9999 (a=7E 39 39 39 39)
-XX01 1	7E 30 30 31 20 31 0D	Resync	
-XX02 1	7E 30 30 32 20 31 0D	AV Mute	On
-XX02 0	7E 30 30 32 20 30 0D		Off (0/2 for backward compatible)
-XX03 1	7E 30 30 33 20 31 0D	Mute	On
-XX03 0	7E 30 30 33 20 30 0D		Off (0/2 for backward compatible)
-XX04 1	7E 30 30 34 20 31 0D	Freeze	
-XX04 0	7E 30 30 34 20 30 0D	Unfreeze	(0/2 for backward compatible)
-XX05 1	7E 30 30 35 20 31 0D	Zoom Plus	
-XX06 1	7E 30 30 36 20 31 0D	Zoom Minus	
-XX12 1	7E 30 30 31 32 20 31 0D	Direct Source Commands	HDMI
-XX12 2	7E 30 30 31 32 20 32 0D		DVI-D
-XX12 4	7E 30 30 31 32 20 34 0D		BNC
-XX12 5	7E 30 30 31 32 20 35 0D		VGA1
-XX12 6	7E 30 30 31 32 20 36 0D		VGA 2
-XX12 8	7E 30 30 31 32 20 38 0D		VGA1 Component
-XX12 9	7E 30 30 31 32 20 39 0D		S-Video
-XX12 10	7E 30 30 31 32 20 3A 0D		Video
-XX12 13	7E 30 30 31 32 20 31 33 0D		VGA 2 Component
-XX12 14	7E 30 30 31 32 20 31 34 0D		Component
-XX12 20	7E 30 30 31 32 20 32 30 0D		DisplayPort
-XX20 1	7E 30 30 32 20 31 0D	Display Mode	Presentation
-XX20 2	7E 30 30 32 20 32 0D		Bright
-XX20 3	7E 30 30 32 20 33 0D		Movie
-XX20 4	7E 30 30 32 20 34 0D		sRGB
-XX20 5	7E 30 30 32 20 35 0D		User
-XX20 7	7E 30 30 32 20 37 0D		Blackboard
-XX20 13	7E 30 30 32 20 31 33 0D		DICOM SIM.
-XX20 9	7E 30 30 32 20 39 0D		3D
-XX21 n	7E 30 30 32 31 20 a 0D	Brightness	n = -50 (a=2D 35 30) - 50 (a=35 30)
-XX22 n	7E 30 30 32 32 20 a 0D	Contrast	n = -50 (a=2D 35 30) - 50 (a=35 30)
-XX23 n	7E 30 30 32 33 20 a 0D	Sharpness	n = 1 (a=31) - 15 (a=31 35)
-XX44 n	7E 30 30 34 34 20 a 0D	Tint	n = -50 (a=2D 35 30) - 50 (a=35 30)
-XX45 n	7E 30 30 34 35 20 a 0D	Color	n = -50 (a=2D 35 30) - 50 (a=35 30)
-XX327 n	7E 58 58 33 32 37 20 a 0D	Color Matching	Red Hue n=-127(a=2d 31 32 37)-127(a=31 32 37)
-XX328 n	7E 58 58 33 32 38 20 a 0D	Green Hue	n=-127(a=2d 31 32 37)-127(a=31 32 37)
-XX329 n	7E 58 58 33 32 39 20 a 0D	Blue Hue	n=-127(a=2d 31 32 37)-127(a=31 32 37)
-XX330 n	7E 58 58 33 33 20 a 0D	Cyan Hue	n=-127(a=2d 31 32 37)-127(a=31 32 37)
-XX331 n	7E 58 58 33 33 21 20 a 0D	Yellow Hue	n=-127(a=2d 31 32 37)-127(a=31 32 37)
-XX332 n	7E 58 58 33 33 22 20 a 0D	Magenta Hue	n=-127(a=2d 31 32 37)-127(a=31 32 37)
-XX333 n	7E 58 58 33 33 23 20 a 0D	Cyan Hue	n=-127(a=2d 31 32 37)-127(a=31 32 37)
-XX334 n	7E 58 58 33 33 24 20 a 0D	Red Saturation	n=-127(a=2d 31 32 37)-127(a=31 32 37)
-XX335 n	7E 58 58 33 33 25 20 a 0D	Green Saturation	n=-127(a=2d 31 32 37)-127(a=31 32 37)
-XX336 n	7E 58 58 33 33 26 20 a 0D	Blue Saturation	n=-127(a=2d 31 32 37)-127(a=31 32 37)
-XX337 n	7E 58 58 33 33 27 20 a 0D	Cyan Saturation	n=-127(a=2d 31 32 37)-127(a=31 32 37)
-XX338 n	7E 58 58 33 33 28 20 a 0D	Yellow Saturation	n=-127(a=2d 31 32 37)-127(a=31 32 37)
-XX339 n	7E 58 58 33 33 29 20 a 0D	Magenta Saturation	n=-127(a=2d 31 32 37)-127(a=31 32 37)
-XX340 n	7E 58 58 33 34 20 20 a 0D	Red Gain	n=-127(a=2d 31 32 37)-127(a=31 32 37)
-XX341 n	7E 58 58 33 34 21 20 a 0D	Green Gain	n=-127(a=2d 31 32 37)-127(a=31 32 37)
-XX342 n	7E 58 58 33 34 22 20 a 0D	Blue Gain	n=-127(a=2d 31 32 37)-127(a=31 32 37)
-XX343 n	7E 58 58 33 34 23 20 a 0D	Cyan Gain	n=-127(a=2d 31 32 37)-127(a=31 32 37)
-XX344 n	7E 58 58 33 34 24 20 a 0D	Yellow Gain	n=-127(a=2d 31 32 37)-127(a=31 32 37)
-XX345 n	7E 58 58 33 34 25 20 a 0D	Magenta Gain	n=-127(a=2d 31 32 37)-127(a=31 32 37)
-XX346 n	7E 58 58 33 34 26 20 a 0D	White/R	n = -50 (a=2D 35 30) - 50 (a=35 30)
-XX347 n	7E 58 58 33 34 27 20 a 0D	White/G	n = -50 (a=2D 35 30) - 50 (a=35 30)
-XX215 1	7E 30 30 32 31 35 20 31 0D	Reset	n = -50 (a=2D 35 30) - 50 (a=35 30)
-XX24 n	7E 30 30 32 34 20 a 0D	RGB Gain/Bias	Red Gain n = -50 (a=2D 35 30) - 50 (a=35 30)
-XX25 n	7E 30 30 32 35 20 a 0D		Green Gain n = -50 (a=2D 35 30) - 50 (a=35 30)
-XX26 n	7E 30 30 32 36 20 a 0D		Blue Gain n = -50 (a=2D 35 30) - 50 (a=35 30)
-XX27 n	7E 30 30 32 37 20 a 0D		Red Bias n = -50 (a=2D 35 30) - 50 (a=35 30)
-XX28 n	7E 30 30 32 38 20 a 0D		Green Bias n = -50 (a=2D 35 30) - 50 (a=35 30)
-XX29 n	7E 30 30 32 39 20 a 0D		Blue Bias n = -50 (a=2D 35 30) - 50 (a=35 30)
-XX33 n	7E 30 30 33 33 20 a 0D		Reset n = -50 (a=2D 35 30) - 50 (a=35 30)
-XX34 n	7E 30 30 33 34 20 a 0D	BrilliantColor™	n = 1 (a=31) - 10 (a=31 30)
-XX196 n	7E 30 30 31 39 36 20 a 0D	Noise Reduction	n = 1 (a=31) - 10 (a=31 30)
-XX35 1	7E 30 30 33 35 20 31 0D	Gamma	Film
-XX35 3	7E 30 30 33 35 20 33 0D		Graphics
-XX35 5	7E 30 30 33 35 20 35 0D		1.8
-XX35 6	7E 30 30 33 35 20 36 0D		2.0
-XX35 7	7E 30 30 33 35 20 37 0D		2.2



❖ Debido a la aplicación diferente para cada modelo. La función depende del modelo comprado.

Apéndice

-XX35 8	7E 30 30 33 35 20 38 0D			2.6
-XX35 9	7E 30 30 33 35 20 39 0D			3D
-XX36 3	7E 30 30 33 36 20 30 0D	Color Temp.		Warm
-XX36 0	7E 30 30 33 36 20 31 0D			Standard
-XX36 1	7E 30 30 33 36 20 32 0D			Cool
-XX36 2	7E 30 30 33 36 20 33 0D			Cold
-XX37 1	7E 30 30 33 37 20 31 0D	Color Space		Auto
-XX37 2	7E 30 30 33 37 20 32 0D			RGB RGB(0-255)
-XX37 3	7E 30 30 33 37 20 33 0D			YUV
-XX37 4	7E 30 30 33 37 20 34 0D			RGB(16 - 235)
-XX73 n	7E 30 30 37 33 20 a 0D	Signal (RGB)	Frequency	n = -5 (a=2D 35) ~ 5 (a=35) By signal
-XX74 n	7E 30 30 37 34 20 a 0D		Phase	n = 0 (a=30) ~ 31 (a=33 31) By signal
-XX91 1	7E 30 30 39 31 20 31 0D		Automatic	Enable
-XX91 0	7E 30 30 39 31 20 30 0D			Disable
-XX75 n	7E 30 30 37 35 20 a 0D		H. Position	n = -5 (a=2D 35) ~ 5 (a=35) By timing
-XX76 n	7E 30 30 37 36 20 a 0D		V. Position	n = -5 (a=2D 35) ~ 5 (a=35) By timing
-XX200 n	7E 30 30 32 30 30 20 a 0D	Signal(Video)	White Level	
-XX201 n	7E 30 30 32 30 30 21 a 0D		Black Level	0
-XX204 1	7E 30 30 32 30 30 21 31 0D			0
-XX204 0	7E 30 30 32 30 30 21 30 0D			7.5
-XX60 1	7E 30 30 36 30 20 31 0D	Format		4:3
-XX60 2	7E 30 30 36 30 20 32 0D			16:9
-XX60 3	7E 30 30 36 30 20 33 0D			16:10(WUXGA Model)
-XX60 5	7E 30 30 36 30 20 35 0D			LBX
-XX60 6	7E 30 30 36 30 20 36 0D			Native
-XX60 7	7E 30 30 36 30 20 37 0D			Auto
-XX62 n	7E 30 30 36 32 20 a 0D	Digital Zoom	Zoom	n = -5 (a=2D 35) ~ 25 (a=32 35)
-XX504 n	7E 58 58 35 30 34 20 a 0D		H Zoom	n = 0 (a=30) ~ 100 (a=31 30 30)
-XX505 n	7E 58 58 35 30 35 20 a 0D		V Zoom	n = 0 (a=30) ~ 100 (a=31 30 30)
-XX61 n	7E 30 30 36 31 20 a 0D	Edge mask		n = 0 (a=30) ~ 10 (a=31 30)
-XX63 n	7E 30 30 36 33 20 a 0D	H Image Shift		n = -100 (a=2D 31 30 30) ~ 100 (a=31 30 30)
-XX64 n	7E 30 30 36 34 20 a 0D	V Image Shift		n = -100 (a=2D 31 30 30) ~ 100 (a=31 30 30)
-XX66 n	7E 30 30 36 36 20 a 0D	V Keystone		n = -40 (a=2D 34 30) ~ 40 (a=34 30)
-XX230 1	7E 30 30 32 33 30 20 31 0D		3D Mode	3D Mode
-XX230 3	7E 30 30 32 33 30 20 33 0D			IR
-XX400 0	7E 30 30 34 30 30 20 30 0D	3D--2D		3D
-XX440 1	7E 30 30 34 30 30 20 31 0D			L
-XX400 2	7E 30 30 34 30 30 20 32 0D			R
-XX405 0	7E 30 30 34 30 35 20 30 0D	3D Format		Auto
-XX405 1	7E 30 30 34 30 35 20 31 0D			SBS
-XX405 2	7E 30 30 34 30 35 20 32 0D			Top and Bottom
-XX405 3	7E 30 30 34 30 35 20 33 0D			Frame sequential
-XX231 0	7E 30 30 32 33 31 20 30 0D	3D Sync Invert	On	
-XX231 1	7E 30 30 32 33 31 20 31 0D		Off	
-XX70 1	7E 30 30 37 30 20 31 0D	Language		English
-XX70 2	7E 30 30 37 30 20 32 0D			German
-XX70 3	7E 30 30 37 30 20 33 0D			French
-XX70 4	7E 30 30 37 30 20 34 0D			Italian
-XX70 5	7E 30 30 37 30 20 35 0D			Spanish
-XX70 6	7E 30 30 37 30 20 36 0D			Portuguese
-XX70 7	7E 30 30 37 30 20 37 0D			Polish
-XX70 8	7E 30 30 37 30 20 38 0D			Dutch
-XX70 9	7E 30 30 37 30 20 39 0D			Swedish
-XX70 10	7E 30 30 37 30 20 31 30 0D			Norwegian/Danish
-XX70 11	7E 30 30 37 30 20 31 31 0D			Finnish
-XX70 12	7E 30 30 37 30 20 31 32 0D			Greek
-XX70 13	7E 30 30 37 30 20 31 33 0D			Traditional Chinese
-XX70 14	7E 30 30 37 30 20 31 34 0D			Simplified Chinese
-XX70 15	7E 30 30 37 30 20 31 35 0D			Japanese
-XX70 16	7E 30 30 37 30 20 31 36 0D			Korean
-XX70 17	7E 30 30 37 30 20 31 37 0D			Russian
-XX70 18	7E 30 30 37 30 20 31 38 0D			Hungarian
-XX70 19	7E 30 30 37 30 20 31 39 0D			Czechoslovak
-XX70 20	7E 30 30 37 30 20 32 30 0D			Arabic
-XX70 21	7E 30 30 37 30 20 32 31 0D			Thai
-XX70 22	7E 30 30 37 30 20 32 32 0D			Turkish
-XX70 23	7E 30 30 37 30 20 32 33 0D			Farsi
-XX70 25	7E 30 30 37 30 20 32 35 0D			Vietnamese
-XX70 26	7E 30 30 37 30 20 32 36 0D			Indonesian
-XX70 27	7E 30 30 37 30 20 32 37 0D			Romanian
-XX71 1	7E 30 30 37 31 20 31 0D	Projection		Front-Desktop
-XX71 2	7E 30 30 37 31 20 32 0D			Rear-Desktop
-XX71 3	7E 30 30 37 31 20 33 0D			Front-Ceiling
-XX71 4	7E 30 30 37 31 20 34 0D			Rear-Ceiling
-XX72 1	7E 30 30 37 32 20 31 0D	Menu Location		Top Left
-XX72 2	7E 30 30 37 32 20 32 0D			Top Right
-XX72 3	7E 30 30 37 32 20 33 0D			Centre
-XX72 4	7E 30 30 37 32 20 34 0D			Bottom Left
-XX72 5	7E 30 30 37 32 20 35 0D			Bottom Right

(WUXGA Model)

~XX90 1	7E 30 30 39 31 20 31 0D	Screen Type	16:10
~XX90 0	7E 30 30 39 31 20 30 0D		16:9
~XX77 n	7E 30 30 37 37 20 aabccc 0D	Security	Security Timer Month/Day/Hour n = mm/dd/hh mm= 00 (aa=30 30) ~ 12 (aa=31 32) dd = 00 (bb=30 30) ~ 30 (bb=33 30) hh= 00 (cc=30 30) ~ 24 (cc=32 34)
~XX78 1	7E 30 30 37 38 20 31 0D	Security Settings	On
~XX78 0 ~nnnn	7E 30 30 37 38 20 32 20 a 0D		Off(0/2 for backward compatible)
	~nnnn = ~0000 (a=7E 30 30 30 30)		~9999 (a=7E 39 39 39 39)
~XX79 n	7E 30 30 37 39 20 a 0D	Projector ID	n = 00 (a=30 30) ~ 99 (a=39 39)
~XX80 1	7E 30 30 38 30 20 31 0D	Mute	On
~XX80 0	7E 30 30 38 30 20 30 0D		
~XX81 n	7E 30 30 38 31 20 a 0D	Volume(Audio)	Off (0/2 for backward compatible) n = 0 (a=30) ~ 10 (a=31 30)
~XX89 0	7E 30 30 38 39 20 30 0D	Audio Input	Default
~XX89 1	7E 30 30 38 39 20 31 0D		Audio1
~XX89 3	7E 30 30 38 39 20 33 0D		Audio2
~XX89 4	7E 30 30 38 39 20 34 0D		Audio3
~XX89 5	7E 30 30 38 39 20 35 0D		Audio4
~XX82 1	7E 30 30 38 32 20 31 0D	Logo	Optoma User
~XX82 2	7E 30 30 38 32 20 32 0D		Neutral
~XX82 3	7E 30 30 38 32 20 33 0D		
~XX83 1	7E 30 30 38 33 20 31 0D	Logo Capture	
~XX88 0	7E 30 30 38 38 20 30 0D	Closed Captioning	Off
~XX88 1	7E 30 30 38 38 20 31 0D		cc1
~XX88 2	7E 30 30 38 38 20 32 0D		cc2
~XX87 1	7E 30 30 38 37 20 31 0D	Network Status(Read only Return :Ok, a=0/1 Disconnected/ Connected.	
~XX87 3	7E 30 30 38 37 20 33 0D	IP Address(Read only Return: "Okaaa_bbb_ccc_ddd"	
~XX454 0/2	7E 30 30 34 35 34 20 30(32) 0D	Crestron	Off
~XX454 1	7E 30 30 34 35 34 20 31 0D		On
~XX455 0/2	7E 30 30 34 35 35 20 30(32) 0D	Extron	Off
~XX455 1	7E 30 30 34 35 35 20 31 0D		On
~XX456 0/2	7E 30 30 34 35 36 20 30(32) 0D	PJLink	Off
~XX456 1	7E 30 30 34 35 36 20 31 0D		On
~XX457 0/2	7E 30 30 34 35 37 20 30(32) 0D	AMX Device Discovery	Off
~XX457 1	7E 30 30 34 35 37 20 31 0D		On
~XX458 0/2	7E 30 30 34 35 38 20 30(32) 0D	Telnet	Off
~XX458 1	7E 30 30 34 35 38 20 31 0D		On
~XX459 0/2	7E 30 30 34 35 38 20 30(32) 0D	HTTP	Off
~XX459 1	7E 30 30 34 35 38 20 31 0D		On
~XX39 1	7E 30 30 33 39 20 31 0D	Input Source	HDMI
~XX39 2	7E 30 30 33 39 20 32 0D		DVI-D
~XX39 3	7E 30 30 33 39 20 34 0D		BNC
~XX39 5	7E 30 30 33 39 20 35 0D		VGA1
~XX39 6	7E 30 30 33 39 20 36 0D		VGA2
~XX39 8	7E 30 30 33 39 20 38 0D		Component
~XX39 9	7E 30 30 33 39 20 39 0D		S-video
~XX39 10	7E 30 30 33 39 20 31 30 0D		Video
~XX39 15	7E 30 30 33 39 20 31 35 0D		DisplayPort
~XX100 1	7E 30 30 31 30 30 20 31 0D	Source Lock	On
~XX100 0	7E 30 30 31 30 30 20 30 0D		Off (0/2 for backward compatible)
~XX101 1	7E 30 30 31 30 31 20 31 0D	High Altitude	On
~XX101 0	7E 30 30 31 30 31 20 30 0D		Off (0/2 for backward compatible)
~XX102 1	7E 30 30 31 30 32 20 31 0D	Information Hide	On
~XX102 0	7E 30 30 31 30 32 20 30 0D		Off (0/2 for backward compatible)
~XX103 1	7E 30 30 31 30 33 20 31 0D	Keypad Lock	On
~XX103 0	7E 30 30 31 30 33 20 30 0D		Off (0/2 for backward compatible)
~XX348 0	7E 30 30 33 34 38 20 30 0D	Display Mode Lock	Off (0/2 for backward compatible)
~XX348 1	7E 30 30 33 34 38 20 31 0D		On
~XX195 0	7E 30 30 31 39 35 20 30 0D	Test Pattern	None
~XX195 1	7E 30 30 31 39 35 20 31 0D		Grid(White)
~XX195 3	7E 30 30 31 39 35 20 33 0D		Grid(Green)
~XX195 4	7E 30 30 31 39 35 20 34 0D		Grid(Magenta)
~XX195 2	7E 30 30 31 39 35 20 32 0D		White
~XX192 0	7E 30 30 31 39 32 20 30 0D	12V Trigger	Off
~XX192 1	7E 30 30 31 39 32 20 31 0D		On
~XX192 3	7E 30 30 31 39 32 20 33 0D		Auto 3D
~XX11 0	7E 30 30 31 31 20 30 0D	IR Function	Off
~XX11 1	7E 30 30 31 31 20 31 0D		On
~XX104 1	7E 30 30 31 30 34 20 31 0D	Background Color	Blue
~XX104 2	7E 30 30 31 30 34 20 32 0D		Black
~XX104 3	7E 30 30 31 30 34 20 33 0D		Red
~XX104 4	7E 30 30 31 30 34 20 34 0D		Green
~XX104 5	7E 30 30 31 30 34 20 35 0D		White
~XX105 1	7E 30 30 31 30 35 20 31 0D	Advanced Direct Power On	On
~XX105 0	7E 30 30 31 30 35 20 30 0D		Off (0/2 for backward compatible)
~XX113 0	7E 30 30 31 31 33 20 30 0D	Signal Power On	Off
~XX113 1	7E 30 30 31 31 33 20 31 0D		On
~XX106 n	7E 30 30 31 30 36 20 a 0D	Auto Power Off (min)	n = 0 (a=30) ~ 180 (a=31 38 30)

Apéndice

(5 minutes for each step).

--XX107 n 7E 30 30 31 30 37 20 a 0D

Sleep Timer (min)

n = 0 (a=30) ~ 995 (a=39 39 35)

(30 minutes for each step).

--XX114 1 7E 30 30 31 31 34 20 31 0D

Power Mode(Standby)

Active (<=0.5W)
Eco. (0/2 for backward compatible)

--XX114 0 7E 30 30 31 31 34 20 30 0D

--XX109 1 7E 30 30 31 30 39 20 31 0D

Lamp Reminder

On

--XX109 0 7E 30 30 31 30 39 20 30 0D

Brightness Mode

Off (0/2 for backward compatible)

--XX110 1 7E 30 30 31 31 30 20 31 0D

Bright

--XX110 2 7E 30 30 31 31 30 20 32 0D

Eco

--XX110 5 7E 30 30 31 31 30 20 35 0D

Power

--XX326 n 7E 30 30 33 32 36 20 a 0D

Power

350W/340W/330W/320W/310W/300W/290W/280W

(n=0)=1(n=2)=3(n=4)=5(n=6)=7(n=8)

--XX111 1 7E 30 30 31 31 20 31 0D

Yes

--XX111 0 7E 30 30 31 31 20 30 0D

Lamp Reset
No (0/2 for backward compatible)

--XX112 1 7E 30 30 31 31 32 20 31 0D

Reset

Yes

--XX99 1 7E 30 30 39 39 20 31 0D

RS232 Alert Reset

Reset

System Alert

--XX210 n 7E 30 30 32 30 30 20 n 0D

Display message on the OSD

n: 1-30 charact ers

SEND to emulate Remote

--XX140 10 7E 30 30 31 34 30 20 31 30 0D

Up

--XX140 11 7E 30 30 31 34 30 20 31 31 0D

Left

--XX140 12 7E 30 30 31 34 30 20 31 32 0D

Enter (for projection MENU)

--XX140 13 7E 30 30 31 34 30 20 31 33 0D

Right

--XX140 14 7E 30 30 31 34 30 20 31 34 0D

Down

--XX140 15 7E 30 30 31 34 30 20 31 35 0D

Keystone +

--XX140 16 7E 30 30 31 34 30 20 31 36 0D

Keystone -

--XX140 17 7E 30 30 31 34 30 20 31 37 0D

Volume -

--XX140 18 7E 30 30 31 34 30 20 31 38 0D

Volume +

--XX140 19 7E 30 30 31 34 30 20 31 39 0D

Brightness

--XX140 20 7E 30 30 31 34 30 20 32 30 0D

Menu

--XX140 21 7E 30 30 31 34 30 20 32 31 0D

Zoom

--XX140 28 7E 30 30 31 34 30 20 32 38 0D

Contrast

--XX140 47 7E 30 30 31 34 30 20 34 37 0D

Source

SEND from projector automatically

232 ASCII Code

HEX Code

Function

Projector Return

Description

when Standby/Warming/Cooling/Out of Range/Lamp fall/Fan Lock/Over Temperature/Lamp Hours Running Out/Cover Open

INFO n : 0/1/2/3/4/6/7/8/ =
Standby/Warming/Cooling/Out of Range/Lamp fall/Fan Lock/Over Temperature/Lamp Hours Running Out/Cover Open

READ from projector

232 ASCII Code

HEX Code

Function

Projector Return

Description

--XX121 1 7E 30 30 31 32 31 20 31 0D

Input Source Commands

OKn

n: 0/1/2/3/4/5/7/10/15 =
None/DVI/VGA1/VGA2/S-Video/Video/BNC/HDMI/Component/DisplayPort

--XX122 1 7E 30 30 31 32 32 20 31 0D

Software Version

OKdddd

dddd: FW version

--XX123 1 7E 30 30 31 32 33 20 31 0D

Display Mode

OKn

n: 0/1/2/3/4/7/9/12

None/Presentation/Bright/Movie/sRGB/Blackboard/DICOM SIM./SD

--XX124 1 7E 30 30 31 32 34 20 31 0D

Power State

OKn

n: 0/1 = Off/On

--XX125 1 7E 30 30 31 32 35 20 31 0D

Brightness

OKn

--XX126 1 7E 30 30 31 32 36 20 31 0D

Contrast

OKn

--XX127 1 7E 30 30 31 32 37 20 31 0D

Format

OKn

n: 1/2/3/5/6/7 =4:3/16:9/16:10/LBx/Native/Auto

*16:9 or 16:10 depend on Screen Type setting

--XX128 1 7E 30 30 31 32 38 20 31 0D

Color Temperature

OKn

n: 3/0/1/2 = Warm/Standard/Cool/Cold

--XX129 1 7E 30 30 31 32 39 20 31 0D

Projection Mode

OKn

n: 0/1/2/3 = Front-Desktop/ Rear-Desktop/ Front-Ceiling/ Rear-Ceiling

--XX150 1 7E 30 30 31 35 30 20 31 0D

Information

OKabbbccddd

a: 0/1 = Off/On
bbb: LampHour
cc: source 00/01/02/03/04/05/07/10/15 =

None/DVI/VGA1/VGA2/S-Video/Video/BNC/HDMI/Component/DisplayPort

ddd: FW version

e: Display mode 0/1/2/3/4/7/9/10=

--XX151 1 7E 30 30 31 35 31 20 31 0D

Model name

OKn

None/Presentation/Bright/Movie/sRGB/Blackboard/SD/DICOM.

--XX108 1 7E 30 30 31 30 38 20 31 0D

Lamp Hours

OKbbbb

n:1/2/3/5/6/5/EH505

--XX108 2 7E 30 30 31 30 38 20 31 0D

Cumulative Lamp Hours

OKbbbbbb

bbbb: LampHour
bbbbbb: (5 digits) Total Lamp Hours

--XX87 1 7E 30 30 38 37 20 31 0D

Network Status

OKn

n =0/1

Disconnected/Connected

--XX87 3 7E 30 30 38 37 20 33 0D

IP Address

Okaaa_bbb_ccc_ddd

Comandos de Telnet

- ▶ Puerto: admite 3 puertos de 23/1023/2023
- ▶ Conexiones múltiples: el proyector puede recibir comandos de diferentes puertos al mismo tiempo
- ▶ Formato de comandos: siga el formato de los comandos (compatible con ASCII y HEX)
- ▶ Respuesta a comandos: siga el mensaje de retorno RS232.

Lead Code	Projector ID		Command ID			Space	Variable	Carriage Return
~	X	X	X	X	X		n	CR
Fix code One Digit~	00		Defined by Optoma 2 or 3 Digit. See the Follow content			One Digit	Per item Definition	Fix code One Digit



- ❖ Para la resolución de pantalla panorámica (WXGA), la compatibilidad depende de los modelos de los ordenadores/ equipos portátiles.

Comandos de AMX Device Discovery

- ▶ DP: 239.255.250.250
- ▶ Núm. puerto: 9131
- ▶ Cada información de transmisión UDP como se muestra a continuación se actualiza cada aproximadamente 40 segundos.

Command	Description	Remark (Parameter)
Device-UUID	MAC address (Hex value without ':' separator)	12 digits
Device-SKDCClass	The Duet DeviceSdk class name	VideoProjector
Device-Make	Maker name	MakerPXLW
Device-Model	Model name	Projector

Command	Description	Remark (Parameter)
Config-URL	Device's IP address LAN IP address is shown up if LAN IP address is valid. Wireless LAN IP address is shown up if Wireless LAN IP address is valid.	http://xxx.xxx.xxx.xxx/index.html
Revision	The revision must follow a major.minor.micro scheme. The revision is only increased if the command protocol is modified.	1.0.0



- ❖ Para la resolución de pantalla panorámica (WXGA), la compatibilidad depende de los modelos de los ordenadores/equipos portátiles.
- ❖ Esta función AMX sólo es compatible con AMX Device Discovery.
- ❖ La información de transmisión sólo se envía a través de la interfaz válida.
- ❖ Se pueden admitir al mismo tiempo la interfaz de red LAN y red LAN inalámbrica.
- ❖ Si se utilizó "Beacon Validator". Tenga en cuenta la siguiente información.

Comandos compatibles con PJLink™

La siguiente tabla muestra los comandos para controlar el proyector a través del protocolo PJLink™.

Descripción de comandos (parámetro)

Command	Description	Remark (Parameter)
POWER	Power control	0 = Standby
		1 = Power on
POWER?	Inquiry about the power state	0 = Standby
		1 = Power on
		2 = Cooling down
		3 = Warming up
INPT	INPT Input switching	11 = VGA1



❖ Este proyector cumple por completo con las especificaciones de JBMIA PJLink™ Class 1. Admite todos los comandos definidos por PJLink™ Class 1 y el cumplimiento ha sido verificado con la versión 1.0 de las especificaciones del estándar PJLink™.

Command	Description	Remark (Parameter)
INPT?	Inquiry about input switching	12 = VGA2
		13 = Component
		14 = BNC
		21 = VIDEO
		22 = S-VIDEO
		31 = HDMI 1
		32 = HDMI 2
AVMT	Mute control	30 = Video and audio mute disable
AVMT?	Inquiry about the mute state	31 = Video and audio mute enable
ERST?	Inquiry about the error state	1st byte: Fan error, 0 or 2
		2nd byte: Lamp error, 0 to 2
		3rd byte: Temperature error, 0 or 2
		4th byte: Cover open error, 0 or 2
		5th byte: Filter error, 0 or 2
		6th byte: Other error, 0 or 2
		0 to 2 mean as follows: 0 = No error detected, 1 = Warning, 2 = Error
LAMP?	Inquiry about the lamp state	1st value (1 to 5 digits): Cumulative LAMP operating time (This item shows a lamp operating time (hour) calculated based on that LAMP MODE is LOW.)
		2nd value: 0 = Lamp off, 1 = Lamp on
INST?	Inquiry about the available inputs	The following value is returned. "11 12 21 22 31 32"
NAME?	Inquiry about the projector name	The projector name set on the NETWORK menu or the ProjectorView Setup window is returned
INF1?	Inquiry about the manufacturer name	"Optoma" is returned.
INF2?	Inquiry about the model name	"EH7700" is returned.

Command	Description	Remark (Parameter)
INF0?	Inquiry about other information	No other information is available. No parameter is returned.
CLSS?	Inquiry about the class information	"1" is returned.

Trademarks

- ▶ DLP is trademarks of Texas Instruments.
- ▶ IBM is a trademark or registered trademark of International Business Machines Corporation.
- ▶ Macintosh, Mac OS X, iMac, and PowerBook are trademarks of Apple Inc., registered in the U.S. and other countries.
- ▶ Microsoft, Windows, Windows Vista, Internet Explorer and PowerPoint are either a registered trademark or trademark of Microsoft Corporation in the United States and/or other countries.
- ▶ HDMI, the HDMI Logo and High-Definition Multimedia Interface are trademarks or registered trademarks of HDMI Licensing LLC.
- ▶ AMX Device Discovery
The projector is monitored and controlled by the control system of AMX.
- ▶ Crestron RoomView Connected™
The projector is monitored and controlled by the control system and software of Crestron Electronics, Inc.
- ▶ PJLink™
PJLink trademark is a trademark applied for registration or is already registered in Japan, the United States of America and other countries and areas.
This projector supports standard protocol PJLink™ for projector control and you can control and monitor projector's operations using the same application among projectors of different models and different manufacturers.
- ▶ Other product and company names mentioned in this user's manual may be the trademarks or registered trademarks of their respective holders.
- ▶ About Crestron RoomView Connected™
Electronics, Inc. to facilitate configuration of the control system of Crestron and its target devices.

For details, see the website of Crestron Electronics, Inc.
URL <http://www.crestron.com>
URL <http://www.crestron.com/getroomview/>

Instalación en el techo



- ❖ Los daños provocados en el proyector como resultado de una instalación incorrecta anulará la garantía.



- ❖ Compruebe que haya al menos 10 cm de espacio entre el techo y el proyector.
- ❖ Evite colocar el proyector cerca de fuentes de calor como aires acondicionados y radiadores. El calor en exceso puede provocar que el proyector se apague.

Para evitar daños en su proyector, utilice el paquete de montaje recomendado para la instalación.

Para cumplir con la normativa, utilice solamente el montaje de techo y tornillos UL listados, los cuales cumplen con las siguientes especificaciones:

- ▶ Tipo de tornillo: M4
- ▶ Longitud máxima del tornillo: 11 mm
- ▶ Longitud mínima del tornillo: 9 mm

Consulte el siguiente diagrama para montar el proyector en el techo.

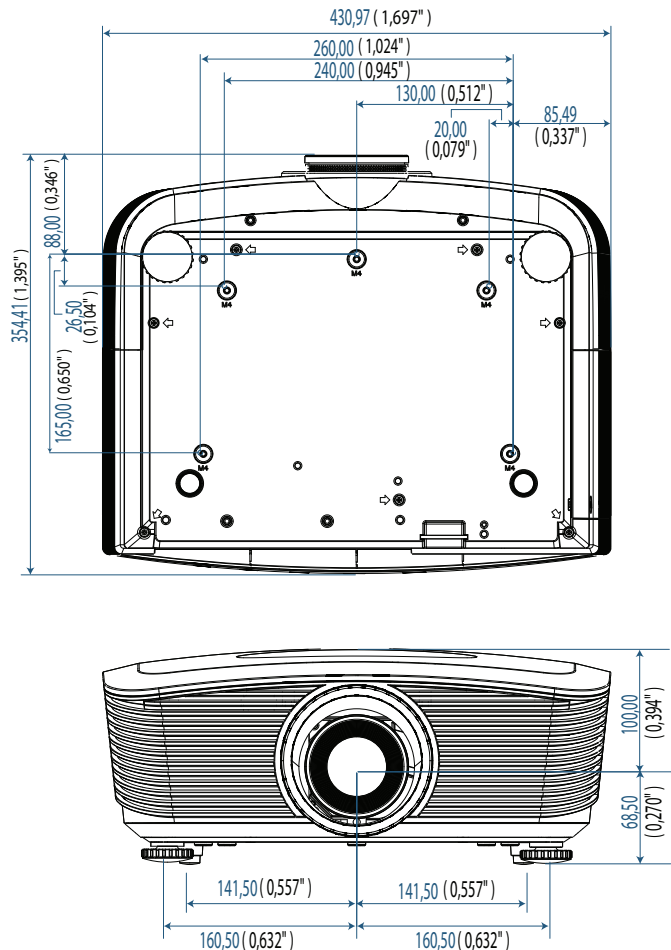

Oficinas globales de Optoma

Para obtener asistencia técnica póngase en contacto con su oficina local.

Estados Unidos

3178 Laurelview Ct.
Fremont, CA 94538, USA
Tel : 888-289-6786
www.optomausa.com

Fax : 510-897-8601
Servicio : services@optoma.com

Canadá

2420 Meadowpine Blvd., Suite #105
Mississauga, ON, L5N 6S2, Canada
Tel : 888-289-6786
www.optoma.ca

Fax : 510-897-8601
Servicio : services@optoma.com

Europa

Unit 1, Network 41, Bourne End Mills,
Hemel Hempstead, Herts, HP1 2UJ, UK

Tel : +44 (0) 1923 691 800 Fax : +44 (0) 1923 691 888
www.optoma.eu
Tel. de asistencia técnica : +44 (0)1923 691865
Servicio : service@tsc-europe.com

Francia

Bâtiment E 81-83 avenue Edouard Vaillant
92100 Boulogne Billancourt, France

Tel.: +33 1 41 46 12 20 Fax : +33 1 41 46 94 35
Servicio : savoptoma@optoma.fr

España

C/ José Hierro,36 Of. 1C
28522 Rivas VaciaMadrid, Spain
Tel : +34 91 499 06 06

Fax : +34 91 670 08 32

Alemania

Werftstrasse 25 D40549
Düsseldorf, Germany
Tel : +49 (0) 211 506 6670
Servicio : info@optoma.de

Fax : +49 (0) 211 506 66799

Scandinavia

Optoma Scandinavia AS
Lerpeveien 25
3040 Drammen
Norway

PO.BOX 9515
3038 Drammen
Norway
Tel : +4732988990
Servicio : info@optoma.no

Fax : +4732988999

América Latina

3178 Laurelview Ct.
Fremont, CA 94538, USA
Tel : 888-289-6786
www.optomausa.com.br

Fax : 510-897-8601
www.optomausa.com.mx

Corea

WOOMI TECH.CO.,LTD
4F, Minu Bldg.3.tw3-14, Kangnam-Ku, seoul, 135-815, KOREA
Tel : +82+2+34430004
Fax : +82+2+34430005

Japón

東京都足立区綾瀬3-25-18
株式会社オーエスエム
サポートセンター:0120-46-5040
E-mail : info@osscreen.com

www.os-worldwide.com

Taiwán

231, 新北市新店區北新路3段215號12樓

Tel : +886-2-8911-8600
www.optoma.com.tw

Fax : +886-2-8911-9770
asia.optoma.com

Servicio : services@optoma.com.tw

Hong Kong

Unit A, 27/F Dragon Centre, 79 Wing Hong Street,
Cheung Sha Wan, Kowloon, Hong Kong

Tel : +852-2396-8968

Fax : +852-2370-1222

www.optoma.com.hk

China

5F, No. 1205, Kaixuan Rd., Changning District
Shanghai, 200052, China

Tel : +86-21-62947376

Fax : +86-21-62947375

www.optoma.com.cn

Avisos de regulación y seguridad

Este apéndice muestra los avisos generales de su proyector.

Aviso de la FCC

Este dispositivo ha sido probado y cumple con los límites establecidos para dispositivos digitales de Clase B, según el apartado 15 de las normas de la FCC. Estos límites han sido diseñados para ofrecer una protección razonable contra interferencias dañinas en una instalación residencial. Este dispositivo genera, utiliza y puede desprender energía de radiofrecuencia y, si no se instala y se utiliza según las instrucciones, puede causar interferencias dañinas a la radiocomunicación.

Sin embargo, no se garantiza que no existan interferencias en alguna instalación en particular. Si este dispositivo causa interferencias dañinas a la recepción de televisión o radio, lo cual podrá saberse encendiendo y apagando el dispositivo, el usuario deberá intentar corregir la interferencia tomando una o más de las medidas siguientes:

- ▶ Vuelva a orientar o cambie de lugar la antena receptora.
- ▶ Aumente la separación entre el dispositivo y el receptor.
- ▶ Conecte el dispositivo en el enchufe de un circuito diferente al que esté conectado el receptor.
- ▶ Consulte con el distribuidor o con un técnico especialista en radio/televisión para más ayuda.

Notice: Shielded cables

All connections to other computing devices must be made using shielded cables to maintain compliance with FCC regulations.

Caution

Changes or modifications not expressly approved by the manufacturer could void the user's authority, which is granted by the Federal Communications Commission, to operate this projector.

Condiciones de uso

Este dispositivo cumple con el Apartado 15 de las Normas de la FCC. Su utilización está sujeta a estas dos condiciones:

1. Este dispositivo no puede causar interferencias dañinas y
2. Este dispositivo debe aceptar cualquier interferencia recibida, incluyendo interferencias que puedan causar un funcionamiento no deseado.

Aviso: Usuarios de Canadá

Este aparato digital de Clase B cumple con el ICES-003 canadiense.

Remarque à l'intention des utilisateurs canadiens

Cet appareil numérique de la classe B est conforme à la norme NMB-003 du Canada.

Declaración de conformidad para países de la UE

- ▶ Directiva EMC 2004/108/EC (incluyendo enmiendas)
- ▶ Directiva de bajo voltaje 2006/95/EC
- ▶ Directiva R & TTE 1999/5/EC (si el producto tiene función RF)

Disposal instructions



Do not throw this electronic device into the trash when discarding. To minimize pollution and ensure utmost protection of the global environment, please recycle it.