

# โปรเจคเตอร์ DLP®

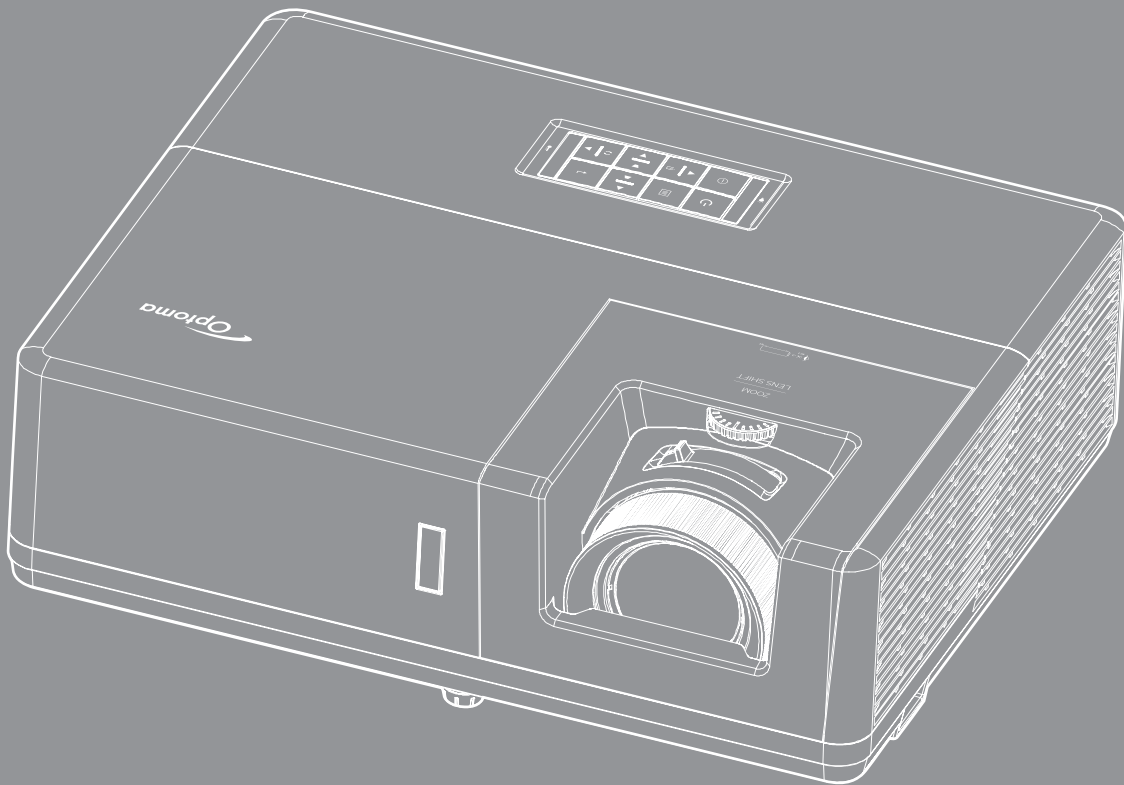

# สารบัญ

<b>ความปลอดภัย .....</b>	<b>4</b>
ขั้นตอนเพื่อความปลอดภัยที่สำคัญ .....	4
การทำความสะอาดเลนส์ .....	5
ข้อมูลเพื่อความปลอดภัยเกี่ยวกับการแผ่รังสีของเลเซอร์ .....	6
ข้อความปฏิเสธความรับผิดชอบ .....	6
การรับรู้เครื่องหมายการค้า .....	6
FCC .....	7
การประกาศความสอดคล้องสำหรับประเทศกลุ่ม EU .....	7
WEEE .....	7
<b>บทนำ .....</b>	<b>8</b>
สิ่งต่างๆ ในบรรจุภัณฑ์ .....	8
อุปกรณ์เสริมมาตรฐาน .....	8
อุปกรณ์เสริม .....	8
ส่วนต่างๆ ของผลิตภัณฑ์ .....	9
การเชื่อมต่อ .....	10
ปุ่มกด .....	11
รีโมทคอนโทรล .....	12
<b>การติดตั้ง .....</b>	<b>13</b>
การติดตั้งโปรเจคเตอร์ .....	13
การเชื่อมต่อแหล่งสัญญาณไปยังโปรเจคเตอร์ .....	15
การปรับภาพที่ฉาย .....	17
การติดตั้งรีโมท .....	18
<b>การใช้งานโปรเจคเตอร์ .....</b>	<b>20</b>
การเปิด / ปิดโปรเจคเตอร์ .....	20
การเลือกแหล่งสัญญาณเข้า .....	21
เมนูนำทางและคุณลักษณะพิเศษ .....	22
ผังเมนูหน้าจอผู้ใช้ .....	23
แสดงเมนูตั้งค่าภาพ .....	32
เมนูแสดง 3D .....	35
แสดงเมนูอัตราส่วน .....	36
แสดงเมนูรูปแบบขอบ .....	39
แสดงเมนูซูม .....	39
แสดงเมนูการย้ายภาพ .....	39
แสดงเมนู Geometric Correction .....	39
เมนูปิดเสียง .....	40
เมนูปรับระดับเสียง .....	40
เมนูเสียงเข้า .....	40
เมนูฟังก์ชันเสียงเข้า / ไมค์เข้า .....	40
ตั้งค่าเมนูการฉาย .....	41
ตั้งค่าเมนูขนาดหน้าจอ .....	41

ตั้งค่าเมนูเปิดปิดเครื่อง.....	41
เมนูการตั้งค่าการรักษาความปลอดภัย .....	42
เมนู HDMI link settings.....	42
ตั้งค่าเมนูรูปแบบการทดสอบ .....	42
ตั้งค่าเมนูการตั้งค่ารีโมท .....	43
ตั้งค่าเมนู ID โปรเจกเตอร์.....	43
ตั้งค่าเมนูทริกเกอร์ 12V .....	43
เมนูตั้งค่า HDBaseT Control .....	43
ตั้งค่าเมนูตัวเลือก .....	44
ตั้งค่าเมนูรีเซ็ต OSD.....	45
เมนูเครือข่าย LAN.....	45
เมนูควบคุมเครือข่าย.....	46
เมนูการตั้งค่าการควบคุมเครือข่าย .....	47
เมนูข้อมูล .....	52



## **การบำรุงรักษา.....53**

การติดตั้งและการทำความสะอาดตัวกรองฝุ่น .....	53
--	----

## **ข้อมูลเพิ่มเติม.....54**

ความละเอียดที่ใช้งานได้.....	54
ขนาดภาพและระยะห่างของโปรเจกเตอร์.....	57
ขนาดของเครื่องโปรเจคเตอร์และการติดตั้งกับเพดาน .....	59
รหัสรีโมท IR .....	60
การแก้ไขปัญหา .....	62
ไฟแสดงสถานะการเตือน.....	64
ข้อมูลจำเพาะ.....	65
สำนักงานทั่วโลกของ Optoma.....	66

# ความปลอดภัย

	<p>สัญลักษณ์รูปสายฟ้าที่มีลูกศรอยู่ภายในสามเหลี่ยมด้านเท่า มีไว้เพื่อเตือนให้ผู้ใช้ทราบว่า ผลลัพธ์นี้มี "แรงดันไฟฟ้า ที่มีอันตราย" ซึ่งไม่มีฉนวนหุ้มอยู่ในผลิตภัณฑ์ ซึ่งอาจมีขนาด เพียงพอที่จะทำให้เกิดความเสี่ยงที่จะเกิดไฟฟ้าช็อตในบุคคลได้</p>
	<p>เครื่องหมายตกใจภายในสามเหลี่ยมด้านเท่า มีไว้เพื่อเตือนให้ผู้ใช้ทราบถึงขั้นตอนการทำงาน และการบำรุงรักษา (ซ่อมแซม) ที่สำคัญในคู่มือที่มาพร้อมกับผลิตภัณฑ์</p>

โปรดปฏิบัติตามคำแนะนำ ข้อควรระวัง และการบำรุง รักษาทั้งหมดที่แนะนำในคู่มือผู้ใช้

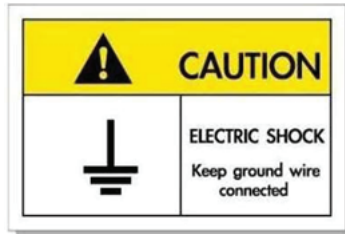

เพื่อหลีกเลี่ยงไฟฟ้าช็อต ตัวเครื่องและอุปกรณ์ต่อพ่วงต้องต่อกับสายดินอย่างเหมาะสม (สายดิน)

## ขั้นตอนเพื่อความปลอดภัยที่สำคัญ

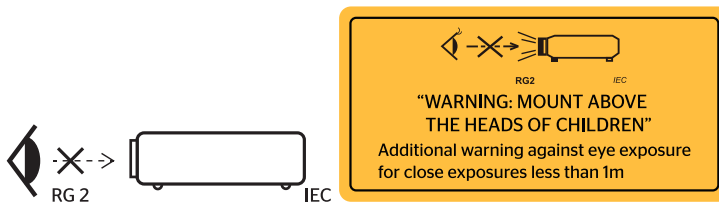

- RG2 ห้ามจ้องเข้าไปในลำแสง ห้ามจ้องตรงไปยังลำแสงเช่นเดียวกับแหล่งกำเนิดแสงอื่น ๆ RG2 IEC 62471-5:2015
- ประกาศแจ้งให้ดูแลเด็ก ๆ และห้ามอนุญาตให้เด็ก ๆ มองเข้าไปในลำแสงโปรเจกเตอร์ที่ระยะห่างใด ๆ จากโปรเจกเตอร์
- ประกาศแจ้งให้ใช้ความระมัดระวังเมื่อใช้รีโมทคอนโทรลเพื่อเริ่มโปรเจกเตอร์ในขณะที่มีคนอยู่ด้านหน้าเลนส์ฉาย
- ประกาศแจ้งให้ผู้ใช้หลีกเลี่ยงการใช้อุปกรณ์ช่วยในการดู เช่น กล้องส่องทางไกล หรือกล้องโทรทรรศน์ มองเข้าไปในลำแสง
- อย่าปิดกั้นช่องเปิดสำหรับระบายอากาศใดๆ เพื่อให้มั่นใจถึงการทำงานที่เหมาะสมของโปรเจกเตอร์ และเพื่อป้องกันไม่ให้เครื่องร้อนเกินไป แนะนำให้ติดตั้งโปรเจกเตอร์ในตำแหน่งที่ไม่มีการปิดกั้นการระบายอากาศ ตัวอย่างเช่น อย่าวางโปรเจกเตอร์บนโต๊ะกาแฟที่มีช่องอยู่เต็ม โขงไฟ เตียง ฯลฯ อย่าวางโปรเจกเตอร์ในตู้ เช่น ตู้หนังสือ หรือตู้ที่มีอากาศไหลผ่านจำกัด
- เพื่อลดความเสี่ยงของเหตุไฟไหม้ และ/หรือไฟฟ้าช็อต อย่าให้โปรเจกเตอร์ถูกฝนหรือความชื้น อย่าติดตั้งใกล้แหล่งกำเนิดความร้อน เช่น หม้อน้ำ เครื่องทำความร้อน เตาดึง หรือ อุปกรณ์อื่นๆ เช่น แอมป์ลิฟายที่ปลดปล่อยความร้อนออกมา
- อย่าให้วัตถุหรือของเหลวเข้าไปในเครื่องโปรเจกเตอร์ สิ่งเหล่านี้อาจสัมผัสจุดที่มีแรงดันไฟฟ้าที่มีอันตราย และลัดวงจรชิ้นส่วน ซึ่งอาจเป็นผลให้เกิดไฟไหม้หรือไฟฟ้าช็อต
- ใช้ภายใต้เงื่อนไขต่อไปนี้:
  - ในสภาพแวดล้อมที่ร้อนจัด เย็นจัด หรือชื้น
    - (i) ให้แน่ใจว่าอุณหภูมิสภาพแวดล้อมอยู่ระหว่าง 5°C ~ 40°C
    - (ii) ความชื้นสัมพัทธ์เป็น 10% ~ 85%
  - ในบริเวณที่อาจสัมผัสกับฝุ่นและสิ่งสกปรกในปริมาณมาก
  - ใกล้เครื่องใช้ใดๆ ที่สร้างสนามแม่เหล็กพลังงานสูง
  - ถูกแสงแดดโดยตรง
- อย่าใช้เครื่อง ถ้าเครื่องเสียหายหรือผิดปกติ ความเสียหาย/ผิดปกติทางกายภาพมีลักษณะดังนี้ (แต่ไม่จำกัดอยู่

เพียง):

- เครื่องดกพื้น
  - สายเพาเวอร์ซัพพลาย หรือปลั๊กเสียบหาย
  - ขอบเหลวทกลงบนโปรเจคเตอร์
  - โปรเจคเตอร์สัมผัสถูกฝุ่นหรือความชื้น
  - มีสิ่งของหล่นเข้าไปในโปรเจคเตอร์ หรือมีบางสิ่งภายในหลวม
- อย่าวางโปรเจคเตอร์บนพื้นผิวที่ไม่มั่นคง โปรเจคเตอร์อาจตกลงมา ซึ่งส่งผลให้เกิดการบาดเจ็บ หรือโปรเจคเตอร์อาจเสียหายได้
  - อย่าบังแสงที่ออกมาจากเลนส์ของโปรเจคเตอร์ในระหว่างการใช้งาน แสงดังกล่าวจะทำให้วัตถุที่ร้อนขึ้นและอาจเกิดการละลาย ไหม้ หรือเกิดไฟไหม้ได้
  - โปรดอย่าเปิด หรือถอดชิ้นส่วนโปรเจคเตอร์ เนื่องจากอาจทำให้ไฟฟ้าช็อต
  - อย่าพยายามซ่อมแซมเครื่องด้วยตัวเอง การเปิดหรือถอดฝาออก อาจทำให้คุณสัมผัสถูกแรงดันไฟฟ้าที่เป็นอันตราย หรืออันตรายอื่นๆ โปรดโทรติดต่อ Optoma ก่อนที่คุณจะส่งเครื่องไปซ่อม
  - ดูที่ตัวเครื่องโปรเจคเตอร์ สำหรับเครื่องหมายที่เกี่ยวข้องกับความปลอดภัย
  - เครื่องควรได้รับการซ่อมแซมโดยช่างบริการที่ได้รับการแต่งตั้งเท่านั้น
  - ใช้เฉพาะอุปกรณ์ต่อพ่วง/อุปกรณ์เสริมที่ระบุโดยผู้ผลิตเท่านั้น
  - อย่ามองเข้าไปยังเลนส์ของโปรเจคเตอร์โดยตรงในระหว่างการใช้งาน แสงที่สว่างอาจทำให้ตาของคุณบาดเจ็บ
  - โปรเจคเตอร์นี้จะตรวจสอบอายุของแหล่งกำเนิดแสงด้วยตัวเอง
  - เมื่อปิดเครื่องโปรเจคเตอร์ ให้แน่ใจว่ารอบการทำความเย็นทำงานจนเสร็จสมบูรณ์ก่อนที่จะถอดปลั๊กสายไฟออก ปล่อยให้โปรเจคเตอร์เย็นลง 90 วินาที
  - ปิดและถอดปลั๊กเพาเวอร์จากเต้าเสียบ AC ก่อนที่จะทำความสะอาดผลิตภัณฑ์
  - ใช้ผ้านุ่มเปียกหมาดๆ ชุบน้ำยาทำความสะอาดอย่างอ่อน เพื่อทำความสะอาดตัวเครื่อง อย่าใช้สารขัดทำความสะอาด ซีฟิง หรือตัวทำละลายเพื่อทำความสะอาดเครื่อง
  - ถอดปลั๊กเพาเวอร์จากเต้าเสียบ AC ถ้าไม่ได้ใช้ผลิตภัณฑ์เป็นระยะ เวลานาน
  - อย่าติดตั้งโปรเจคเตอร์ในบริเวณที่อาจมีการสั่นสะเทือนหรือแรงกระแทก
  - อย่าสัมผัสเลนส์ด้วยมือเปล่า
  - ถอดแบตเตอรี่ออกจากรีโมทคอนโทรลก่อนการจัดเก็บ แบตเตอรี่อาจเกิดการรั่วไหลได้ หากค้างอยู่ในรีโมทคอนโทรลเป็นระยะเวลานาน
  - อย่าใช้หรือเก็บโปรเจคเตอร์ในบริเวณที่มีควันจากน้ำมันหรือจากบุหรี่ เนื่องจากควันนั้นอาจส่งผลกระทบต่อคุณภาพของการทำงานของโปรเจคเตอร์
  - โปรดปฏิบัติตามขั้นตอนการติดตั้งโปรเจคเตอร์ที่ถูกต้อง การติดตั้งที่ไม่ได้มาตรฐานอาจส่งผลกระทบต่อการทำงานของโปรเจคเตอร์
  - ใช้สายไฟและหรือเครื่องป้องกันไฟกระชาก ไฟดับและไฟตกสามารถทำให้เครื่องเสียหายได้

## การทำความสะอาดเลนส์

- ก่อนที่จะทำความสะอาดเลนส์ ให้แน่ใจว่าปิดเครื่องโปรเจคเตอร์ และถอดปลั๊กสายไฟออกเพื่อปล่อยให้เครื่องเย็นสนิท
- ใช้ถังอากาศอัดเพื่อกำจัดฝุ่น
- ใช้ผ้าพิเศษสำหรับทำความสะอาดเลนส์ และค่อย ๆ เช็ดเลนส์เบา ๆ อย่าสัมผัสเลนส์ด้วยนิ้วของคุณ
- อย่าใช้สารอัลคาไลน์/กรด หรือตัวทำละลายที่ระเหยง่าย เช่น แอลกอฮอล์ สำหรับทำความสะอาดเลนส์ การรับประทานไม่คุ้มครอง ในกรณีที่เลนส์เสียหายเนื่องจากกระบวนการทำความสะอาด



การแจ้งเตือน: อย่าใช้สเปรย์ที่ประกอบด้วยก๊าซไวไฟเพื่อกำจัดฝุ่น หรือสิ่งสกปรกออกจากเลนส์ การทำเช่นนี้อาจทำให้เกิดไฟไหม้ เนื่องจากความร้อนที่สูงด้านในโปรเจคเตอร์



การแจ้งเตือน: อย่าทำความสะอาดเลนส์ ในขณะที่โปรเจคเตอร์กำลังอุ่นขึ้น เนื่องจากการทำเช่นนี้อาจทำให้ฟิล์มที่พื้นผิวของเลนส์ลอกออกได้



การแจ้งเตือน: อย่าขีด หรือเคาะเลนส์ด้วยวัตถุที่แข็ง

## ข้อมูลเพื่อความปลอดภัยเกี่ยวกับการแผ่รังสีของเลเซอร์

- ผลิตภัณฑ์นี้ถูกจำแนกประเภทเป็นผลิตภัณฑ์เลเซอร์ คลาส 1 - กลุ่มความเสี่ยง 2 ของ IEC60825-1 :2014 และยังคงสอดคล้องกับข้อกำหนด 21 CFR 1040.10 และ 1040.11 ในฐานะกลุ่มเสี่ยง 2, LIP (โปรเจกเตอร์ที่ฉายแสงเลเซอร์) ตามที่กำหนดใน IEC 62471-5:Ed. 1.0 สำหรับข้อมูลเพิ่มเติม ดูประกาศเกี่ยวกับเลเซอร์หมายเลข 57 ลงวันที่ 8 พฤษภาคม 2019



IEC 60825-1:2014 CLASS 1 LASER PRODUCT RISK GROUP 2  
Complies with 21 CFR 1040.10 and 1040.11 except for conformance as a Risk Group 2 LIP as defined in IEC 62471-5:Ed. 1.0. For more information see Laser Notice No. 57, dated May 8, 2019.

IEC 60825-1:2014 PRODUIT LASER DE CLASSE 1 GROUPE DE RISQUE 2  
Conforme aux normes 21 CFR 1040.10 et 1040.11, à l'exception de la conformité en tant que PIL du groupe de risque 2 définie dans la CEI 62471-5: Ed. 1,0. Pour plus d'informations, voir l'avis au laser n ° 57 du 8 mai 2019.

IEC 60825-1:2014 1類激光產品RG2危險等級  
除了IEC 62471-5:Ed.1.0中定義的RG2 LIP 危險等級以外, 要符合21 CFR 1040.10和1040.11, 更多相關資訊, 請參閱2019年5月8日的第57號激光公告。

IEC 60825-1:2014 1类激光产品RG2危险等级  
除了IEC 62471-5:Ed.1.0中定义的RG2 LIP 危险等级以外, 要符合21 CFR 1040.10和1040.11, 更多相关信息, 请参阅2019年5月8日的第57号激光公告。



### การไม่ปฏิบัติตามคำแนะนำต่อไปนี้อาจส่งผลให้เสียชีวิต หรือได้รับบาดเจ็บสาหัส

- โปรเจคเตอร์นี้มีโมดูลเลเซอร์ คลาส 4 ในตัว การถอดชิ้นส่วนหรือการดัดแปลงเครื่องมีอันตรายมาก และห้ามดำเนินการโดยเด็ดขาด
- การดำเนินการหรือการปรับแต่งที่ไม่มีการอธิบายในคู่มือผู้ใช้เป็นพิเศษ จะทำให้เกิดความเสี่ยงในการสัมผัสถูกการแผ่รังสีเลเซอร์ที่เป็นอันตราย
- ห้ามเปิดหรือถอดชิ้นส่วนโปรเจคเตอร์ เนื่องจากอาจทำให้เกิดความเสียหายจากการสัมผัสถูกการแผ่รังสีเลเซอร์
- ห้ามมองเข้าไปในลำแสงในขณะที่เปิดโปรเจคเตอร์ แสงที่สว่างมากอาจทำให้เกิดความเสียหายต่อตาถาวร
- ในขณะที่เปิดโปรเจคเตอร์ ตรวจสอบให้แน่ใจว่าไม่มีใครในบริเวณที่ฉายกำลังมองไปที่เลนส์
- หากไม่ดำเนินการตามกระบวนการควบคุม การปรับ หรือการใช้งานอาจทำให้เกิดความเสียหายจากการสัมผัสถูกการแผ่รังสีเลเซอร์
- ให้ขั้นตอนที่เพียงพอในการประกอบ การใช้งาน และการบำรุงรักษา รวมถึงค่าเตือนที่ชัดเจนเกี่ยวกับข้อควรระวังเพื่อหลีกเลี่ยงการสัมผัสถูกเลเซอร์ที่เป็นไปได้

## ลิขสิทธิ์

เอกสารเผยแพร่ซึ่งรวมถึงรูปภาพ ภาพประกอบ และซอฟต์แวร์ได้รับความคุ้มครองภายใต้กฎหมายลิขสิทธิ์ระหว่างประเทศ พร้อมทั้งได้รับการสงวนสิทธิทั้งหมด ห้ามผลิตคู่มือนี้ หรือสื่อต่างๆ ที่อยู่ในนี้ซ้ำโดยไม่ปราศจากการได้รับความยินยอมเป็นลายลักษณ์อักษรจากผู้แต่ง

© ลิขสิทธิ์ 2019

## ข้อความปฏิเสธความรับผิดชอบ

ข้อมูลในเอกสารนี้อาจมีการเปลี่ยนแปลงโดยไม่ต้องแจ้งให้ทราบล่วงหน้า ผู้ผลิตไม่ได้เป็นตัวแทนหรือรับประกันเนื้อหาในเอกสารนี้ และโดยเฉพาะขอปฏิเสธการรับประกันการจำหน่ายสินค้าหรือความเหมาะสมสำหรับวัตถุประสงค์ใดโดยเฉพาะโดยนัย ผู้ผลิตขอสงวนสิทธิในการทบทวนแก้ไขเอกสารเผยแพร่ และการเปลี่ยนแปลงในเวลาใดๆ ในส่วนของเนื้อหาที่อยู่ในเอกสารนี้โดยไม่ต้องแจ้งให้ผู้ใดทราบถึงการแก้ไขหรือเปลี่ยนแปลง

## การรับรู้เครื่องหมายการค้า

Kensington เป็นเครื่องหมายการค้าที่จดทะเบียนในสหรัฐฯ ของ ACCO Brand Corporation พร้อมด้วยจดทะเบียนแล้ว และที่ยังคงรอการจดทะเบียนในประเทศต่างๆ ทั่วโลก

HDMI, โลโก้ HDMI และ High-Definition Multimedia Interface เป็นเครื่องหมายการค้า หรือเครื่องหมายการค้าจดทะเบียนของ HDMI Licensing LLC

DLP®, DLP Link และโลโก้ DLP เป็นเครื่องหมายการค้าจดทะเบียนของ Texas Instruments และ BrilliantColor™ เป็นเครื่องหมายการค้าของ Texas Instruments

โลโก้ ของ MHL, Mobile High-Definition Link และ MHL เป็นเครื่องหมายการค้าจดทะเบียนของ MHL Licensing, LLC.

ชื่อผลิตภัณฑ์ทั้งหมดที่ใช้ในคู่มือนี้เป็นทรัพย์สินของเจ้าของที่เกี่ยวข้องและมีการรับทราบแล้ว

## FCC

อุปกรณ์นี้ได้รับการทดสอบ และพบว่าสอดคล้องกับขีดจำกัดสำหรับอุปกรณ์ดิจิตอลคลาส B ส่วนที่ 15 ของกฎ FCC ข้อจำกัดเหล่านี้ได้รับการออกแบบมาเพื่อให้การป้องกันที่เหมาะสมต่อการรบกวนที่เป็นอันตรายต่อการติดตั้งสำหรับที่อยู่อาศัย อุปกรณ์นี้สร้าง ใช้ และสามารถแผ่พลังงานความถี่คลื่นวิทยุ และถ้าไม่ได้รับการติดตั้งและใช้อย่างสอดคล้องกับขั้นตอนที่ระบุ อาจก่อให้เกิดอันตรายต่อการสื่อสารทางวิทยุ

อย่างไรก็ตาม ไม่รับประกันว่าจะไม่เกิดการรบกวนขึ้นในการติดตั้งนั้นๆ ถ้าอุปกรณ์นี้เป็นสาเหตุให้เกิดการรบกวนที่เป็นอันตรายต่อการรับคลื่นวิทยุหรือโทรศัพท์ ซึ่งสามารถระบุได้โดยการปิดและเปิดอุปกรณ์ ผู้ใช้ควรพยายามแก้ไขการรบกวนโดยการดำเนินการด้วยวิธีการอย่างใดอย่างหนึ่ง หรือหลายอย่างดังนี้:

- กำหนดตำแหน่งใหม่หรือย้ายเสาอากาศรับสัญญาณ
- เพิ่มระยะห่างระหว่างอุปกรณ์และเครื่องรับ
- เชื่อมต่ออุปกรณ์ลงในเต้าเสียบในวงจรที่แตกต่างจากที่ใช้เชื่อมต่อกับเครื่องรับสัญญาณ
- ปรึกษาตัวแทนจำหน่าย หรือช่างเทคนิควิทยุ/โทรศัพท์ที่มีประสบการณ์เพื่อขอความช่วยเหลือ

### ข้อสังเกต: สายเคเบิลที่มีฉนวนหุ้ม

การเชื่อมต่อทั้งหมดไปยังอุปกรณ์คอมพิวเตอร์อื่น ต้องทำโดยใช้สายเคเบิลที่มีฉนวนหุ้ม เพื่อรักษาความสอดคล้องกับกฎข้อบังคับ FCC

### ข้อควรระวัง

การเปลี่ยนแปลง หรือดัดแปลงใดๆ ที่ไม่ได้รับการรับรองอย่าง ชัดแจ้งจากผู้ผลิต อาจทำให้สิทธิ์ในการใช้คอมพิวเตอร์นี้ของ ผู้ใช้ ซึ่งได้รับจากคณะกรรมการการสื่อสารแห่งชาติ ถือเป็น โฆษะ

### เงื่อนไขการทำงาน

อุปกรณ์นี้สอดคล้องกับส่วนที่ 15 ของกฎ FCC การทำงานต้องเป็นไปตามเงื่อนไขสองอย่างดังนี้:

1. อุปกรณ์นี้ต้องไม่ก่อให้เกิดการรบกวนที่เป็นอันตราย และ
2. อุปกรณ์นี้ต้องทนต่อการรบกวนใดๆ ที่ได้รับ รวมทั้งการรบกวนที่อาจก่อให้เกิดการทำงานที่ไม่พึงประสงค์

### ข้อสังเกต: ผู้ใช้ในประเทศแคนาดา

อุปกรณ์ดิจิตอลคลาส B นี้ สอดคล้องกับมาตรฐาน ICES-003 ของ แคนาดา

Remarque à l'intention des utilisateurs canadiens

Cet appareil numérique de la classe B est conforme a la norme NMB-003 du Canada.

## การประกาศความสอดคล้องสำหรับประเทศกลุ่ม EU

- ข้อกำหนด EMC ที่ 2014/30/EU (รวมทั้งการแก้ไข)
- ข้อกำหนดแรงดันไฟฟ้าต่ำ 2014/35/EU
- RED 2014/53/EU (ถ้าผลิตภัณฑ์มีฟังก์ชัน RF)

## WEEE



### ขั้นตอนการทิ้งผลิตภัณฑ์

ห้ามทิ้งอุปกรณ์อิเล็กทรอนิกส์นี้ลงในถังขยะเมื่อเลิกใช้แล้ว เพื่อลดมลพิษที่จะเกิดให้เหลือน้อยที่สุด และเพื่อปกป้องสิ่งแวดล้อมของโลกอย่างเหมาะสมที่สุด โปรดนำอุปกรณ์ไปรีไซเคิล

# บทนำ

## สิ่งต่างๆ ในบรรจุภัณฑ์

เปิดกล่องและตรวจสอบด้วยความระมัดระวังเพื่อตรวจสอบว่าคุณได้รับอุปกรณ์มาตรฐานดังที่ระบุไว้ด้านล่าง บางรายการที่เป็นอุปกรณ์เสริมอาจไม่มีให้มา ทั้งนี้ขึ้นอยู่กับรุ่น ข้อมูลจำเพาะ และภูมิภาคที่คุณซื้อ โปรดตรวจสอบกับร้านที่คุณซื้อ อุปกรณ์บางรายการอาจจะแตกต่างกันไปตามภูมิภาค

บัตรรับประกันมีเฉพาะในบางภูมิภาคที่กำหนดไว้เท่านั้น โปรดติดต่อตัวแทนจำหน่ายเพื่อข้อมูลในรายละเอียด

## อุปกรณ์เสริมมาตรฐาน

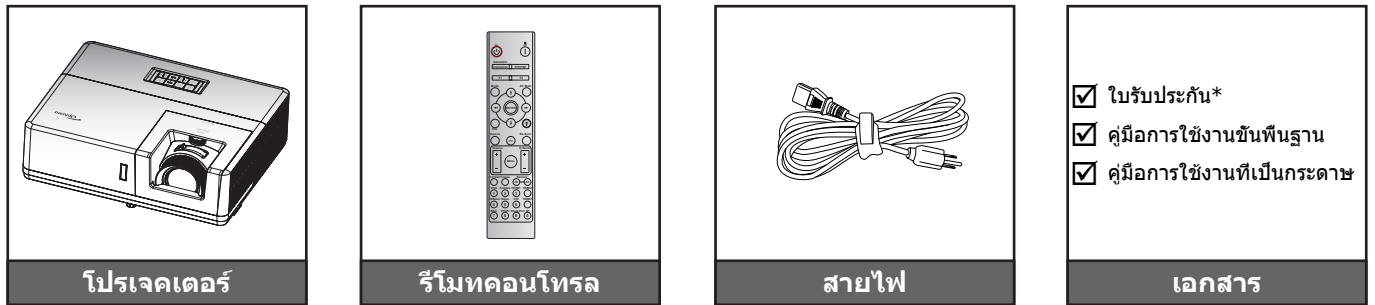

### หมายเหตุ:

- รีโมทควบคุมมาพร้อมแบตเตอรี่
- \*สำหรับข้อมูลเกี่ยวกับการรับประกันในยุโรป โปรดเข้าไปที่ [www.optoma.com](http://www.optoma.com)

## อุปกรณ์เสริม

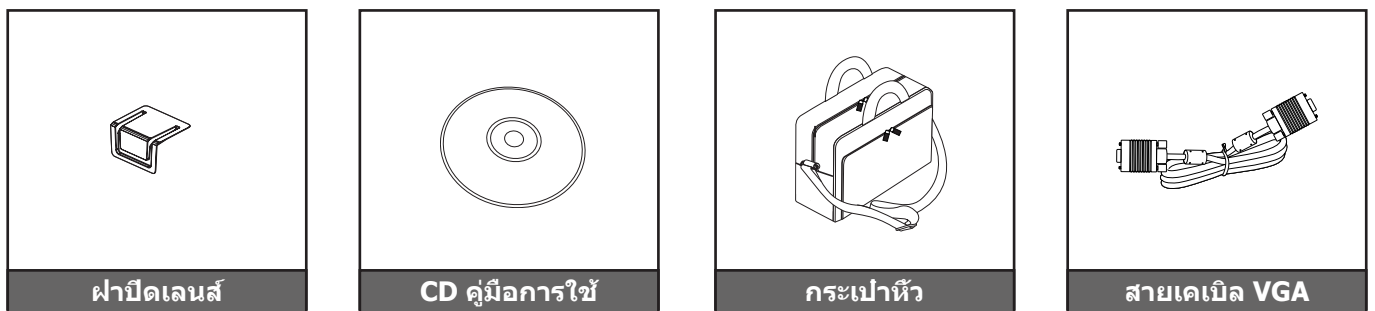

### หมายเหตุ:

- อุปกรณ์เสริมเพิ่มเติมแตกต่างกันไปขึ้นอยู่กับรุ่น ข้อมูลจำเพาะผลิตภัณฑ์และท้องที่



# บทนำ

## ส่วนต่างๆ ของผลิตภัณฑ์

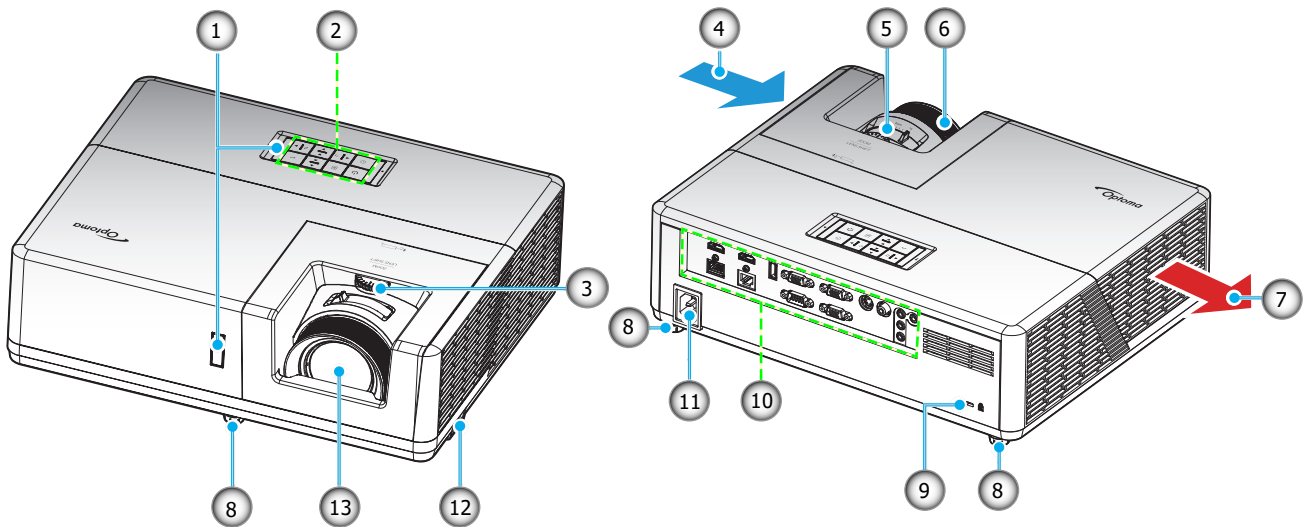

### หมายเหตุ:

- อย่าปิดกั้นช่องระบายอากาศเข้าและออกของโปรเจ็กเตอร์
- เมื่อใช้งานโปรเจ็กเตอร์ในพื้นที่ปิด ให้เว้นที่ว่างไว้ 30 ซม. ใ้รอบ ๆ ช่องระบายอากาศเข้าและออก

เลข	รายการ	เลข	รายการ
1.	ตัวรับ IR	8.	ขาปรับความเอียง
2.	ปุ่มกด	9.	พอร์ตล็อก Kensington™
3.	แป้นหมุนเลื่อนเลนส์	10.	อินพุต / เอาต์พุต
4.	เครื่องระบายอากาศ (เข้า)	11.	ช่องเสียบเพาเวอร์
5.	ปุ่มซูม	12.	แถบป้องกัน
6.	แหวนโฟกัส	13.	เลนส์
7.	เครื่องระบายอากาศ (ออก)		

# บทนำ

## การเชื่อมต่อ

### Type 1 WUXGA

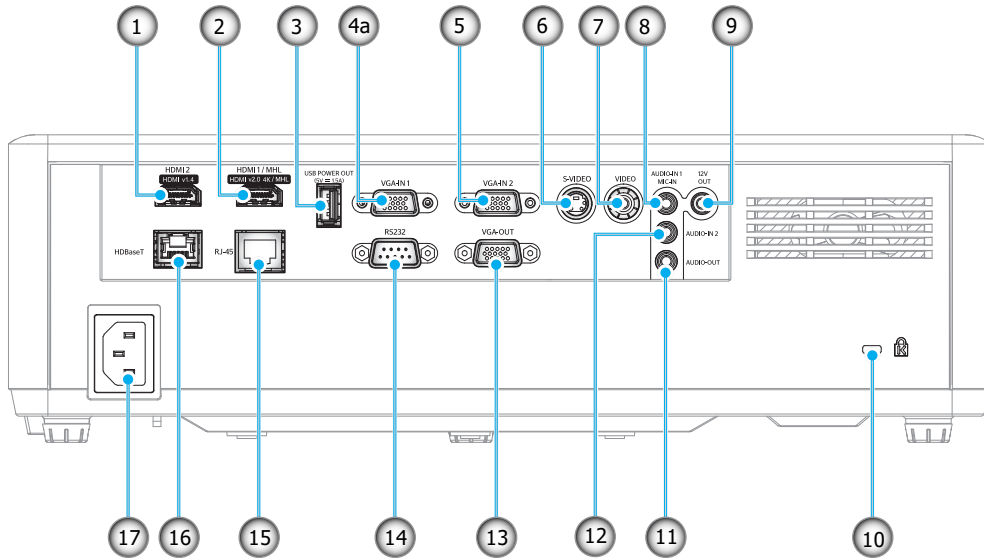

### Type 2 1080P

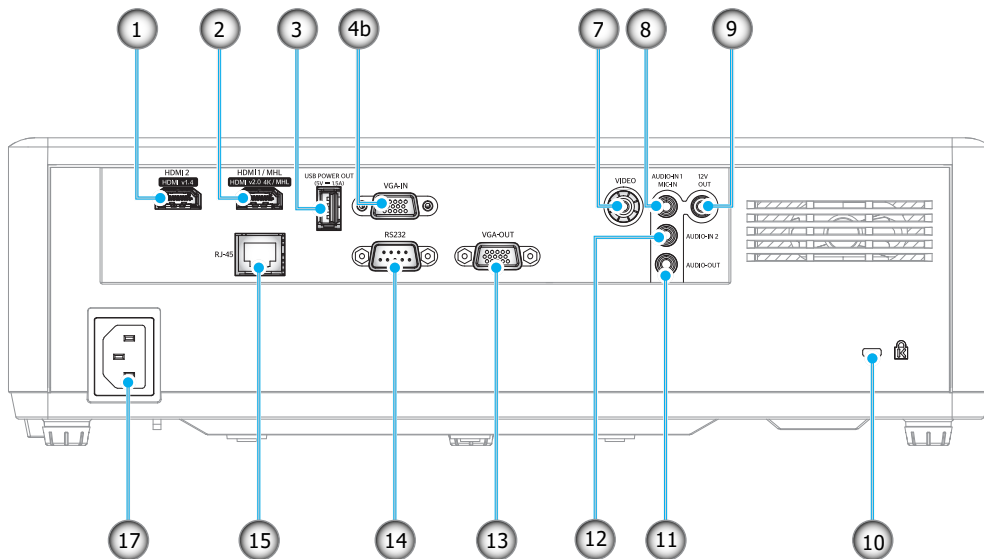

เลข	รายการ	เลข	รายการ
1.	ขั้วต่อ HDMI2	10.	พอร์ตล็อค Kensington™
2.	ขั้วต่อ HDMI1 / MHL	11.	ขั้วต่อเสียงออก
3.	ขั้วต่อไฟ USB ออก (5V---1.5A)	12.	ขั้วต่อเสียงเข้า2
4.	a: ขั้วต่อ VGA-เข้า 1 b: ขั้วต่อ VGA เข้า	13.	ขั้วต่อ VGA ออก
5.	ขั้วต่อ VGA เข้า 2	14.	RS232
6.	ขั้วต่อ S-video	15.	ขั้วต่อ RJ-45
7.	ขั้วต่อ วิดีโอ	16.	ขั้วต่อ HDBaseT
8.	ขั้วต่อเสียงเข้า 1 / ไมค์เข้า	17.	ช่องเสียบเพาเวอร์
9.	ขั้วต่อออก 12V		

# บทนำ

## ปุ่มกด

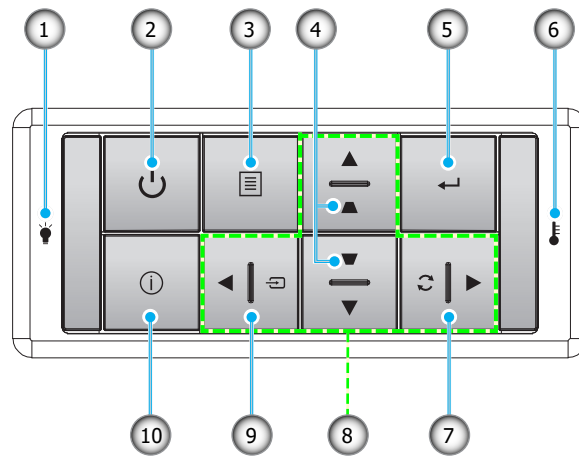

เลข	รายการ	เลข	รายการ
1.	LED หลอดไฟ	6.	LED อุณหภูมิ
2.	เพาเวอร์ / LED เพาเวอร์	7.	ซิงค์ใหม่
3.	เมนู	8.	ปุ่มเลือก 4 ทิศทาง
4.	การแก้ไขคีย์สโตน	9.	แหล่งสัญญาณ
5.	ใส่ค่า	10.	ข้อมูล

# บทนำ

## รีโมทคอนโทรล

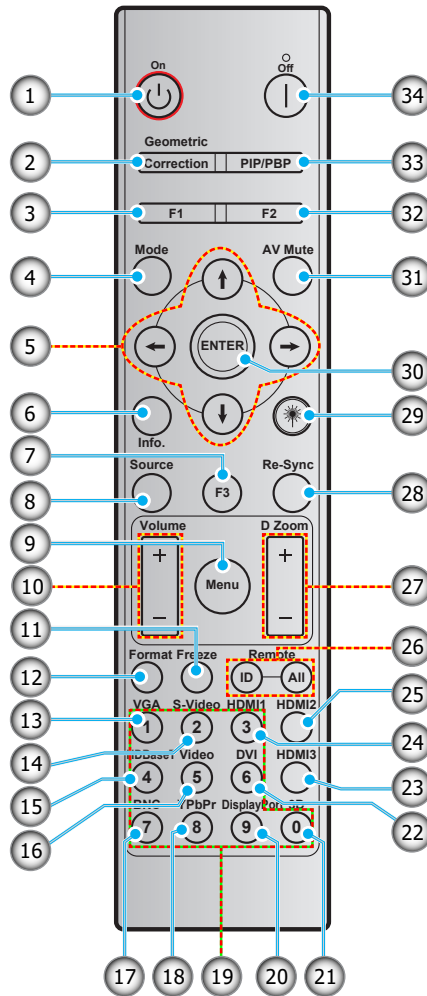

เลข	รายการ	เลข	รายการ
1.	เปิดเครื่อง	18.	YPbPr (ไม่รองรับ)
2.	Geometric Correction	19.	ปุ่มกดตัวเลข (0-9)
3.	ปุ่มฟังก์ชัน (F1) (สามารถกำหนดได้)	20.	Display port (ไม่รองรับ)
4.	โหมด	21.	สามมิติ
5.	ปุ่มเลือก 4 ทิศทาง	22.	DVI (ไม่รองรับ)
6.	ข้อมูล	23.	HDMI3 (ไม่รองรับ)
7.	ปุ่มฟังก์ชัน (F3) (สามารถกำหนดได้)	24.	HDMI1
8.	แหล่งสัญญาณ	25.	HDMI2
9.	เมนู	26.	ID รีโมท / ระยะไกลทั้งหมด
10.	ระดับเสียง - / +	27.	ดีจิตอลซุ่ม - / +
11.	ค้าง	28.	ซิงค์ใหม่
12.	รูปแบบ (อัตราส่วนภาพ)	29.	เลขเซอร์
13.	VGA	30.	ใส่ค่า
14.	S-Video	31.	ซ่อนภาพและเสียง
15.	HDBase-T	32.	ปุ่มฟังก์ชัน (F2) (สามารถกำหนดได้)
16.	วิดีโอ	33.	PIP/PBP (ไม่รองรับ)
17.	BNC (ไม่รองรับ)	34.	ปิดเครื่อง

**หมายเหตุ:** คีย์บางคีย์อาจไม่ทำงานสำหรับรุ่นที่ไม่รองรับคุณลักษณะนี้

# การติดตั้ง

## การติดตั้งโปรเจคเตอร์

โปรเจคเตอร์ของคุณได้รับการออกแบบมาเพื่อติดตั้งได้สี่แบบ

รูปแบบห้องหรือความชอบส่วนบุคคลของคุณจะเป็นตัวกำหนดสถานที่การติดตั้งที่คุณเลือก ใช้เวลาในการพิจารณาขนาดและตำแหน่งของหน้าจอ ตำแหน่งของเด้าเสียบที่เหมาะสม เช่นเดียวกับสถานที่และระยะทางระหว่างโปรเจคเตอร์กับอุปกรณ์ที่เชื่อมต่อของคุณ

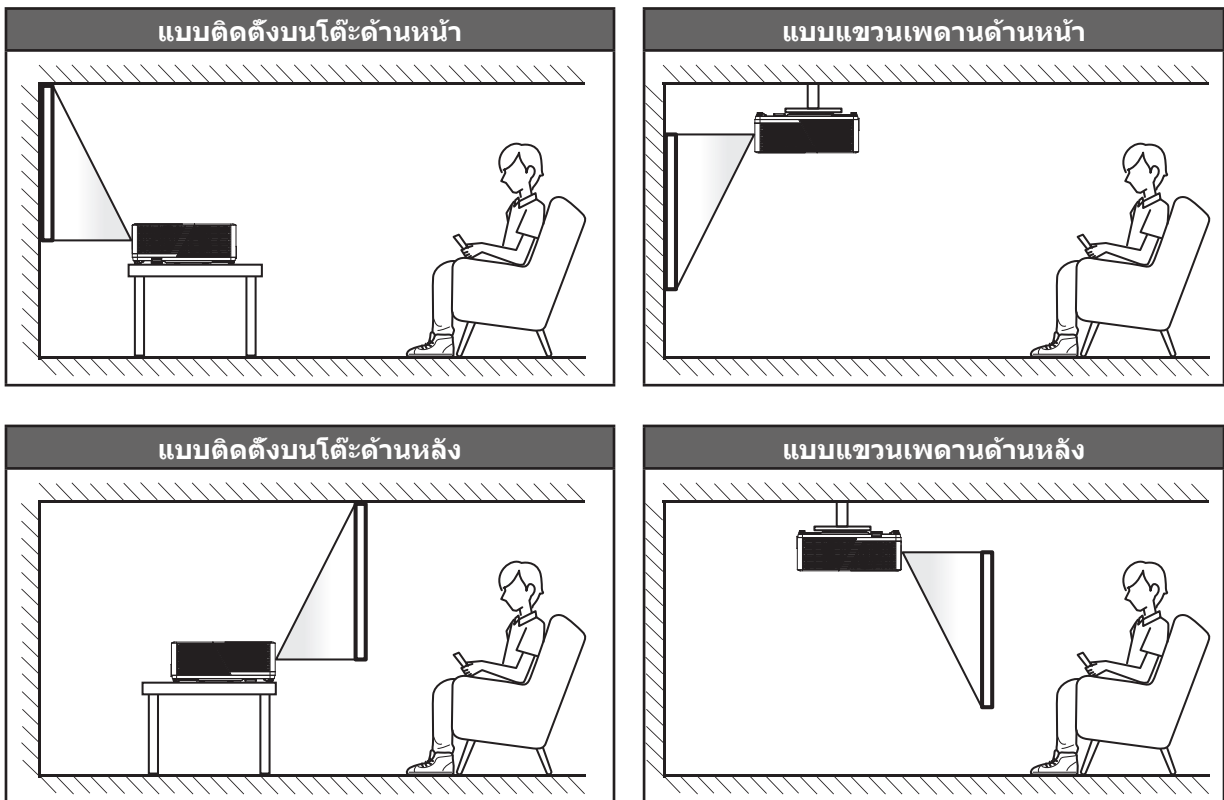

โปรดวางโปรเจคเตอร์ควรวางแบบแนวราบ และทำมุม 90 องศา / ตั้งฉากกับหน้าจอ

- วิธีการตรวจสอบสถานที่วางโปรเจคเตอร์สำหรับขนาดหน้าจอที่ให้ โปรดดูระยะห่างของโต๊ะในหน้า 57-57
- หากต้องการทราบขนาดหน้าจอที่เหมาะสมสำหรับระยะการวางที่กำหนด โปรดดูตารางระยะห่างที่หน้า 57-57

**หมายเหตุ:** ภาพที่ฉายออกมาจะมีขนาดเพิ่มขึ้นและระบบจะเพิ่มการชดเชยในแนวตั้งขึ้นตามสัดส่วนเมื่อวางโปรเจคเตอร์ไว้ไกลจากหน้าจอ

# การติดตั้ง

## ประกาศเกี่ยวกับการติดตั้งโปรเจคเตอร์

- การทำงานในทิศทางอิสระ 360 องศา

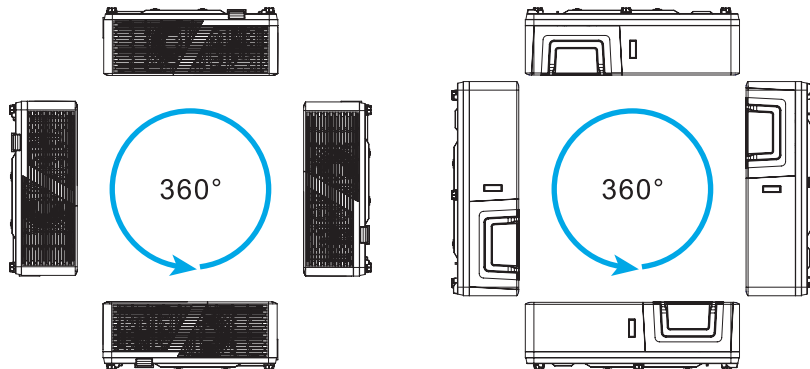

**หมายเหตุ:** ความสว่างจะแตกต่างกันไปเมื่อโปรเจคเตอร์ถูกติดตั้งภายในช่วงที่ไฮไลต์ตามค่าเริ่มต้น พัดลมจะถูกตั้งค่าเป็น "โหมดอัลติจูดสูง" เมื่อโปรเจคเตอร์ถูกติดตั้งภายในช่วงที่ไฮไลต์

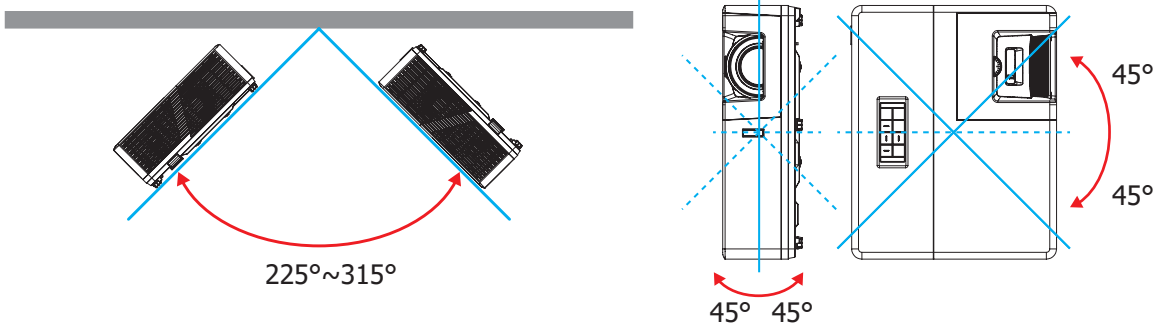

- เหลือช่องว่างไว้อย่างน้อยที่สุด 30 ซม. รอบช่องระบายอากาศร้อน

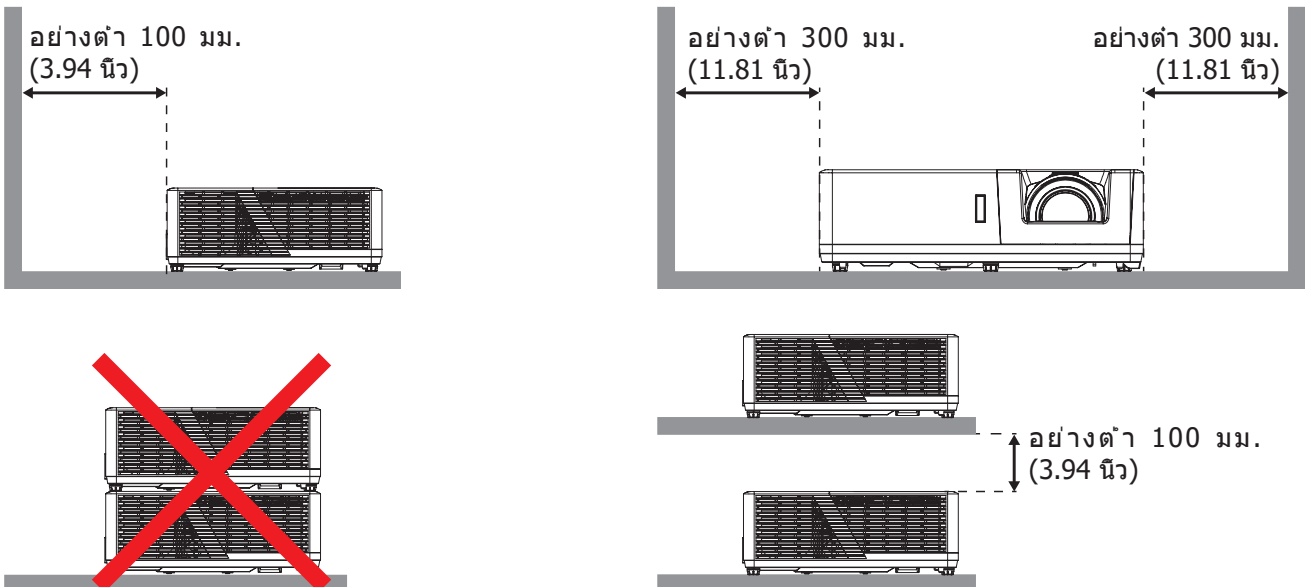

- ให้แน่ใจว่าช่องดูดอากาศเข้าจะไม่ดูดอากาศร้อนจากช่องระบายอากาศกลับเข้าไปใช้ใหม่
- ในขณะที่ใช้โปรเจคเตอร์ในพื้นที่ปิด ตรวจสอบให้แน่ใจว่าอุณหภูมิอากาศโดยรอบภายในตู้ ไม่เกินอุณหภูมิการทำงานขณะที่โปรเจคเตอร์กำลังทำงานอยู่ และช่องดูดอากาศเข้าและช่องระบายอากาศไม่มีอะไรกีดขวาง
- ตู้ทั้งหมดควรผ่านการประเมินความร้อนที่ได้รับการรับรอง เพื่อให้มั่นใจว่าโปรเจคเตอร์จะไม่ดูดอากาศร้อนกลับเข้าไปใช้ใหม่ เนื่องจากอาจทำให้อุปกรณ์เปิดเครื่องเอง แม้ว่าอุณหภูมิภายในตู้จะอยู่ในช่วงอุณหภูมิการทำงานที่ยอมรับได้



# การติดตั้ง

## Type 2 1080P

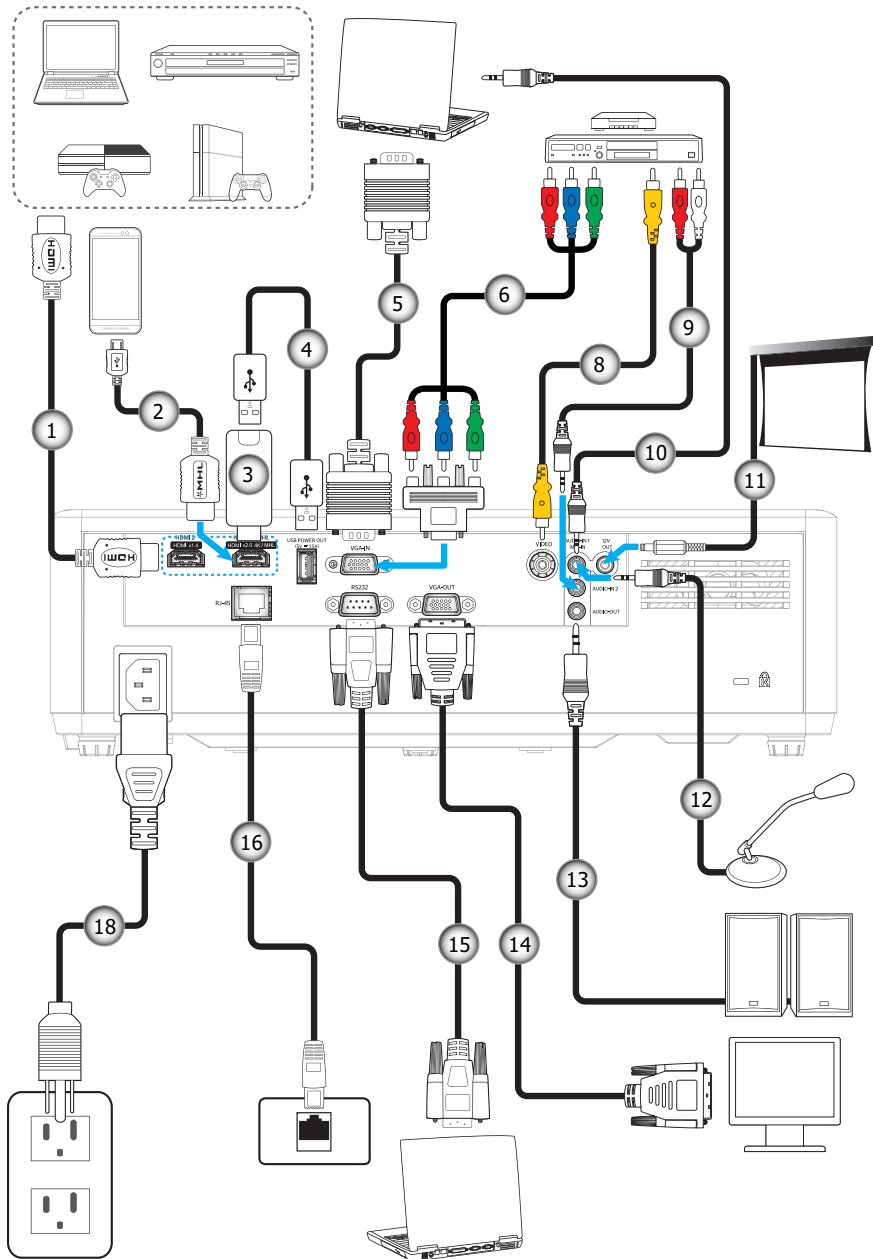

เลข	รายการ	เลข	รายการ
1.	สายเคเบิล HDMI	10.	สายเคเบิลเสียงเข้า
2.	สายเคเบิล MHL	11.	แจ๊ค 12V DC
3.	ด็องเกิล HDMI	12.	สายไมโครโฟน
4.	สายไฟ USB	13.	สายเคเบิลเสียงออก
5.	สายเคเบิล VGA เข้า	14.	สายเคเบิล VGA ออก
6.	สายเคเบิลคอมโพเนนต์ RCA	15.	สายเคเบิล RS232
7.	สายเคเบิลเอส-วีดีโอ	16.	สาย RJ-45
8.	สายวีดีโอ	17.	สายเคเบิล RJ-45 (สายเคเบิล Cat-5e/6)
9.	สายเคเบิลเสียงเข้า	18.	สายเพาเวอร์



# การติดตั้ง

## การปรับภาพที่ฉาย

### ความสูงของภาพ

โปรเจคเตอร์มีขาปรับระดับให้ สำหรับปรับความสูงของภาพ

1. ค้นหาขาปรับตำแหน่งที่คุณต้องการปรับ ที่ข้างใต้ของ โปรเจ็กเตอร์
2. หมุนขาปรับระดับตามเข็มนาฬิกาหรือทวนเข็มนาฬิกาเพื่อปรับโปรเจคเตอร์ให้สูงขึ้นหรือต่ำลง

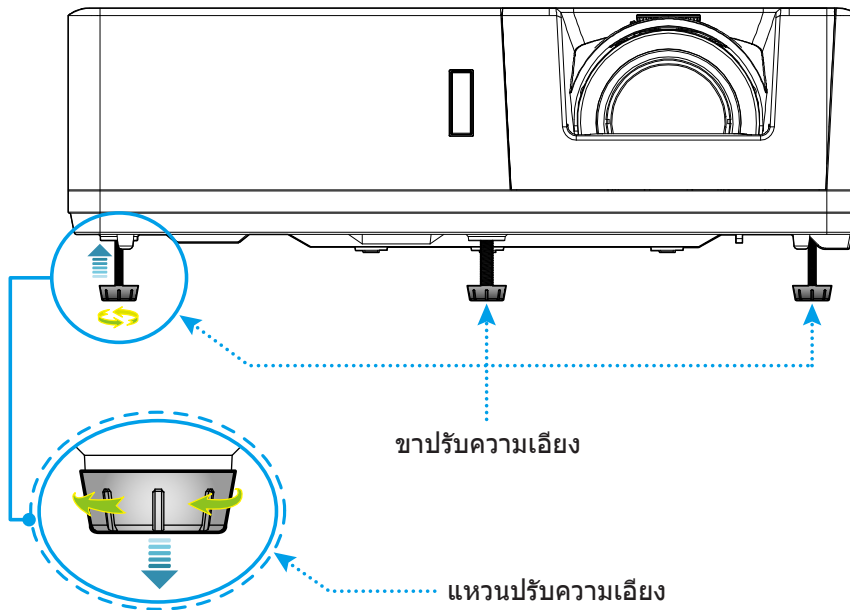

### ปรับตำแหน่งเลนส์ และความคมชัด

- เพื่อปรับตำแหน่งภาพ ให้หมุนแป้นหมุนปรับตำแหน่งเลนส์ตามเข็มนาฬิกาหรือทวนเข็มนาฬิกาเพื่อปรับตำแหน่งภาพที่ฉายออกไปในแนวตั้ง
- เพื่อปรับความคมชัด ให้หมุนวงแหวนปรับความคมชัดตามเข็มนาฬิกาหรือทวนเข็มนาฬิกาจนกระทั่งภาพมีความคมชัดและอ่านง่าย
- เพื่อปรับขนาดภาพ ให้หมุนปุ่มซูมตามเข็มนาฬิกาหรือทวนเข็มนาฬิกาเพื่อเพิ่มหรือลดขนาดภาพที่ฉาย

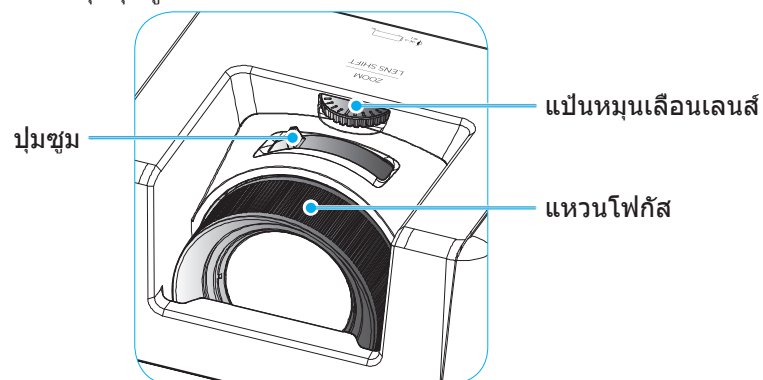

# การติดตั้ง

## การติดตั้งรีโมท

### การติดตั้ง / การเปลี่ยนแบตเตอรี่

มีแบตเตอรี่ขนาด AAA สองก้อนให้สำหรับรีโมทคอนโทรล

1. ถอดฝาครอบแบตเตอรี่ด้านหลังของบรีโมทคอนโทรล
2. ใส่แบตเตอรี่ AAA ในช่องใส่แบตเตอรี่ตามภาพ
3. ใส่ฝาครอบด้านหลังกลับบนรีโมทคอนโทรล

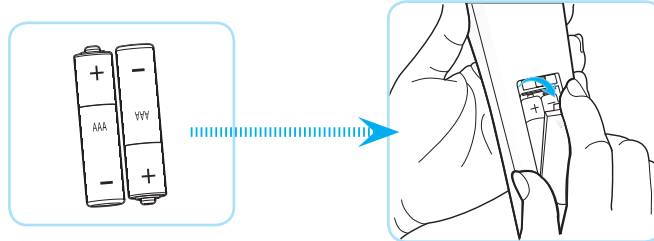

**หมายเหตุ:** เปลี่ยนแบตเตอรี่ชนิดเดียวกันหรือชนิดที่เท่ากันเท่านั้น

### ข้อควรระวัง

การใช้งานแบตเตอรี่ที่ไม่เหมาะสมสามารถทำให้เกิดการรั่วไหลของสารเคมีหรือการระเบิดได้ ต้องแน่ใจว่าได้ปฏิบัติตามคำแนะนำด้านล่างนี้

- อย่าใช้แบตเตอรี่หลายชนิดรวมกัน แบตเตอรี่ชนิดต่างกันมีลักษณะที่แตกต่างกันออกไป
- อย่าใช้แบตเตอรี่เก่าและใหม่ผสมกัน การใช้แบตเตอรี่เก่าและใหม่ผสมกันสามารถร่นอายุของแบตเตอรี่ใหม่หรือก่อให้เกิดการรั่วไหลของสารเคมีในแบตเตอรี่เก่า
- ถอดแบตเตอรี่ออกทันทีที่แบตเตอรี่หมด สารเคมีที่รั่วไหลจากแบตเตอรี่ซึ่งสัมผัสกับผิวหนังสามารถทำให้เกิดผื่นคันได้ หากคุณพบการรั่วไหลของสารเคมีใดๆ ให้เช็ดให้สะอาดด้วยผ้า
- แบตเตอรี่ที่ให้มาพร้อมกับผลิตภัณฑ์นี้อาจจะมีอายุการใช้งานที่สั้นลงเนื่องจากสภาพการเก็บรักษา
- ถ้าคุณจะไม่ได้ใช้รีโมทคอนโทรลเป็นเวลานาน ให้ถอดแบตเตอรี่ออก
- เมื่อคุณทิ้งแบตเตอรี่ คุณต้องปฏิบัติตามกฎหมายในพื้นที่หรือประเทศที่เกี่ยวข้อง

# การติดตั้ง

## ระยะที่ให้ผลอย่างมีประสิทธิภาพ

เซ็นเซอร์รีโมทคอนโทรลอินฟราเรด (IR) อยู่ด้านบนและด้านหน้าของโปรเจคเตอร์ ตรวจสอบให้แน่ใจว่า รีโมทคอนโทรลอยู่ภายในมุม 30 องศาตั้งฉากกับเซ็นเซอร์รีโมทคอนโทรลอินฟราเรดของโปรเจคเตอร์เพื่อการทำงานได้อย่างถูกต้อง ระยะทางระหว่างรีโมทคอนโทรลและเซ็นเซอร์ ไม่ควรไกลกว่า 6 เมตร (19.7 ฟุต) ในขณะที่ถือเป็นมุม  $\pm 15^\circ$  และไม่ไกลกว่า 8 เมตร (26.2 ฟุต) ในขณะที่เล็งเซ็นเซอร์ที่  $0^\circ$

- ตรวจสอบให้แน่ใจว่าไม่มีสิ่งกีดขวางใดๆ ระหว่างรีโมทคอนโทรลและเซ็นเซอร์ IR บนโปรเจคเตอร์ซึ่งอาจขวางแสงอินฟราเรด
- ตรวจสอบให้แน่ใจว่าเครื่องส่ง IR ของรีโมทคอนโทรลไม่โดนแสงอาทิตย์หรือหลอดไฟฟลูออเรสเซนต์โดยตรง
- โปรดเก็บตัวควบคุมระยะไกลให้ห่างจากหลอดฟลูออเรสเซนต์ให้มากกว่า 2 ม. หรือตัวควบคุมระยะไกลอาจจะทำงานผิดปกติ
- หากรีโมทคอนโทรลอยู่ใกล้กับหลอดไฟฟลูออเรสเซนต์แบบอินเวอเตอร์ อาจใช้การไม่ได้ในบางครั้ง
- หากรีโมทคอนโทรลและโปรเจคเตอร์อยู่ในระยะที่ใกล้เกินไป รีโมทคอนโทรลอาจใช้การไม่ได้
- เมื่อคุณเล็งไปที่หน้าจอ ระยะทางที่ได้ผลมีระยะน้อยกว่า 5 ม. จากรีโมทคอนโทรลไปถึงหน้าจอ และสะท้อนแสง IR กลับไปยังโปรเจคเตอร์ แต่อย่างไรก็ตาม ระยะที่มีประสิทธิภาพอาจเปลี่ยนแปลงตามหน้าจอ

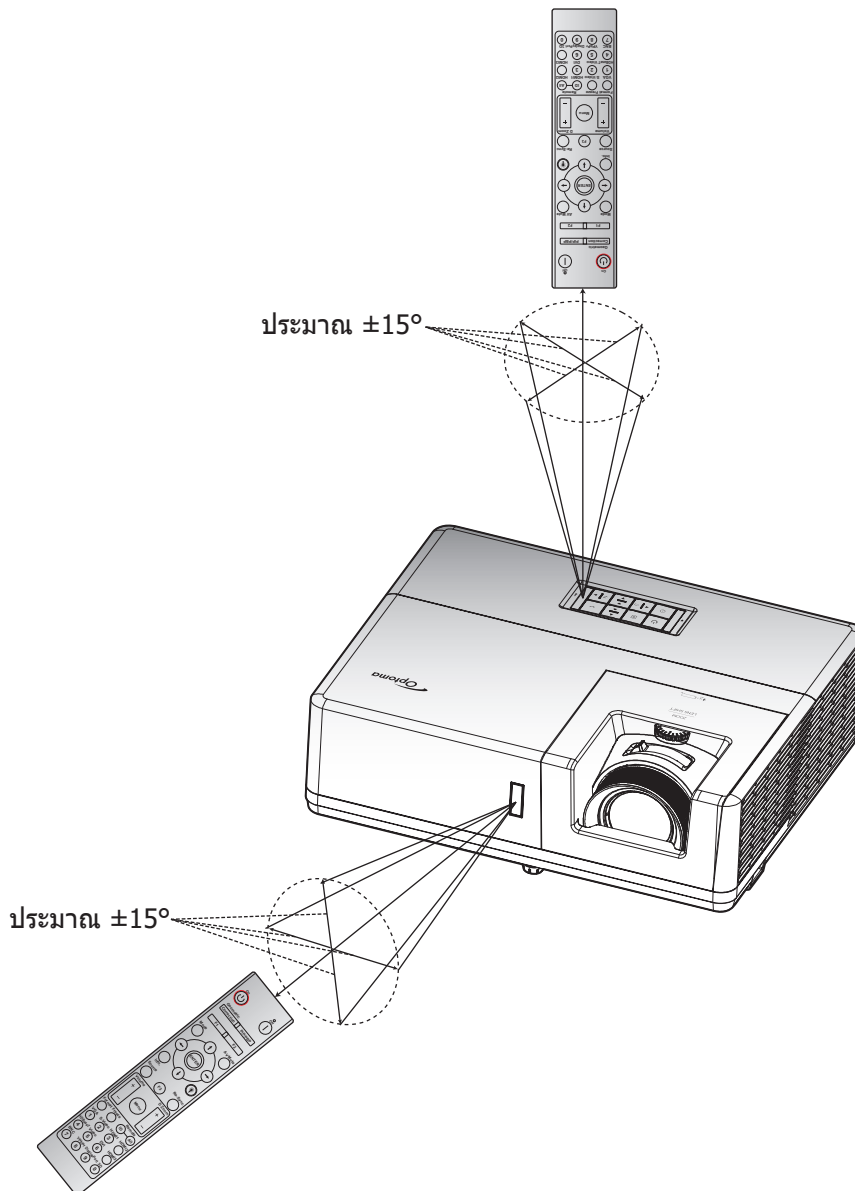

# การใช้งานโปรเจ็กเตอร์

## การเปิด / ปิดโปรเจคเตอร์

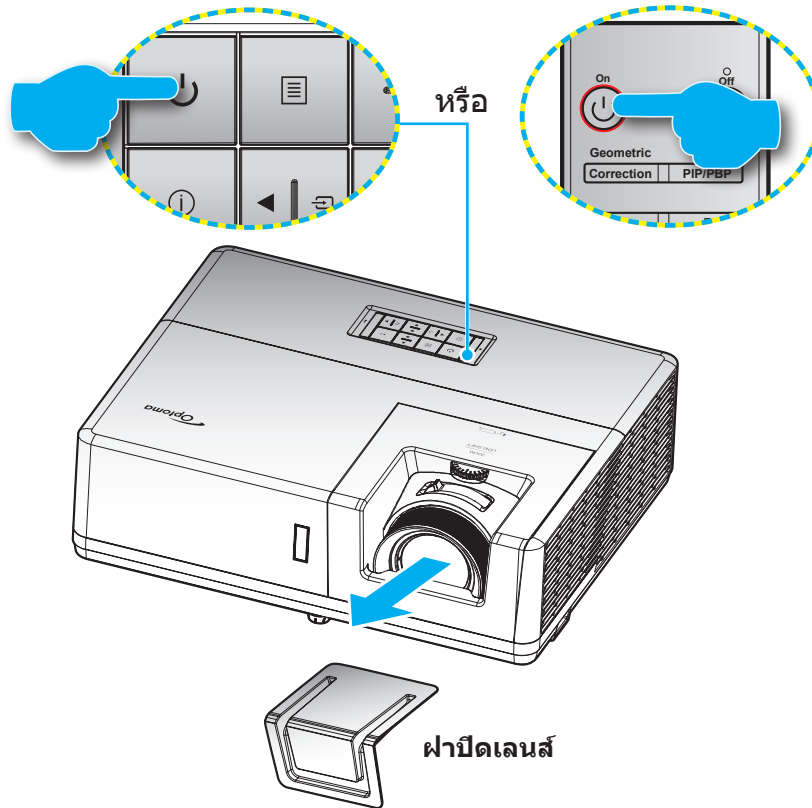

### เปิดเครื่อง

1. ถอดที่ครอบเลนส์ออก
2. เชื่อมต่อสายไฟและสายสัญญาณให้แน่น เมื่อเชื่อมต่อแล้ว, LED เพาเวอร์จะเปลี่ยนเป็นสีแดง
3. เปิดใช้งานโปรเจคเตอร์โดยการกดปุ่ม  $\text{⏻}$  บนแผงปุ่มกดของโปรเจคเตอร์หรือรีโมทคอนโทรล
4. หน้าจอเริ่มต้นจะแสดงประมาณ 10 วินาที แล้ว LED เพาเวอร์จะกะพริบเป็นสีน้ำเงิน หรือกะพริบเป็นสีเขียว

**หมายเหตุ:** ครั้งแรกที่โปรเจ็กเตอร์ได้รับการเปิดใช้งาน คุณจะถูกขอให้เลือกภาษาที่ต้องการ ทิศทางการฉายภาพ และการตั้งค่าอื่น ๆ

### ปิดเครื่อง

1. ปิดโปรเจคเตอร์โดยการกดปุ่ม  $\text{⏻}$  บนแผงปุ่มกดของโปรเจคเตอร์ หรือปุ่ม | บนรีโมทคอนโทรล
2. ข้อความดังต่อไปนี้จะปรากฏขึ้น:

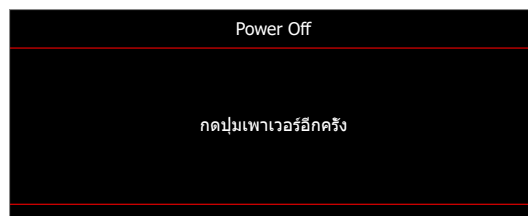

3. กดปุ่ม  $\text{⏻}$  หรือ | อีกครั้งเพื่อยืนยัน ไม่เช่นนั้น ข้อความจะหายไปหลังจากผ่านไป 15 วินาที เมื่อคุณกดปุ่ม  $\text{⏻}$  หรือ | ครั้งที่สอง โปรเจคเตอร์จะปิดเครื่อง
4. เมื่อไฟ LED เพาเวอร์เปลี่ยนเป็นสีแดงต่อเนื่อง แสดงว่าโปรเจคเตอร์ได้เข้าสู่โหมดสแตนด์บายแล้ว ถ้าคุณต้องการเปิดโปรเจคเตอร์กลับขึ้นมา คุณต้องรอจนกระทั่งโปรเจคเตอร์เสร็จสิ้นกระบวนการทำให้เครื่องเย็นลง และเข้าสู่โหมดสแตนด์บายก่อน เมื่อโปรเจคเตอร์อยู่ในโหมดสแตนด์บาย เพียงแค่กดปุ่ม  $\text{⏻}$  อีกครั้งเพื่อเปิดโปรเจคเตอร์
5. ถอดสายไฟจากเต้าเสียบไฟและโปรเจคเตอร์

**หมายเหตุ:** ไม่แนะนำให้เปิดโปรเจ็กเตอร์ทันทีหลังจากที่ทำการปิดเครื่อง

# การใช้งานโปรเจคเตอร์

## การเลือกแหล่งสัญญาณเข้า

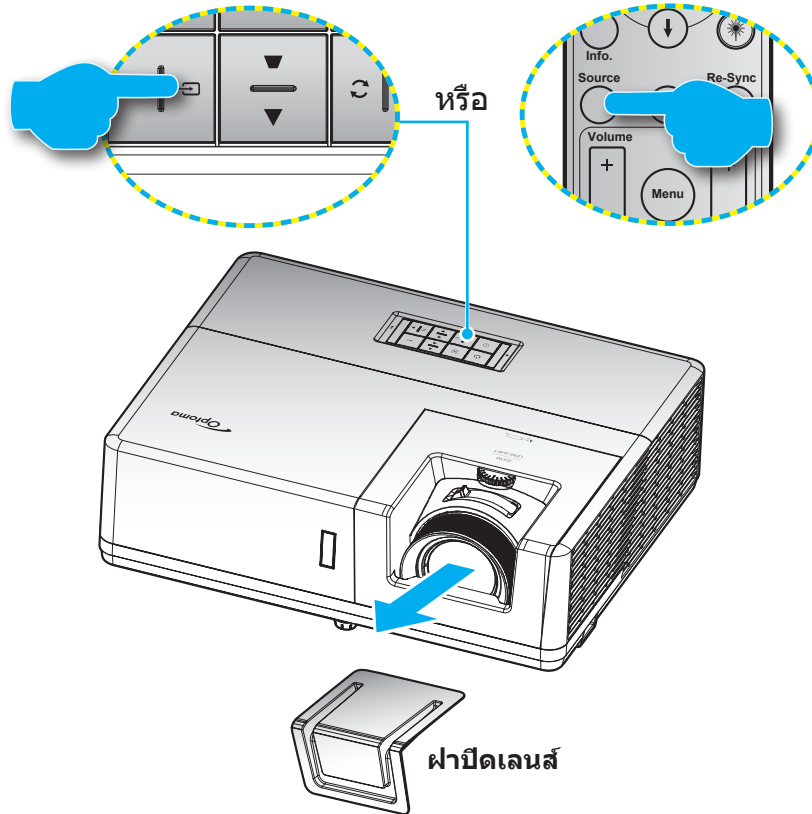

เปิดเครื่อง และเชื่อมต่อแหล่งสัญญาณที่คุณต้องการให้แสดงบนหน้าจอ เช่น คอมพิวเตอร์ โน้ตบุ๊ก เครื่องเล่นวิดีโอ ฯลฯ โปรเจคเตอร์จะตรวจจับแหล่งสัญญาณโดยอัตโนมัติ หากมีแหล่งสัญญาณเชื่อมต่อหลายแหล่ง ให้กดปุ่ม  ที่แผงปุ่มกดบนโปรเจคเตอร์ หรือปุ่ม สัญญาณ ที่รีโมทคอนโทรลเพื่อเลือกสัญญาณเข้าที่ต้องการ



# การใช้งานโปรเจกเตอร์

## เมนูนำทางและคุณลักษณะพิเศษ

โปรเจคเตอร์มีเมนูที่แสดงบนหน้าจอหลายภาษา ที่อนุญาตให้คุณทำการปรับภาพ และเปลี่ยนแปลงการตั้งค่าต่างๆ โปรเจคเตอร์จะตรวจพบสัญญาณโดยอัตโนมัติ

1. เพื่อเปิดเมนู OSD ให้กดปุ่ม  บนแผงปุ่มกดของโปรเจคเตอร์ หรือปุ่ม **เมนู** บนรีโมทคอนโทรล
2. ในขณะที่ OSD แสดงอยู่ ใช้ปุ่ม **▲▼** เพื่อเลือกรายการใด ๆ ในเมนูหลัก ในระหว่างการเลือกในหน้านั้นๆ ให้กดปุ่ม **←** บนแผงปุ่มกดของโปรเจคเตอร์ หรือปุ่ม **ใส่ค่า** บนรีโมทคอนโทรลเพื่อเข้าสู่เมนูย่อย
3. ใช้ปุ่ม **◀▶** เพื่อเลือกรายการที่ต้องการในเมนูย่อย จากนั้นกด **←** หรือปุ่ม **ใส่ค่า** เพื่อดูการตั้งค่าเพิ่มเติม ปรับการตั้งค่าด้วยปุ่ม **◀▶**
4. เลือกรายการถัดไปที่จะปรับในเมนูย่อย และปรับค่าตามที่อธิบายด้านบน
5. กดปุ่ม **←** หรือ **ใส่ค่า** เพื่อยืนยัน และหน้าจอจะกลับไปยังเมนูหลัก
6. เพื่อจบการทำงาน ให้กดปุ่ม  หรือปุ่ม **เมนู** อีกครั้ง เมนู OSD จะปิด และโปรเจคเตอร์จะบันทึกการตั้งค่าใหม่โดยอัตโนมัติ

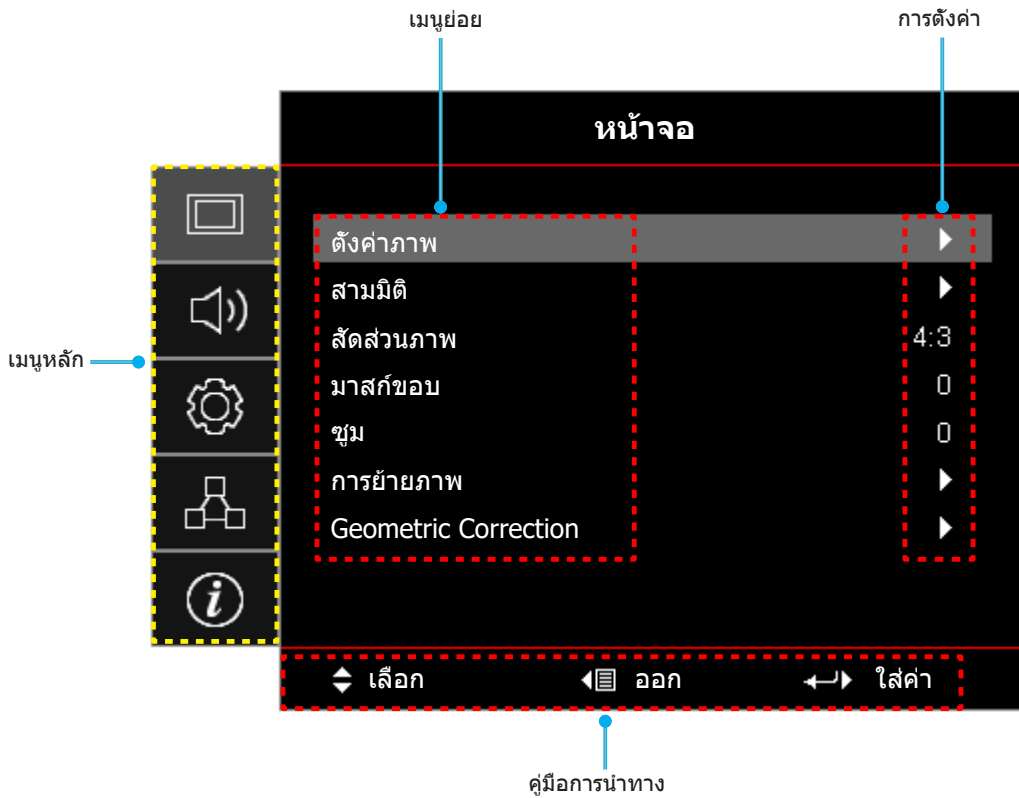

# การใช้งานโปรเจ็กเตอร์

## ผังเมนูหน้าจอผู้ใช้

เมนูหลัก	เมนูย่อย	เมนูย่อย 2	เมนูย่อย 3	เมนูย่อย 4	ค่า		
หน้าจอ	ตั้งค่าภาพ	โหมดการแสดงผลภาพ			การนำเสนอ		
					สว่าง		
					HDR		
					ภาพยนตร์		
					เกมส์		
					sRGB		
					DICOM SIM.		
					ผู้ใช้		
					สามมิติ		
		Wall Color				ปิด[ค่าเริ่มต้น]	
						กระดานดำ	
						Light Yellow	
						Light Green	
						Light Blue	
						Pink	
						เทา	
		Dynamic Range		HDR		เปิด	
						อัตโนมัติ [ค่าเริ่มต้น]	
				HDR Picture Mode		สว่าง	
						มาตรฐาน [ค่าเริ่มต้น]	
						ฟิล์ม	
					Detail		
			ความสว่าง			-50 ~ 50	
			คอนทราสต์			-50 ~ 50	
			ความชัด			1 ~ 15	
			สี			-50 ~ 50	
			Tint			-50 ~ 50	
		Gamma		ฟิล์ม	วีดีโอ		
					กราฟฟิก		
					มาตรฐาน(2.2)		
					1.8		
					2.0		
					2.4		
	2.6						
	การตั้งค่าสี	BrilliantColor™		1 ~ 10			

# การใช้งานโปรเจกเตอร์





เมนูหลัก	เมนูย่อย	เมนูย่อย 2	เมนูย่อย 3	เมนูย่อย 4	ค่า	
หน้าจอ	ตั้งค่าภาพ	การตั้งค่าสี	อุณหภูมิสี		อุ่น	
					มาตรฐาน	
					เย็น	
					เย็น	
			เทียบสี	สี		แดง [ค่าเริ่มต้น]
						เขียว
						น้ำเงิน
						คราม
						เหลือง
						ม่วง
						ขาว(*)
						โทนสี/R(*)
					ความเข้มของสี/G(*)	-50 ~ 50 [ค่าเริ่มต้น: 0]
					เกน/B(*)	-50 ~ 50 [ค่าเริ่มต้น: 0]
					รีเซ็ต	ยกเลิก [ค่าเริ่มต้น]
				ออก	ใช่	
			RGB เกน/ไบแอส		แดง (Gain)	-50 ~ 50
					เขียว (Gain)	-50 ~ 50
					น้ำเงิน (Gain)	-50 ~ 50
					แดง (Bias)	-50 ~ 50
					เขียว (Bias)	-50 ~ 50
					น้ำเงิน (Bias)	-50 ~ 50
					รีเซ็ต	ยกเลิก [ค่าเริ่มต้น]
					ออก	ใช่
			ปรับภูมิสี [ไม่มีสัญญาณเข้า HDMI]			อัตโนมัติ [ค่าเริ่มต้น]
						RGB
						YUV
			ปรับภูมิสี [สัญญาณเข้า HDMI]			อัตโนมัติ [ค่าเริ่มต้น]
						RGB (0-255)
						RGB (16-235)
						YUV
					ระดับสีขาว	0 ~ 31
					ระดับสีดำ	-5 ~ 5
		IRE			0	
					7.5	
		สัญญาณ		อัตโนมัติ	ปิด	
					เปิด [ค่าเริ่มต้น]	
				ความถี่	-10 ~ 10 (ขึ้นกับสัญญาณ) [ค่าเริ่มต้น: 0]	
			เฟส	0~31 (ขึ้นอยู่กับสัญญาณ) [ค่าเริ่มต้น: 0]		



# การใช้งานโปรเจ็กเตอร์

เมนูหลัก	เมนูย่อย	เมนูย่อย 2	เมนูย่อย 3	เมนูย่อย 4	ค่า		
หน้าจอ	ตั้งค่าภาพ	สัญญาณ	การจัดวางแนวนอน		-5 ~ 5 (ขึ้นกับสัญญาณ) [ค่าเริ่มต้น: 0]		
			การจัดวางแนวตั้ง		-5 ~ 5 (ขึ้นกับสัญญาณ) [ค่าเริ่มต้น: 0]		
		โหมดความสว่าง			DynamicBlack		
					Power (พลังงาน = 100%/ 95%/ 90%/ 85%/ 80%/ 75%/ 70%/ 65%/ 60%/ 55%/ 50%)		
		รีเซ็ต					
	สามมิติ	โหมด 3 มิติ			ปิด		
					เปิด [ค่าเริ่มต้น]		
		3D Tech			DLP-Link [ค่าเริ่มต้น]		
					3D ชิงค์		
		3D->2D			สามมิติ [ค่าเริ่มต้น]		
					L		
					R		
		3D รูปแบบ			อัตโนมัติ [ค่าเริ่มต้น]		
					SBS		
					สูงสุดและต่ำสุด		
	3D ชิงค์ย้อนกลับ			ปิด			
				เปิด [ค่าเริ่มต้น]			
	รีเซ็ต			ยกเลิก			
				ใช่			
	สัดส่วนภาพ				4:3		
					16:9		
					16:10		
					<b>หมายเหตุ:</b> สำหรับรุ่น WUXGA เท่านั้น		
					LBX		
					Native		
					อัตโนมัติ		
	มาสก์ขอบ				0 ~ 10 [ค่าเริ่มต้น: 0]		
	ซูม				-5 ~ 25 [ค่าเริ่มต้น: 0]		
	การย้ายภาพ	H <input type="checkbox"/>				-100 ~ 100 [ค่าเริ่มต้น: 0]	
		V <input type="checkbox"/>				-100 ~ 100 [ค่าเริ่มต้น: 0]	
	Geometric Correction	Four Corners					
			แก้ภาพบิดเบี้ยวแนวนอน			-30 ~ 30 [ค่าเริ่มต้น: 0]	
		V คีย์สโตน					-30 ~ 30 [ค่าเริ่มต้น: 0]
			อัตโนมัติคีย์สโตน			ปิด	
						เปิด [ค่าเริ่มต้น]	
		รีเซ็ต					
	เสียง	ซ็อน				ปิด [ค่าเริ่มต้น]	
					เปิด		
ระดับเสียง					0 ~ 10 [ค่าเริ่มต้น: 5]		

# การใช้งานโปรเจ็กเตอร์

เมนูหลัก	เมนูย่อย	เมนูย่อย 2	เมนูย่อย 3	เมนูย่อย 4	ค่า		
เสียง	เสียงเข้า	HDMI1 / MHL			เสียง 1		
					เสียง 2		
					ค่าเริ่มต้น [ค่าเริ่มต้น]		
		HDMI2			เสียง 1		
					เสียง 2		
					ค่าเริ่มต้น [ค่าเริ่มต้น]		
		HDBaseT [เฉพาะสำหรับรุ่น HDBaseT เท่านั้น]			เสียง 1		
					เสียง 2		
					ค่าเริ่มต้น [ค่าเริ่มต้น]		
		VGA [เฉพาะสำหรับรุ่นที่ไม่ใช่ HDBaseT เท่านั้น]			เสียง 1		
					เสียง 2		
		VGA 1 [เฉพาะสำหรับรุ่น HDBaseT เท่านั้น]			เสียง 1		
					เสียง 2		
	VGA 2 [เฉพาะสำหรับรุ่น HDBaseT เท่านั้น]			เสียง 1			
				เสียง 2			
S-Video [เฉพาะสำหรับรุ่น HDBaseT เท่านั้น]			เสียง 1				
			เสียง 2				
วิดีโอ			เสียง 1				
			เสียง 2				
ฟังก์ชันเสียง/ไมค์เข้า					เสียงเข้า [ค่าเริ่มต้น]		
					ไมค์		
ตั้งค่า	การฉายภาพ				ด้านหน้า  [ค่าเริ่มต้น]		
					Rear 		
					บนเพดาน 		
					หลังบน 		
	ชนิดหน้าจอ [เฉพาะสำหรับรุ่น WUXGA เท่านั้น]					16:9	
						16:10 [ค่าเริ่มต้น]	
	ตั้งค่าการใช้ไฟ	ระบบเปิดเครื่องด่วน				ปิด [ค่าเริ่มต้น]	
						เปิด	
		เปิดเครื่องพร้อมสัญญาณภาพ					ปิด [ค่าเริ่มต้น]
							เปิด
		ปิดอัตโนมัติ (นาที)				0 ~ 180 (เพิ่มขึ้นครึ่งละ 5 นาที) [ค่าเริ่มต้น: 20]	
		ตั้งเวลาปิด (นาที)	Always on				0 ~ 990 (เพิ่มขึ้นครึ่งละ 30 นาที) [ค่าเริ่มต้น: 0]
							ไม่ใช่ [ค่าเริ่มต้น]
		โหมดพลังงาน (สแตนด์บาย)					แอกทีฟ
						Eco. [ค่าเริ่มต้น]	
การใช้ไฟผ่าน USB (สแตนด์บาย)					ปิด [ค่าเริ่มต้น]		
					เปิด		

# การใช้งานโปรเจ็กเตอร์

เมนูหลัก	เมนูย่อย	เมนูย่อย 2	เมนูย่อย 3	เมนูย่อย 4	ค่า		
ตั้งค่า	ระบบป้องกัน	ระบบป้องกัน			ปิด		
					เปิด		
		ตั้งเวลาป้องกัน	เดือน				
			วัน				
	ชั่วโมง						
		เปลี่ยนรหัสผ่าน				[ค่าเริ่มต้น: 1234]	
	HDMI Link Settings	HDMI Link				ปิด [ค่าเริ่มต้น]	
						เปิด	
		Inclusive of TV				ไม่ใช่ [ค่าเริ่มต้น]	
						ใช่	
		Power On Link				Mutual [ค่าเริ่มต้น]	
						PJ → Device Device → PJ	
	Power Off Link				ปิด [ค่าเริ่มต้น]		
					เปิด		
	รูปแบบการทดสอบ					ตารางสีเขียว	
						ตารางสีแดงม่วง	
						ตารางสีขาว	
						ขาว	
						ปิด	
	การตั้งค่ารีโมท [ขึ้นอยู่กับรีโมท]	การทำงานของ IR				เปิด [ค่าเริ่มต้น]	
						ปิด	
		ชุดคำสั่งรีโมท				00~99	
		F1					รูปแบบการทดสอบ
							ความสว่าง
							คอนทราสต์
							ตั้งเวลาปิด
							เทียบสี
							อุณหภูมิสี
							Gamma
							การฉายภาพ MHL
		F2					รูปแบบการทดสอบ
							ความสว่าง
						คอนทราสต์	
						ตั้งเวลาปิด	
						เทียบสี	
						อุณหภูมิสี	
						Gamma	
					การฉายภาพ MHL		

# การใช้งานโปรเจ็กเตอร์

เมนูหลัก	เมนูย่อย	เมนูย่อย 2	เมนูย่อย 3	เมนูย่อย 4	ค่า	
ตั้งค่า	การตั้งค่ารีโมท [ขึ้นอยู่กับรีโมท]	F3			รูปแบบการทดสอบ	
					ความสว่าง	
					คอนทราสต์	
					ตั้งเวลาปิด	
					เทียบสี	
					อุณหภูมิสี	
					Gamma	
					การฉายภาพ	
					MHL	
	ID โปรเจ็กเตอร์					00 ~ 99
	ทริกเกอร์ 12V					เปิด
						ปิด
	HDBaseT Control	Ethernet				เปิด
						ปิด [ค่าเริ่มต้น]
		RS232				เปิด
						ปิด [ค่าเริ่มต้น]
	โหมด HDBaseT				อัตโนมัติ	
						HDBaseT [ค่าเริ่มต้น]
	ตัวเลือก	เลือกภาษา				English [ค่าเริ่มต้น]
						Deutsch
						Français
						Italiano
						Español
						Português
						Polski
						Nederlands
						Svenska
						Norsk/Dansk
						Suomi
						ελληνικά
						繁體中文
						简体中文
						日本語
					<b>한국어</b>	
					Русский	
					Magyar	
					Čeština	
					عربي	
					ไทย	
					Türkçe	
					فارسی	
			Tiếng Việt			
			Bahasa Indonesia			
			Română			
			Slovenčina			

# การใช้งานโปรเจ็กเตอร์

เมนูหลัก	เมนูย่อย	เมนูย่อย 2	เมนูย่อย 3	เมนูย่อย 4	ค่า	
ตั้งค่า	ตัวเลือก	ค่าบรรยาย			CC1	
					CC2	
					ปิด [ค่าเริ่มต้น]	
		การตั้งค่าเมนู	ตำแหน่งเมนู			ซ้ายบน <input type="checkbox"/>
						ขวาบน <input type="checkbox"/>
						กึ่งกลาง <input type="checkbox"/> [ค่าเริ่มต้น]
						ซ้ายล่าง <input type="checkbox"/>
			ตั้งเวลาเมนู			ขวาล่าง <input type="checkbox"/>
						ปิด
		แหล่งอัตโนมัติ			5 วินาที	
					10 วินาที [ค่าเริ่มต้น]	
		แหล่งสัญญาณเข้า			เปิด [ค่าเริ่มต้น]	
					เปิด	
					HDMI1 / MHL	
					HDMI2	
					HDBaseT	
					VGA	
					VGA 1	
					VGA 2	
					S-Video	
		กำหนดชื่อสัญญาณภาพ	HDMI1 / MHL			ค่าเริ่มต้น [ค่าเริ่มต้น]
						การกำหนดค่าเอง
			HDMI2			ค่าเริ่มต้น [ค่าเริ่มต้น]
						การกำหนดค่าเอง
			HDBaseT [เฉพาะสำหรับรุ่น HDBaseT เท่านั้น]			ค่าเริ่มต้น [ค่าเริ่มต้น]
						การกำหนดค่าเอง
			VGA [เฉพาะสำหรับรุ่นที่ไม่ใช่ HDBaseT เท่านั้น]			ค่าเริ่มต้น [ค่าเริ่มต้น]
						การกำหนดค่าเอง
			VGA 1 [เฉพาะสำหรับรุ่น HDBaseT เท่านั้น]			ค่าเริ่มต้น [ค่าเริ่มต้น]
						การกำหนดค่าเอง
			VGA 2 [เฉพาะสำหรับรุ่น HDBaseT เท่านั้น]			ค่าเริ่มต้น [ค่าเริ่มต้น]
					การกำหนดค่าเอง	
		S-Video [เฉพาะสำหรับรุ่น HDBaseT เท่านั้น]			ค่าเริ่มต้น [ค่าเริ่มต้น]	
			การกำหนดค่าเอง			
วีดีโอ			ค่าเริ่มต้น [ค่าเริ่มต้น]			
			การกำหนดค่าเอง			
พื้นที่สูง			ปิด [ค่าเริ่มต้น]			
			เปิด			
Display Mode Lock			ปิด [ค่าเริ่มต้น]			
			เปิด			

# การใช้งานโปรเจ็กเตอร์

เมนูหลัก	เมนูย่อย	เมนูย่อย 2	เมนูย่อย 3	เมนูย่อย 4	ค่า
ตั้งค่า	ตัวเลือก	ล๊อคปุ่ม			ปิด [ค่าเริ่มต้น]
					เปิด
		ซ่อนข้อมูล			ปิด [ค่าเริ่มต้น]
					เปิด
		โลโก้			ค่าเริ่มต้น [ค่าเริ่มต้น]
					ปกติ
		สีพื้น			ผู้ใช้
					ไม่มี [ค่าเริ่มต้นสำหรับรุ่น วิดีโอ/โปร-AV] <b>หมายเหตุ: ไม่มี</b> หมายถึงพื้นหลังสีดำ
					น้ำเงิน [ค่าเริ่มต้นสำหรับรุ่นข้อมูล]
					แดง
				เขียว	
				เทา	
	รีเซ็ต	Reset OSD			ยกเลิก [ค่าเริ่มต้น]
					ใช่
รีเซ็ต	Reset to Default			ยกเลิก [ค่าเริ่มต้น]	
				ใช่	
เครือข่าย	แลน	สถานะเครือข่าย			(อ่านอย่างเดียว)
		หมายเลข MAC			(อ่านอย่างเดียว)
		DHCP			ปิด [ค่าเริ่มต้น]
					เปิด
		IP แอดเดรส			192.168.0.100 [ค่าเริ่มต้น]
		ซับเน็ต มาสก์			255.255.255.0 [ค่าเริ่มต้น]
		เกตเวย์			192.168.0.254 [ค่าเริ่มต้น]
		DNS			192.168.0.51 [ค่าเริ่มต้น]
	รีเซ็ต				
	ควบคุม	Crestron			ปิด
					เปิด [ค่าเริ่มต้น] <b>หมายเหตุ: พอร์ต 41794</b>
		Extron			ปิด
					เปิด [ค่าเริ่มต้น] <b>หมายเหตุ: พอร์ต 2023</b>
		PJ Link			ปิด
					เปิด [ค่าเริ่มต้น] <b>หมายเหตุ: พอร์ต 4352</b>
		AMX Device Discovery			ปิด
					เปิด [ค่าเริ่มต้น] <b>หมายเหตุ: พอร์ต 9131</b>
		Telnet			ปิด
				เปิด [ค่าเริ่มต้น] <b>หมายเหตุ: พอร์ต 23</b>	
HTTP			ปิด		
			เปิด [ค่าเริ่มต้น] <b>หมายเหตุ: พอร์ต 80</b>		

# การใช้งานโปรเจ็กเตอร์

เมนูหลัก	เมนูย่อย	เมนูย่อย 2	เมนูย่อย 3	เมนูย่อย 4	ค่า
ข้อมูล	Regulatory				
	Serial Number				
	แหล่งสัญญาณ				
	ความละเอียด				00x00
	อัตราการรีเฟรช				0.00Hz
	โหมดการ แสดงภาพ				
	ชุดคำสั่งรีโมท				00 ~ 99
	Remote Code (Active)				00 ~ 99
	โหมดพลังงาน (สแตนด์บาย)				
	Light Source Hours				0 hr
	สถานะเครือข่าย				
	IP แอดเดรส				
	ID โปรเจ็กเตอร์				00 ~ 99
	โหมดความสว่าง				
	เวอร์ชันเฟิร์มแวร์	ระบบ			
แลน					
MCU					

# การใช้งานโปรเจ็กเตอร์

## เมนูการแสดงผล

### แสดงเมนูตั้งค่าภาพ

#### โหมดการแสดงผล

มีการตั้งค่าจากโรงงานหลายอย่างที่ปรับมาให้ล่วงหน้าสำหรับภาพชนิดต่างๆ

- **การนำเสนอ:** โหมดนี้เหมาะสำหรับการแสดงต่อสาธารณะในการเชื่อมต่อกับ PC
- **สว่าง:** ความสว่างสูงสุดสำหรับสัญญาณเข้าจาก PC
- **HDR:** ถอดรหัส และแสดงเนื้อหา HDR (High Dynamic Range) เพื่อให้ได้ภาพสีที่ลึกที่สุด, สีขาวที่สว่างที่สุด และสีแนวภาพยนตร์ที่สดใส โดยใช้ REC.2020 Color Gamut โหมดนี้จะเปิดใช้งานโดยอัตโนมัติ ถ้า HDR ถูกตั้งค่าเป็น เปิด (และเนื้อหา HDR ถูกส่งไปยังโปรเจคเตอร์ – บลูเรย์ UHD 4K, เกม HDR UHD 1080p/4K, วิดีโอการสตรีม UHD 4K) ในขณะที่โหมด HDR แยกที่พ โหมดการแสดงผลอื่น ๆ (ภาพยนตร์, อ้างอิง, ฯลฯ) จะไม่สามารถถูกเลือกได้ เนื่องจาก HDR ให้สีที่มีความแม่นยำสูง ซึ่งเกินสมรรถนะในการแสดงสีของโหมดการแสดงผลอื่น ๆ
- **ภาพยนตร์:** ให้สีที่ดีที่สุดในการรับชมภาพยนตร์
- **เกมส์:** เลือกโหมดนี้เพื่อเพิ่มความสว่างและระดับเวลาการตอบสนองเพื่อสนุกสนานกับวิดีโอเกม
- **sRGB:** สีที่ถูกต้องตามมาตรฐาน
- **DICOM SIM.:** โหมดนี้สามารถฉายภาพขาวดำทางการแพทย์ เช่น ฟิล์มเอ็กซเรย์, MRI, ฯลฯ
- **ผู้ใช้:** จำการตั้งค่าของผู้ใช้
- **สามมิติ:** เพื่อสัมผัสประสบการณ์ชมภาพ 3D คุณจำเป็นต้องสวมแว่น 3D ให้แน่ใจว่า PC/อุปกรณ์พกพาของคุณมีกราฟฟิกการ์ดควอดรอปเฟอ์ที่ส่งเอาต์พุตสัญญาณ 120 Hz และมีเครื่องเล่น 3D ติดตั้งอยู่

#### Wall Color

ใช้ฟังก์ชันนี้เพื่อรับภาพหน้าจอที่ที่เหมาะสมตามสีของผนัง เลือกระหว่าง ปัด, กระจกดำ, Light Yellow, Light Green, Light Blue, Pink, และ เทา

#### Dynamic Range

ตั้งค่า High Dynamic Range (HDR) และผลของมันเมื่อฉายวิดีโอจากเครื่องเล่น 4K Blu-ray และอุปกรณ์สตรีมมิง

**หมายเหตุ:** HDMI2 และ VGA ไม่สนับสนุน Dynamic Range

##### > HDR

- **ปิด:** ปิดการใช้งานกระบวนการ HDR เมื่อตั้งค่าเป็นปิด โปรเจคเตอร์จะไม่ถอดรหัสเนื้อหา HDR
- **อัตโนมัติ:** ตรวจจับสัญญาณ HDR โดยอัตโนมัติ

##### > HDR Picture Mode

- **สว่าง:** เลือกโหมดนี้เพื่อสีที่อิ่มตัวและสว่างมากขึ้น
- **มาตรฐาน:** เลือกโหมดนี้สำหรับสีที่ดูเป็นธรรมชาติ โดยมีโทนสีที่สมดุลระหว่างโทนสีอุ่นและเย็น
- **ฟิล์ม:** เลือกโหมดนี้เพื่อให้ได้ภาพที่มีรายละเอียดมากขึ้นและชัดขึ้น
- **Detail:** สัญญาณมาจากการแปลง OETF เพื่อให้ได้การจับคู่สีที่ดีที่สุด

#### ความสว่าง

ปรับความสว่างของภาพ

#### คอนทราสต์

คอนทราสต์ ทำหน้าที่ควบคุมระดับความแตกต่างระหว่างส่วนที่สว่างที่สุด และมืดที่สุดของภาพ

#### ความชัด

ปรับความชัดของภาพ



# การใช้งานโปรเจ็กเตอร์

## สี

ปรับภาพวิดีโอจากสีดำและขาว เพื่อให้ได้สีที่อิ่มตัวอย่างสมบูรณ์

## Tint

ปรับความสมดุลของสีแดงและสีเขียว

## Gamma

ตั้งค่าขจัดส่วนโค้งแกมมา หลังจากที่ตั้งค่าเริ่มต้น และปรับละเอียดเสร็จแล้ว ใช้ขั้นตอน การปรับแกมมา เพื่อปรับภาพเอาต์พุตของคุณให้ดีที่สุด

- **ฟิล์ม:** สำหรับระบบโฮมเธียเตอร์
- **วิดีโอ:** สำหรับสัญญาณวิดีโอ หรือ TV
- **กราฟฟิก:** สำหรับสัญญาณ PC / ภาพถ่าย
- **มาตรฐาน(2.2):** สำหรับการตั้งค่าแบบมาตรฐาน
- **1.8 / 2.0 / 2.4 / 2.6:** สำหรับเฉพาะ PC / ภาพถ่าย

### หมายเหตุ:

- ตัวเลือกเหล่านี้ใช้ได้เฉพาะถ้าฟังก์ชันโหมด 3D ปิดใช้งาน การตั้งค่า **Wall Color** ไม่ได้ตั้งค่าเป็น **กระดานดำ** และการตั้งค่า **โหมดการแสดงผลภาพ** ไม่ได้ตั้งค่าเป็น **DICOM SIM.** หรือ **HDR**
- ถ้าการตั้งค่า **โหมดการแสดงผลภาพ** ถูกตั้งค่าเป็น **HDR**, ผู้ใช้สามารถเลือกได้เฉพาะ **HDR** สำหรับการตั้งค่า **Gamma**
- ในโหมด 3D ผู้ใช้สามารถเลือกได้เฉพาะการตั้งค่า **สามมิติ** สำหรับ **Gamma** เท่านั้น
- ถ้าการตั้งค่า **Wall Color** ถูกตั้งค่าเป็น **กระดานดำ**, ผู้ใช้สามารถเลือกได้เฉพาะ **กระดานดำ** สำหรับการตั้งค่า **Gamma**
- ถ้าการตั้งค่า **โหมดการแสดงผลภาพ** ถูกตั้งค่าเป็น **DICOM SIM.**, ผู้ใช้สามารถเลือกได้เฉพาะ **DICOM SIM.** สำหรับการตั้งค่า **Gamma**

## การตั้งค่าสี

กำหนดค่าการตั้งค่าสี

- **BrilliantColor™:** รายการที่สามารถปรับได้นี้จะใช้อัลกอริทึมการประมวลผลสีใหม่และการปรับปรุงเพื่อให้ความสว่างที่สูงขึ้น ในขณะที่ให้สีจริงที่สดใสมากขึ้นในรูปภาพ
- **อุณหภูมิสี:** เลือกอุณหภูมิสีจาก อุ่น, มาตรฐาน, เย็น หรือ เย็น
- **เทียบสี:** เลือกตัวเลือกต่อไปนี้:
  - สี: ปรับระดับสีแดง, เขียว, ตา, น้ำเงินเขียว, เหลือง, แดงม่วง และขาวของภาพ
  - โทนสี/R(แดง)\*: ปรับความสมดุลของสีแดงและสีเขียว  
**หมายเหตุ:** \*ถ้าการตั้งค่า สี ถูกตั้งค่าเป็น **ขาว** คุณสามารถปรับการตั้งค่าสีแดงได้
  - ความอิ่มของสี/G(เขียว)\*: ปรับภาพวิดีโอจากสีดำและขาว เพื่อให้ได้สีที่อิ่มตัวอย่างสมบูรณ์  
**หมายเหตุ:** \*ถ้าการตั้งค่า สี ถูกตั้งค่าเป็น **ขาว** คุณสามารถปรับการตั้งค่าสีเขียว
  - เกน/B(น้ำเงิน)\*: ปรับความสว่างของภาพ  
**หมายเหตุ:** \*ถ้าการตั้งค่า สี ถูกตั้งค่าเป็น **ขาว** คุณสามารถปรับการตั้งค่าสีน้ำเงิน
  - รีเซ็ต: กลับไปยังการตั้งค่าหลักจากโรงงานสำหรับการปรับระดับสี
  - ออก: ออกจากเมนู "เทียบสี"
- **RGB เกน/ไบแอส:** การตั้งค่านี้ให้คุณปรับแต่งความสว่าง (เกน) และคอนทราสต์ (ไบแอส) ของภาพ
  - รีเซ็ต: กลับไปยังการตั้งค่าหลักจากโรงงานสำหรับ RGB เกน/ไบแอส
  - ออก: ออกจากเมนู "RGB เกน/ไบแอส"
- **ปรักุมสี (ที่ไม่ใช่สัญญาณเข้า HDMI เท่านั้น):** เลือกชนิดแมทริกซ์สีที่เหมาะสมจากรายการต่อไปนี้: อัตโนมัติ, RGB, หรือ YUV.

# การใช้งานโปรเจ็กเตอร์

- **ปริภูมิสี (สัญญาณเข้า HDMI เท่านั้น):** เลือกชนิดแมทริกซ์สีที่เหมาะสมจากรายการต่อไปนี้: อดโนมัติ, RGB (0-255), RGB (16-235), และ YUV.
- **ระดับสีขา:** อนุญาตให้ผู้ใช้ปรับระดับสีขา เมื่อป้อนสัญญาณวิดีโอ  
**หมายเหตุ:** ระดับสีขาสามารถปรับได้สำหรับแหล่งสัญญาณเข้า Video/S-Video เท่านั้น
- **ระดับสีด้า:** อนุญาตให้ผู้ใช้ปรับระดับสีด้า เมื่อป้อนสัญญาณวิดีโอ  
**หมายเหตุ:** ระดับสีด้าสามารถปรับได้สำหรับแหล่งสัญญาณเข้า Video/S-Video เท่านั้น
- **IRE:** อนุญาตให้ผู้ใช้ปรับค่า IRE เมื่อป้อนสัญญาณวิดีโอ  
**หมายเหตุ:**
  - IRE สามารถใช้กับรูปแบบวิดีโอ NTSC เท่านั้น
  - IRE สามารถปรับได้สำหรับแหล่งสัญญาณเข้า Video/S-Video เท่านั้น

## สัญญาณ

### ปรับตัวเลือกสัญญาณ

- **อดโนมัติ:** กำหนดค่าสัญญาณโดยอดโนมัติ (รายการความถี่และเฟสจะเป็นสีเทาจาง) ถ้าอดโนมัติถูกปิดทำงาน, รายการความถี่ และเฟสจะปรากฏขึ้นเพื่อให้ผู้ใช้ปรับค่าด้วยตัวเอง และทำการบันทึกการตั้งค่า
- **ความถี่:** เปลี่ยนความถี่ข้อมูลการแสดงผล เพื่อให้ตรงกับความถี่ของกราฟฟิการ์ตของคอมพิวเตอร์ของคุณ ใช้ฟังก์ชันนี้เฉพาะเมื่อภาพปรากฏกะพริบในแนวตั้งเท่านั้น
- **เฟส:** ซิงโครไนซ์ใหม่มีสัญญาณของการแสดงผลกับกราฟฟิการ์ต ถ้าภาพดูเหมือนว่าจะไม่นิ่งหรือกะพริบ ให้ใช้ฟังก์ชันนี้เพื่อแก้ไข
- **การจัดวางแนวนอน:** ปรับตำแหน่งแนวนอนของภาพ
- **การจัดวางแนวตั้ง:** ปรับตำแหน่งแนวตั้งของภาพ

**หมายเหตุ:** เมนูนี้มีให้ใช้การได้เฉพาะเมื่อแหล่งสัญญาณเข้าเป็น RGB/คอมพิวเตอร์ เท่านั้น

## โหมดความสว่าง

### ปรับการตั้งค่าโหมดความสว่าง

- **DynamicBlack:** ใช้ปรับความสว่างของภาพแบบอดโนมัติเพื่อให้ได้สมรรถนะด้านคอนทราสต์ที่เหมาะสมที่สุด
- **Power:** เลือกเปอร์เซ็นต์พลังงานสำหรับโหมดความสว่าง

## รีเซ็ต

กลับไปยังการตั้งค่าหลักจากโรงงานสำหรับการตั้งค่าสี

# การใช้งานโปรเจ็กเตอร์

## เมนูแสดง 3D

### หมายเหตุ:

- โปรเจคเตอร์นี้เป็นโปรเจคเตอร์ที่พร้อมสำหรับระบบ 3D ด้วยโซลูชัน DLP-Link 3D
- โปรดมั่นใจว่าใส่แว่น 3D ของคุณสำหรับ DLP-Link 3D ก่อนที่จะชมวิดีโอ
- โปรเจคเตอร์นี้สนับสนุน 3D แบบเฟรมซีเควนเซียล (พลิกหน้า) ผ่านพอร์ต HDMI1/HDMI2/VGA
- เพื่อเปิดใช้งานโหมด 3D อัตราเฟรมอินพุตควรตั้งค่าที่ 60Hz เท่านั้น ไม่สนับสนุนอัตราเฟรมที่ต่ำกว่าหรือสูงกว่านี้
- เพื่อให้ได้สมรรถนะที่ดีที่สุด แนะนำให้ใช้ความละเอียด 1920x1080 โปรดทราบว่าไม่สนับสนุนความละเอียด 4K (3840x2160) ในโหมด 3D

### โหมด 3 มิติ

ใช้ตัวเลือกนี้เพื่อเปิดหรือปิดการใช้งานฟังก์ชัน 3D

- **ปิด:** เลือก "ปิด" เพื่อปิดโหมด 3 มิติ
- **เปิด:** เลือก "เปิด" เพื่อเปิดโหมด 3 มิติ

**หมายเหตุ:** ถ้าแหล่งสัญญาณ 2D และ 3D เข้าสู่ PJ ในเวลาเดียวกัน ถ้ามีภาพโกสต์ปรากฏในแหล่งสัญญาณ 2D ให้แน่ใจว่าทำการปิดฟังก์ชัน 3D แบบแมนนวล

## 3D Tech

ตั้งค่าพารามิเตอร์ 3D Tech. เป็น "DLP-Link" หรือ "3D ซิงค์"

### 3D->2D

ใช้ตัวเลือกนี้เพื่อระบุวิธีการให้เนื้อหา 3D ปรากฏขึ้นบนหน้าจอ

- **สามมิติ:** แสดงสัญญาณ 3D
- **L (ซ้าย):** แสดงกรอบซ้ายของภาพ 3D
- **R (ขวา):** แสดงกรอบขวาของภาพ 3D

### 3D รูปแบบ

ใช้ตัวเลือกนี้เพื่อเลือกรูปแบบเนื้อหา 3D ที่เหมาะสม

- **อัตโนมัติ:** เมื่อตรวจพบสัญญาณประจำตัว 3D รูปแบบ 3D จะถูกเลือกโดยอัตโนมัติ
- **SBS:** แสดงสัญญาณ 3D ในรูปแบบ "เคียงข้างกัน" (Side-by-side)
- **สูงสุดและต่ำสุด:** แสดงสัญญาณ 3D ในรูปแบบ "สูงสุดและต่ำสุด"
- **กรอบลำดับ:** แสดงสัญญาณ 3D ในรูปแบบ "กรอบลำดับ"

### 3D ซิงค์ย้อนกลับ

ใช้ตัวเลือกนี้เพื่อเปิด/ปิดการใช้งานฟังก์ชัน 3D ซิงค์ย้อนกลับ

### รีเซ็ต

กลับไปยังการตั้งค่าหลักจากโรงงานสำหรับการตั้งค่า 3D

# การใช้งานโปรเจ็กเตอร์

## แสดงเมนูอัตราส่วน

### สัดส่วนภาพ

เลือกอัตราส่วนของภาพที่แสดงในระหว่างตัวเลือกต่อไปนี้:

- **4:3:** รูปแบบนี้ใช้สำหรับแหล่งอินพุตขนาด 4:3
- **16:9:** รูปแบบนี้ใช้สำหรับแหล่งอินพุตขนาด 16:9 เช่น HDTV และ DVD เพื่อเพิ่มประสิทธิภาพสำหรับการชมภาพบน TV แบบ Wide Screen
- **16:10** (สำหรับรุ่น WUXGA เท่านั้น): รูปแบบนี้ใช้สำหรับแหล่งอินพุตขนาด 16:10 เช่นแล็ปท็อปแบบ wide Screen
- **LBX:** รูปแบบนี้ใช้สำหรับแหล่งอินพุต letterbox ที่ไม่ใช่ 16x9 และถ้าคุณใช้เลนส์ 16x9 ภายนอก เพื่อแสดงภาพในอัตราส่วน 2.35:1 โดยใช้ความละเอียดสูงสุด
- **Native:** รูปแบบนี้จะแสดงภาพต้นฉบับโดยไม่มีการปรับระดับใด ๆ
- **อัตโนมัติ:** มีการเลือกรูปแบบการแสดงผลที่เหมาะสมโดยอัตโนมัติ

### หมายเหตุ:

- **รายละเอียดเกี่ยวกับโหมด LBX:**
  - DVD รูปแบบเล็ดเตอร์บ็อกซ์บางเครื่อง ไม่ถูกขยายสำหรับ TV 16x9 ในสถานการณ์นี้ ภาพจะดูไม่ถูกต้องเมื่อแสดงในโหมด 16:9 ในสถานการณ์นี้ โปรดลองใช้โหมด 4:3 เพื่อดู DVD ถ้าเนื้อหาไม่ได้เป็น 4:3, จะมีแถบสีดำรอบๆ ภาพในการแสดงผลแบบ 16:9 สำหรับเนื้อหาชนิดนี้ คุณสามารถใช้โหมด LBX เพื่อเติมภาพให้เต็มหน้าจอบนการแสดงผล 16:9
  - ถ้าคุณใช้เลนส์อนามอร์ฟิกภายนอก โหมด LBX นี้ ยังอนุญาตให้คุณชมเนื้อหา 2.35:1 (รวมถึงสัญญาณจาก DVD อนามอร์ฟิกและภาพยนตร์ HDTV) ซึ่งสนับสนุนอัตราส่วนอนามอร์ฟิกไวด์ที่ขยายสำหรับการแสดงผล 16x9 ในภาพแบบไวด์ 2.35:1 ด้วย ในกรณีนี้ จะไม่มีแถบสีดำ พลังงานแหล่งกำเนิดแสง และความละเอียดแนวตั้งถูกใช้อย่างเต็มที่

### ตารางสเกล 1080p:

หน้าจอ 16:9	480i/p	576i/p	1080i/p	720p	PC
4x3	ปรับขนาดเป็น 1440x1080				
16x9	ปรับขนาดเป็น 1920x1080				
LBX	ปรับขนาดเป็น 1920x1440 จากนั้นใช้ภาพตรงกลาง 1920x1080 เพื่อแสดงผล				
Native	- การกำหนด ศูนย์กลาง 1:1 - หากไม่มีการปรับขนาด ภาพจะแสดงความละเอียดโดยขึ้นอยู่กับแหล่งสัญญาณที่นำเข้า				
อัตโนมัติ	- ถ้ามีการเลือกรูปแบบอัตโนมัติ ชนิดหน้าจอก็จะกลายเป็น 16:9 (1920x1080) โดยอัตโนมัติ - หากแหล่งสัญญาณเป็น 4:3 ชนิดหน้าจอก็จะถูกปรับขนาดเป็น 1440x1080 - หากแหล่งข้อมูลมีอัตราส่วน 16:9 ชนิดหน้าจอก็จะถูกปรับขนาดเป็น 1920x1080 - หากแหล่งสัญญาณเป็น 16:10 ชนิดหน้าจอก็จะปรับขนาดเป็น 1920x1200 และตัดบริเวณ 1920x1080 เพื่อแสดงผล				

# การใช้งานโปรเจ็กเตอร์

## กฎการแมป 1080p อัตราโน้มนัด:

อัตราโน้มนัด	ความละเอียดอินพุต		อัตราโน้มนัด/ปรับขนาด	
	ความละเอียดแนวนอน	ความละเอียดแนวตั้ง	1920	1080
4:3	640	480	1440	1080
	800	600	1440	1080
	1024	768	1440	1080
	1280	1024	1440	1080
	1400	1050	1440	1080
	1600	1200	1440	1080
ไวต์แลปท้อป	1280	720	1920	1080
	1280	768	1800	1080
	1280	800	1728	1080
SDTV	720	576	1350	1080
	720	480	1620	1080
HDTV	1280	720	1920	1080
	1920	1080	1920	1080

## ตารางปรับระดับ WUXGA สำหรับ 1920 x 1200 DMD (ขนาดหน้าจอล 16:10):

### หมายเหตุ:

- ประเภทหน้าจอลที่รองรับ 16:10 (1920 x 1200), 16:9 (1920x1080)
- เมื่อขนาดหน้าจอลเท่ากับ 16:9, รูปแบบ 16x10 จะไม่สามารถใช้งานได้
- เมื่อขนาดหน้าจอลเท่ากับ 16:10, รูปแบบ 16x9 จะไม่สามารถใช้งานได้
- หากคุณเลือกตัวเลือกอัตราโน้มนัดแล้ว โหมดแสดงผลจะถูกเปลี่ยนโดยอัตราโน้มนัดด้วยเช่นกัน

หน้าจอล 16:10	480i/p	576i/p	1080i/p	720p	PC
4x3	ปรับขนาดเป็น 1600x1200				
16x10	ปรับขนาดเป็น 1920x1200				
LBX	ปรับขนาดเป็น 1920x1440 จากนั้นใช้ภาพตรงกลาง 1920x1200 เพื่อแสดงผล				
Native	- การกำหนด ศูนย์กกลาง 1:1 - หากไม่มีการปรับขนาด ภาพจะแสดงความละเอียดโดยขึ้นอยู่กับแหล่งสัญญาณที่นำเข้า				
อัตราโน้มนัด	- ถ้ามีการเลือกรูปแบบนี้ ชนิดหน้าจอลจะกลายเป็น 16:10 (1920x1200) โดยอัตราโน้มนัด - หากแหล่งข้อมูลมีอัตราส่วน 4:3 ชนิดหน้าจอลจะถูกปรับขนาดเป็น 1600x1200 - หากแหล่งข้อมูลมีอัตราส่วน 16:9 ชนิดหน้าจอลจะถูกปรับขนาดเป็น 1920x1080 - หากแหล่งข้อมูลมีอัตราส่วน 16:10 ชนิดหน้าจอลจะถูกปรับขนาดเป็น 1920x1200				

# การใช้งานโปรเจ็กเตอร์

## กฎการแมป WUXGA อัตราส่วน (ขนาดหน้าจอ 16:10):

อัตราส่วน	ความละเอียดอินพุต		อัตราส่วน/ปรับขนาด	
	ความละเอียดแนวนอน	ความละเอียดแนวตั้ง	1920	1200
4:3	640	480	1600	1200
	800	600	1600	1200
	1024	768	1600	1200
	1280	1024	1600	1200
	1400	1050	1600	1200
	1600	1200	1600	1200
ไวต์แลปท้อป	1280	720	1920	1080
	1280	768	1920	1152
	1280	800	1920	1200
SDTV	720	576	1500	1200
	720	480	1800	1200
HDTV	1280	720	1920	1080
	1920	1080	1920	1080

## ตารางการปรับระดับ WUXGA (ชนิดหน้าจอ 16:9):

หน้าจอ 16:9	480i/p	576i/p	1080i/p	720p	PC
4x3	ปรับขนาดเป็น 1440x1080				
16x9	ปรับขนาดเป็น 1920x1080				
LBX	ปรับขนาดเป็น 1920x1440 จากนั้นใช้ภาพตรงกลาง 1920x1080 เพื่อแสดงผล				
Native	<ul style="list-style-type: none"> <li>- การกำหนด ศูนย์กลาง 1:1</li> <li>- หากไม่มีการปรับขนาด ภาพจะแสดงความละเอียดโดยขึ้นอยู่กับแหล่งสัญญาณที่นำเข้า</li> </ul>				
อัตราส่วน	<ul style="list-style-type: none"> <li>- ถ้ามีการเลือกรูปแบบนี้ ชนิดหน้าจอจะกลายเป็น 16:9 (1920x1080) โดยอัตราส่วน</li> <li>- หากแหล่งข้อมูลมีอัตราส่วน 4:3 ชนิดหน้าจอจะถูกปรับขนาดเป็น 1440x1080</li> <li>- หากแหล่งข้อมูลมีอัตราส่วน 16:9 ชนิดหน้าจอจะถูกปรับขนาดเป็น 1920x1080</li> <li>- หากแหล่งสัญญาณเป็น 16:10 ชนิดหน้าจอจะถูกปรับขนาดเป็น 1920x1200 และตัดบริเวณ 1920x1080 เพื่อแสดงภาพ</li> </ul>				

# การใช้งานโปรเจ็กเตอร์

กฎการแมป WUXGA วัตโนมัติ (ขนาดหน้าจอ 16:9):

วัตโนมัติ	ความละเอียดอินพุต		วัตโนมัติ/ปรับขนาด	
	ความละเอียดแนวนอน	ความละเอียดแนวตั้ง	1920	1080
4:3	640	480	1440	1080
	800	600	1440	1080
	1024	768	1440	1080
	1280	1024	1440	1080
	1400	1050	1440	1080
	1600	1200	1440	1080
วัตดแลปท้อป	1280	720	1920	1080
	1280	768	1800	1080
	1280	800	1728	1080
SDTV	720	576	1350	1080
	720	480	1620	1080
HDTV	1280	720	1920	1080
	1920	1080	1920	1080

## แสดงเมนูรูปแบบขอบ

### มาสก์ขอบ

ใช้ฟังก์ชันนี้เพื่อกำจัดสัญญาณรบกวนในการเข้ารหัสวิดีโอที่ขอบของแหล่งสัญญาณวิดีโอ

## แสดงเมนูซูม

### ซูม

ใช้เพื่อลดหรือขยายภาพบนหน้าจอการฉายภาพ

## แสดงเมนูการย้ายภาพ

### การย้ายภาพ

ปรับตำแหน่งภาพที่ฉายแนวนอน (H) หรือแนวตั้ง (V)

## แสดงเมนู Geometric Correction

### Four Corners

อนุญาตให้ภาพถูกบีบให้พอดีกับพื้นที่ที่กำหนด โดยการย้ายตำแหน่ง x และ y ของหังสี่มุม

### แก้ภาพบิดเบี้ยวแนวนอน

ปรับความผิดเพี้ยนของภาพในแนวนอน และทำให้ภาพเป็นมุมฉากมากขึ้น แก้ภาพบิดเบี้ยวแนวนอน ใช้เพื่อแก้ไขรูปร่างของภาพที่บิดเบี้ยวในลักษณะที่ขอบซ้ายและขวาของภาพ มีความยาวไม่เท่ากัน ฟังก์ชันนี้มีไว้สำหรับการใช้งานบนแกนแนวนอน

### V คีย์สโตน

ปรับความผิดเพี้ยนของภาพในแนวตั้ง และทำให้ภาพเป็นมุมฉากมากขึ้น แก้ภาพบิดเบี้ยวแนวตั้ง ใช้เพื่อแก้ไขรูปร่างของภาพที่บิดเบี้ยวในลักษณะที่ส่วนบนและล่างมีการเอียงไปข้างหนึ่ง ฟังก์ชันนี้มีไว้สำหรับการใช้งานบนแกนแนวตั้ง

# การใช้งานโปรเจ็กเตอร์

## ออโต้คีย์สโตน

แก้ไขภาพบิดเบี้ยวแบบดิจิทัล เพื่อแสดงภาพที่ฉายให้พอดีบนพื้นที่ซึ่งคุณกำลังฉายภาพ

### **หมายเหตุ:**

- ขนาดภาพจะลดลงเล็กน้อยเมื่อปรับภาพบิดเบี้ยวในแนวนอนและแนวตั้ง
- เมื่อใช้ ออโต้คีย์สโตน ฟังก์ชัน Four Corner Adjustment จะถูกปิดใช้งาน

## รีเซ็ต

กลับไปยังการตั้งค่าหลักจากโรงงานสำหรับการตั้งค่า Geometric Correction

## เมนูเสียง

### เมนูปิดเสียง

#### ซ่อน

ใช้ตัวเลือกนี้เพื่อปิดเสียงชั่วคราว

- **เปิด:** เลือก "เปิด" เพื่อปิดเสียง
- **ปิด:** เลือก "ปิด" เพื่อเปิดเสียง

**หมายเหตุ:** ฟังก์ชัน "ซ่อน" มีผลกับทั้งระดับเสียงภายในและลำโพงภายนอก

### เมนูปรับระดับเสียง

#### ระดับเสียง

ปรับระดับเสียง

### เมนูเสียงเข้า

#### เสียงเข้า

เลือกพอร์ตเสียงเข้า สำหรับแหล่งสัญญาณวิดีโอ ดังนี้:

- **HDMI1 / MHL:** เสียง 1, เสียง 2, หรือ ค่าเริ่มต้น.
- **HDMI2:** เสียง 1, เสียง 2, หรือ ค่าเริ่มต้น.
- **HDBaseT:** เสียง 1, เสียง 2, หรือ ค่าเริ่มต้น.
- **VGA:** เสียง 1 และ เสียง 2
- **VGA 1:** เสียง 1 และ เสียง 2
- **VGA 2:** เสียง 1 และ เสียง 2
- **S-Video:** เสียง 1 และ เสียง 2
- **วิดีโอ:** เสียง 1 และ เสียง 2

### **หมายเหตุ:**

- ตัวเลือก HDBaseT, VGA 1, VGA 2, และ S-Video ใช้ได้เฉพาะสำหรับรุ่น HDBaseT เท่านั้น
- ตัวเลือก VGA ใช้ได้เฉพาะสำหรับรุ่นที่ไม่ใช่ HDBaseT เท่านั้น

### เมนูฟังก์ชันเสียงเข้า / ไมค์เข้า

#### ฟังก์ชันเสียง/ไมค์เข้า

กำหนดค่าการตั้งค่าแหล่งเสียงเข้า



# การใช้งานโปรเจ็กเตอร์

## เมนูตั้งค่า

### ตั้งค่าเมนูการฉาย

#### การฉายภาพ

เลือกการฉายที่ต้องการระหว่างด้านหน้า ด้านหลัง บนเพดาน และด้านหลังบน

### ตั้งค่าเมนูขนาดหน้าจอ

#### ชนิดหน้าจอ (สำหรับรุ่น WUXGA เท่านั้น)

เลือกขนาดหน้าจอจาก 16:9 และ 16:10

### ตั้งค่าเมนูเปิดปิดเครื่อง

#### ระบบเปิดเครื่องด่วน

เลือก "เปิด" เพื่อเปิดใช้งานโหมดเปิดเครื่องด่วน โปรเจ็กเตอร์จะเปิดอัตโนมัติ เมื่อไฟ AC เข้า โดยไม่ต้องกดปุ่ม "เพาเวอร์" ที่ปุ่มกดบนโปรเจ็กเตอร์หรือบนรีโมทคอนโทรล

#### เปิดเครื่องพร้อมสัญญาณภาพ

เลือก "เปิด" เพื่อเปิดใช้งานโหมดสัญญาณเปิดเครื่อง โปรเจ็กเตอร์จะเปิดอัตโนมัติ เมื่อระบบตรวจพบสัญญาณ โดยไม่ต้องกดปุ่ม "เพาเวอร์" ที่ปุ่มกดบนโปรเจ็กเตอร์หรือบนรีโมทคอนโทรล

#### ปิดอัตโนมัติ (นาท)

ตั้งค่าช่วงเวลาการนับถอยหลัง ตัวตั้งเวลานับถอยหลังจะเริ่มขึ้น เมื่อไม่มีสัญญาณถูกส่งไปยังโปรเจคเตอร์ โปรเจคเตอร์จะปิดเครื่องโดยอัตโนมัติ เมื่อการนับถอยหลังเสร็จสิ้น (ในหน่วยนาท)

#### ตั้งเวลาปิด (นาท)

กำหนดค่าตั้งเวลาปิด

- **ตั้งเวลาปิด (นาท):** ตั้งค่าช่วงเวลาการนับถอยหลัง ตัวตั้งเวลานับถอยหลังจะเริ่มทำงาน โดยที่มีหรือไม่มีสัญญาณส่งไปยังโปรเจคเตอร์ โปรเจคเตอร์จะปิดเครื่องโดยอัตโนมัติ เมื่อการนับถอยหลังเสร็จสิ้น (ในหน่วยนาท)  
**หมายเหตุ:** ตัวตั้งเวลาปิดจะรีเซ็ตทุกครั้งเมื่อปิดโปรเจ็กเตอร์
- **Always on:** ตรวจสอบเพื่อตั้งค่าเวลาปิดเป็นเปิดตลอด

#### โหมดพลังงาน(สแตนด์บาย)

ตั้งการตั้งค่าโหมดพลังงาน

- **แอกทีฟ:** เลือก "แอกทีฟ" เพื่อกลับไปสแตนด์บายปกติ
- **Eco.:** เลือก "Eco." เพื่อประหยัดการสิ้นเปลืองพลังงาน < 0.5W

#### การใช้ไฟผ่าน USB (สแตนด์บาย)

เปิดใช้งานหรือปิดใช้งานฟังก์ชัน การใช้ไฟผ่าน USB เมื่อโปรเจคเตอร์อยู่ในโหมดสแตนด์บาย

**หมายเหตุ:** USB ไม่สามารถจ่ายไฟด้วยแหล่งสัญญาณ S-Video หรือ MHL

# การใช้งานโปรเจ็กเตอร์

## เมนูการตั้งค่าการรักษาความปลอดภัย

### ระบบป้องกัน

เปิดการใช้งานฟังก์ชันนี้เพื่อให้ระบบตรวจสอบความปลอดภัยก่อนเริ่มการใช้งานโปรเจคเตอร์

- **เปิด:** เลือก "เปิด" เพื่อใช้การตรวจสอบความปลอดภัยเมื่อเปิดโปรเจคเตอร์
- **ปิด:** เลือก "ปิด" เพื่อให้สามารถเปิดโปรเจคเตอร์ได้โดยไม่ต้องตรวจสอบรหัสผ่าน

### ตั้งเวลาป้องกัน

สามารถเลือกฟังก์ชันเวลา (เดือน/วัน/ชั่วโมง) เพื่อตั้งค่าจำนวนชั่วโมงที่สามารถใช้โปรเจ็กเตอร์ เมื่อเวลานี้ผ่านไป คุณจะถูกลงโทษให้ใส่รหัสผ่านของคุณอีกครั้ง

### เปลี่ยนรหัสผ่าน

ใช้เพื่อตั้งค่าหรือแก้ไขรหัสผ่านที่แจ้งเตือนเมื่อเปิดโปรเจ็กเตอร์

## เมนู HDMI link settings

### หมายเหตุ:

- เมื่อคุณเชื่อมต่ออุปกรณ์ที่เข้ากันกับ HDMI CEC เข้ากับโปรเจคเตอร์ด้วยสายเคเบิล HDMI คุณสามารถควบคุมอุปกรณ์เหล่านั้นโดยเปิดเครื่อง หรือปิดเครื่องพร้อมกัน โดยใช้คุณสมบัติการควบคุม HDMI Link บน OSD ของโปรเจ็กเตอร์ ซึ่งจะช่วยให้อุปกรณ์หนึ่งเครื่องหรือหลายเครื่องในกลุ่มสามารถเปิดหรือปิดผ่านคุณลักษณะ HDMI Link ได้ในการกำหนดค่าทั่วไป เครื่องเล่น DVD ของคุณอาจเชื่อมต่อกับโปรเจคเตอร์ผ่านเครื่องขยายเสียงหรือระบบโฮมเธียเตอร์

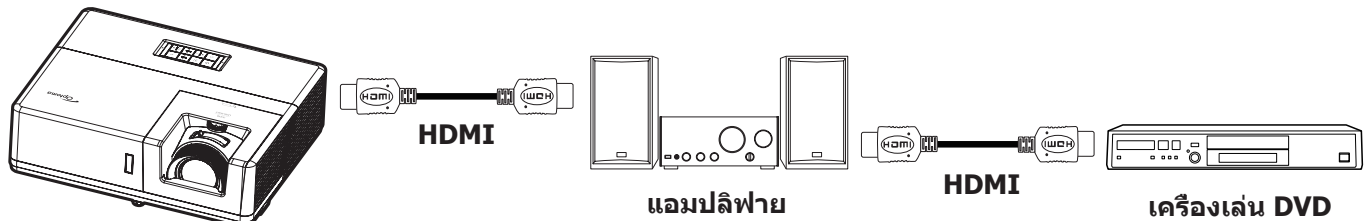

### HDMI Link

เปิดทำงาน/ปิดทำงานฟังก์ชัน HDMI Link ตัวเลือก Inclusive TV, Power on Link และ Power off Link จะใช้ได้เฉพาะเมื่อการตั้งค่านี้ถูกตั้งค่าเป็น "เปิด" เท่านั้น

### Inclusive of TV

ตั้งค่าเป็น "ใช่" ทั้ง TV และโปรเจ็กเตอร์จะปิดพร้อมกันโดยอัตโนมัติ เพื่อป้องกันไม่ให้อุปกรณ์ทั้งคู่ปิดพร้อมกัน ให้ตั้งค่าการตั้งค่าเป็น "ไม่ใช่"

### Power On Link

เปิด CEC ตามคำสั่ง

- **Mutual:** ทั้งโปรเจคเตอร์และอุปกรณ์ CEC จะเปิดพร้อมกัน
- **PJ → Device:** อุปกรณ์ CEC จะเปิดหลังจากที่โปรเจคเตอร์เปิดแล้วเท่านั้น
- **Device → PJ:** โปรเจคเตอร์จะเปิดหลังจากที่อุปกรณ์ CEC เปิดแล้วเท่านั้น

### Power Off Link

เปิดใช้งานฟังก์ชันนี้เพื่อที่ทั้ง HDMI Link และโปรเจ็กเตอร์จะปิดพร้อมกันโดยอัตโนมัติ

## ตั้งค่าเมนูรูปแบบการทดสอบ

### รูปแบบการทดสอบ

เลือกรูปแบบการทดสอบจากตารางสีเขียว ตารางสีแดงม่วง ตารางสีขาว สีขาวหรือปิดใช้งานฟังก์ชันนี้ (ปิด)

# การใช้งานโปรเจ็กเตอร์

## ตั้งค่าเมนูการตั้งค่ารีโมท

### การทำงานของ IR

ตั้งการตั้งค่าการทำงานของ IR

- **เปิด:** เลือก "เปิด" คุณสามารถควบคุมโปรเจคเตอร์ได้โดยใช้รีโมทคอนโทรลผ่านทางตัวรับ IR ที่ด้านบนและด้านหน้า
- **ปิด:** เลือก "ปิด" สามารถใช้งานโปรเจ็กเตอร์โดยรีโมทคอนโทรลได้ คุณสามารถใช้ปุ่มกดได้ โดยเลือก "ปิด"

### ขดคำสั่งรีโมท

ตั้งค่ารหัสรีโมทแบบกำหนดเอง โดยการกดปุ่ม ID ของรีโมทเป็นเวลา 3 วินาที และคุณจะสังเกตเห็นไฟแสดงสถานะรีโมท (เหนือปุ่มปิด) เริ่มกะพริบ จากนั้น ป้อนตัวเลขระหว่าง 00-99 โดยใช้ปุ่มตัวเลขบนแป้นพิมพ์ หลังจากใส่ตัวเลข ไฟแสดงสถานะรีโมท จะกะพริบสองครั้งอย่างรวดเร็ว เพื่อระบุว่ารหัสรีโมทมีการเปลี่ยนแปลงแล้ว

### F1/F2/F3

กำหนดฟังก์ชันเริ่มต้นสำหรับ F1, F2 หรือ F3 ระหว่าง รูปแบบการทดสอบ, ความสว่าง, คอนทราสต์, ตั้งเวลาปิด, เทียบสี, อุณหภูมิสี, Gamma, การฉายภาพ หรือ MHL

## ตั้งค่าเมนู ID โปรเจ็กเตอร์

### ID โปรเจ็กเตอร์

ID คำสั่งสามารถถูกตั้งค่าโดยเมนู (ช่วง 0-99) และอนุญาตให้ผู้ใช้ควบคุมโปรเจ็กเตอร์แต่ละตัวได้โดยคำสั่ง RS232

## ตั้งค่าเมนูทริกเกอร์ 12V

### ทริกเกอร์ 12V

ใช้ฟังก์ชันนี้เพื่อเปิดการใช้งานหรือปิดการใช้งานทริกเกอร์

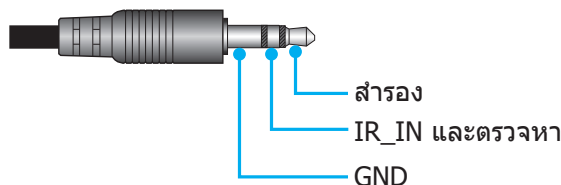

- **ปิด:** เลือก "ปิด" เพื่อปิดใช้งานทริกเกอร์
- **เปิด:** เลือก "เปิด" เพื่อเปิดใช้งานทริกเกอร์

## เมนูตั้งค่า HDBaseT Control

### Ethernet / RS232

โปรเจคเตอร์สามารถตรวจพบสัญญาณอีเธอร์เน็ต หรือ RS232 โดยอัตโนมัติจากตัวส่งสัญญาณ HDBaseT ที่ให้มา สำหรับการตรวจจับอัตโนมัติ ตรวจสอบให้แน่ใจว่าสัญญาณที่ต้องการใช้นั้นเปิดใช้งาน

### โหมด HDBaseT

เลือกโหมด HDBaseT

- **อัตโนมัติ:** โปรเจคเตอร์สามารถตรวจพบสัญญาณอีเธอร์เน็ต หรือ RS232 โดยอัตโนมัติจากตัวส่งสัญญาณ HDBaseT ที่ให้มา
- **HDBaseT:** โปรเจคเตอร์จะเปิดใช้งานโหมดเปิดเครื่องด้วยตนเอง

# การใช้งานโปรเจกเตอร์

## ตั้งค่าเมนูตัวเลือก

### เลือกภาษา

ตั้งค่าเมนูตัวเลือกเลือกเมนู OSD หลายภาษาระหว่าง English, German, French, Italian, Spanish, Portuguese, Polish, Dutch, Swedish, Norwegian/Danish, Finnish, Greek, traditional Chinese, simplified Chinese, Japanese, Korean, Russian, Hungarian, Czechoslovak, Arabic, ไทย, Turkish, Farsi, Vietnamese, Indonesian, Romanian และ Slovenian

### คำบรรยาย

คำบรรยาย เป็นเวอร์ชันข้อความของเสียงรายการ หรือข้อมูลอื่น ๆ ที่แสดงบนหน้าจอ ถ้าสัญญาณเข้าประกอบด้วยคำบรรยาย คุณสามารถเปิดคุณสมบัตินี้ และชมผ่านช่องได้ ตัวเลือกที่ใช้ได้ประกอบด้วย "ปิด", "CC1", และ "CC2"

### การตั้งค่าเมนู

ตั้งค่าตำแหน่งเมนูบนหน้าจอและกำหนดค่าการตั้งค่าตัวตั้งเวลาของเมนู

- **ตำแหน่งเมนู:** เลือกตำแหน่งเมนูบนหน้าจอแสดงผล
- **ตั้งเวลาเมนู:** เลือกระยะเวลาที่เมนู OSD จะสามารถมองเห็นได้บนหน้าจอ

### แหล่งอัตโนมัติ

เลือกตัวเลือกนี้เพื่อปล่อยให้โปรเจคเตอร์ค้นหาแหล่งสัญญาณขาเข้าที่สามารถใช้งานได้โดยอัตโนมัติ

### แหล่งสัญญาณเข้า

เลือกแหล่งสัญญาณเข้าระหว่าง HDMI1 / MHL, HDMI2, HDBaseT, VGA, VGA 1, VGA 2, S-Video และ วิดีโอ

#### หมายเหตุ:

- *ตัวเลือก HDBaseT, VGA 1, VGA 2, และ S-Video ใช้ได้เฉพาะสำหรับรุ่น HDBaseT เท่านั้น*
- *ตัวเลือก VGA ใช้ได้เฉพาะสำหรับรุ่นที่ไม่ใช่ HDBaseT เท่านั้น*

### กำหนดชื่อสัญญาณภาพ

ใช้เพื่อแก้ไขชื่อฟังก์ชันสัญญาณเข้าเพื่อการบ่งชี้ที่ง่ายขึ้น ตัวเลือกที่ใช้ได้ประกอบด้วย HDMI1 / MHL, HDMI2, HDBaseT, VGA, VGA 1, VGA 2, S-Video และ วิดีโอ

#### หมายเหตุ:

- *ตัวเลือก HDBaseT, VGA 1, VGA 2, และ S-Video ใช้ได้เฉพาะสำหรับรุ่น HDBaseT เท่านั้น*
- *ตัวเลือก VGA ใช้ได้เฉพาะสำหรับรุ่นที่ไม่ใช่ HDBaseT เท่านั้น*

### พื้นที่สูง

เมื่อ "เปิด" ถูกเลือก พัดลมจะหมุนเร็วขึ้น คุณสมบัตินี้มีประโยชน์เมื่ออยู่ในพื้นที่ที่มีระดับสูง ซึ่งมีอากาศเบาบาง

### Display Mode Lock

เลือก "เปิด" หรือ "ปิด" เพื่อล็อกหรือปลดล็อกการปรับเปลี่ยนการตั้งค่าโหมดแสดงผล

### ล็อกปุ่ม

เมื่อฟังก์ชันล็อกปุ่มกดเป็น "เปิด" ปุ่มกดจะถูกล็อก อย่างไรก็ตามโปรเจคเตอร์ยังสามารถทำงานได้ด้วยรีโมทคอนโทรล คุณสามารถใช้ปุ่มกดได้ใหม่ โดยเลือก "ปิด"

### ซ่อนข้อมูล

เปิดการใช้งานฟังก์ชันนี้เพื่อซ่อนข้อความข้อมูล

- **ปิด:** เลือก "ปิด" เพื่อแสดงข้อความ "ค้นหา"
- **เปิด:** เลือก "เปิด" เพื่อซ่อนข้อความข้อมูล

# การใช้งานโปรเจ็กเตอร์

## โลโก้

ใช้ฟังก์ชันนี้เพื่อบันทึกค่าเริ่มต้นที่ต้องการ หากมีการเปลี่ยนแปลง จะมีผลในครั้งถัดไปที่โปรเจคเตอร์เปิด

- **ค่าเริ่มต้น:** หน้าจอเริ่มต้นมาตรฐาน
- **ปกติ:** โลโก้จะไม่แสดงบนหน้าจอเมื่อเปิดเครื่อง
- **ผู้ใช้:** จำเป็นต้องใช้เครื่องมือในการจับภาพโลโก้

## สีพื้น

ใช้ฟังก์ชันนี้เพื่อแสดงหน้าจอสีน้ำเงิน, แดง, เขียว, เทา, ไม่มีสี, หรือโลโก้เมื่อไม่มีสัญญาณใดๆ

**หมายเหตุ:** ถ้าสีพื้นหลังถูกตั้งค่าเป็น "ไม่มี" สีพื้นหลังจะเป็นสีดำ

## ตั้งค่าเมนูรีเซ็ต OSD

### Reset OSD

กลับไปสู่การตั้งค่าจากโรงงานสำหรับการตั้งค่าเมนู OSD

### Reset to Default

เปลี่ยนการตั้งค่าทั้งหมดกลับไปเป็นการตั้งค่าเริ่มต้นจากโรงงาน

## เมนูเครือข่าย

### เมนูเครือข่าย LAN

#### สถานะเครือข่าย

แสดงสถานะการเชื่อมต่อเครือข่าย (อ่านได้โดยตรง)

#### หมายเลข MAC

แสดง MAC แอดเดรส (อ่านได้โดยตรง)

#### DHCP

ใช้ฟังก์ชันนี้เพื่อเปิดหรือปิดการใช้งานฟังก์ชัน DHCP

- **ปิด:** เพื่อกำหนด IP ชับเน็ตมาสก์ เกตเวย์ และการกำหนดค่า DNS ด้วยตัวเอง
- **เปิด:** โปรเจ็กเตอร์จะรับ IP แอดเดรสโดยอัตโนมัติจากเครือข่ายของคุณ

**หมายเหตุ:** การออกจาก OSD จะเป็นการใช้ค่าที่ป้อนโดยอัตโนมัติ

#### IP แอดเดรส

แสดง IP แอดเดรส

#### ซับเน็ต มาสก์

แสดงหมายเลขซับเน็ตมาสก์

#### เกตเวย์

แสดงเกตเวย์เริ่มต้นของเครือข่ายที่เชื่อมต่ออยู่กับโปรเจ็กเตอร์

#### DNS

แสดงหมายเลข DNS

# การใช้งานโปรเจ็กเตอร์

## วิธีใช้เว็บเบราว์เซอร์เพื่อควบคุมโปรเจ็กเตอร์ของคุณ

1. เปิดตัวเลือก "เปิด" DHCP บนโปรเจ็กเตอร์ เพื่ออนุญาตให้ DHCP เซิร์ฟเวอร์กำหนด IP แอดเดรสโดยอัตโนมัติ
2. เปิดเว็บเบราว์เซอร์ใน PC ของคุณ และพิมพ์ IP แอดเดรสของโปรเจ็กเตอร์ ("เครือข่าย > แลน > IP แอดเดรส")
3. ป้อนชื่อผู้ใช้ และรหัสผ่าน จากนั้น คลิก "เข้าสู่ระบบ" หน้าจอเว็บการปรับตั้งค่าโปรเจ็กเตอร์จะปรากฏขึ้น

### หมายเหตุ:

- ชื่อผู้ใช้และรหัสผ่านเริ่มต้นคือ "admin"
- ขั้นตอนในส่วนนี้ใช้ระบบปฏิบัติการ Windows 7

## การเชื่อมต่อโดยตรงจากคอมพิวเตอร์ไปยังโปรเจ็กเตอร์\*

1. ปิด "ปิด" ตัวเลือก DHCP บนโปรเจ็กเตอร์
2. กำหนดค่า IP แอดเดรส ซับเน็ตมาสก์ เกตเวย์ และ DNS บนโปรเจ็กเตอร์ ("เครือข่าย > แลน")
3. เปิดหน้า **เครือข่ายและศูนย์การแชร์** บน PC ของคุณ และกำหนดค่าพารามิเตอร์เครือข่ายให้เหมือนกับที่คุณตั้งค่าบนโปรเจ็กเตอร์บน PC ของคุณ คลิก "ตกลง" เพื่อบันทึกพารามิเตอร์

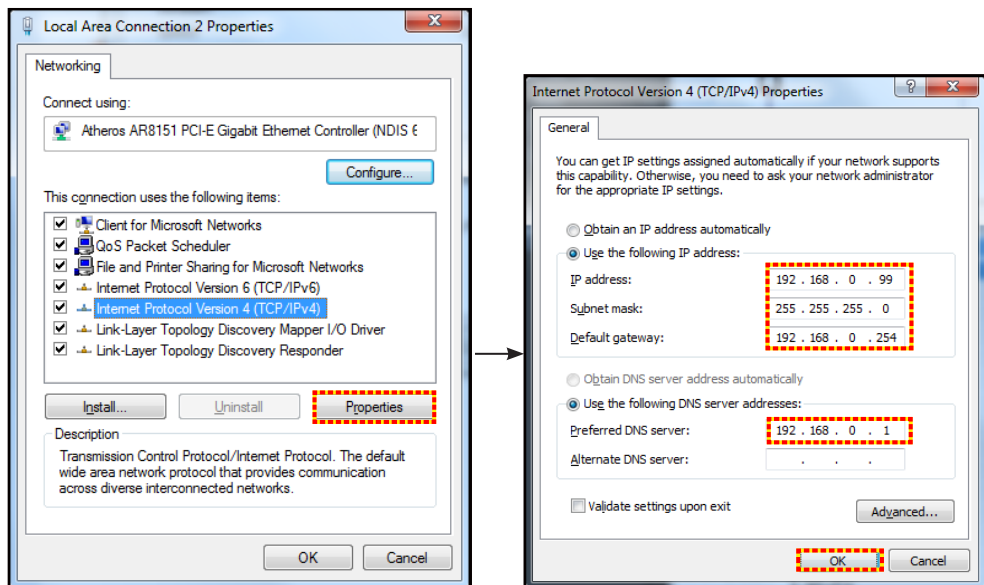

4. เปิดเว็บเบราว์เซอร์บน PC ของคุณ และพิมพ์ IP แอดเดรสลงในฟิลด์ URL ตามที่กำหนดไว้ในขั้นที่ 3 จากนั้น กดปุ่ม "ใส่ค่า"

## รีเซ็ท

รีเซ็ทค่าพารามิเตอร์ LAN ทั้งหมด

## เมนูควบคุมเครือข่าย

### Crestron

ใช้ฟังก์ชันนี้เพื่อเลือกฟังก์ชันเครือข่าย (พอร์ต: 41794).

สำหรับข้อมูลเพิ่มเติม โปรดไปที่ <http://www.crestron.com> and [www.crestron.com/getroomview](http://www.crestron.com/getroomview)

### Extron

ใช้ฟังก์ชันนี้เพื่อเลือกฟังก์ชันเครือข่าย (พอร์ต: 2023).

### PJ Link

ใช้ฟังก์ชันนี้เพื่อเลือกฟังก์ชันเครือข่าย (พอร์ต: 4352).

### AMX Device Discovery

ใช้ฟังก์ชันนี้เพื่อเลือกฟังก์ชันเครือข่าย (พอร์ต: 9131).

# การใช้งานโปรเจ็กเตอร์

## Telnet

ใช้ฟังก์ชันนี้เพื่อเลือกฟังก์ชันเครือข่าย (พอร์ต: 23).

## HTTP

ใช้ฟังก์ชันนี้เพื่อเลือกฟังก์ชันเครือข่าย (พอร์ต: 80).

## เมนูการตั้งค่าการควบคุมเครือข่าย

### ฟังก์ชัน LAN RJ45

โปรเจคเตอร์มอบเครือข่ายที่หลากหลายและคุณสมบัติการจัดการระยะไกลเพื่อการใช้งานที่ง่ายและไม่ยุ่งยาก ฟังก์ชัน LAN/RJ45 ของโปรเจคเตอร์ผ่านเครือข่าย เช่น การจัดการจากระยะไกล การตั้งค่าเปิด/ปิดเครื่อง ความสว่าง และคอนทราสต์ อีกทั้ง ข้อมูลสถานะของโปรเจคเตอร์ เช่น: แหล่งสัญญาณวิดีโอ การปิดเสียง ฯลฯ

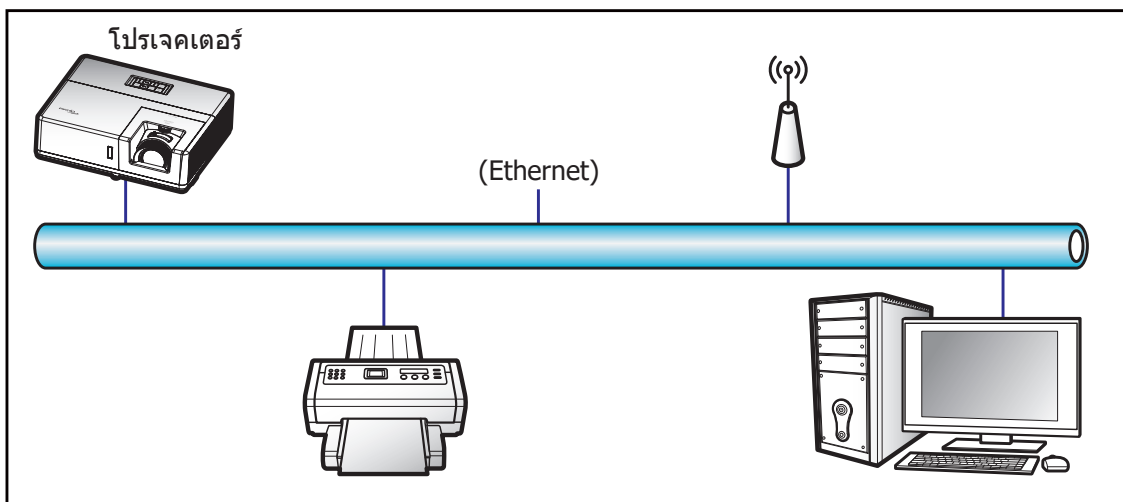

### พร้อมฟังก์ชันการทำงาน LAN ของเครื่อง

โปรเจคเตอร์นี้สามารถควบคุมได้จาก PC (แล็ปท็อป) หรืออุปกรณ์อื่นๆ ผ่านพอร์ต LAN / RJ45 และ ith Crestron / Extron / AMX (Device Discovery) / PJLink ที่เข้ากันได้

- Crestron เป็นเครื่องหมายการค้าจดทะเบียนของ Crestron Electronics, Inc. แห่งสหรัฐ
- Extron เป็นเครื่องหมายการค้าจดทะเบียนของ Extron Electronics, Inc. แห่งสหรัฐ
- AMX เป็นเครื่องหมายการค้าจดทะเบียนของ AMX LLC แห่งสหรัฐ
- PJLink ยินคำขอจดทะเบียนเครื่องหมายการค้าและโลโก้ในญี่ปุ่น สหรัฐอเมริกา และประเทศอื่นๆ โดย JBMIA

โปรเจคเตอร์นี้รองรับคำสั่งของตัวควบคุมของ Crestron Electronics ที่กำหนด และซอฟต์แวร์ที่เกี่ยวข้อง ตัวอย่างเช่น RoomView®

<http://www.crestron.com/>

โปรเจคเตอร์นี้พร้อมที่จะรองรับอุปกรณ์ของ Extron

<http://www.extron.com/>

โปรเจคเตอร์นี้รองรับ AMX (Device Discovery)

<http://www.amx.com/>

โปรเจคเตอร์นี้รองรับคำสั่งทั้งหมดของ PJLink คลาส 1 (เวอร์ชัน 1.00)

<http://pjlink.jbmia.or.jp/english/>

สำหรับรายละเอียดข้อมูลเกี่ยวกับชนิดของอุปกรณ์ภายนอกที่สามารถเชื่อมต่อกับพอร์ต LAN/RJ45 และรีโมทควบคุมการฉายภาพ เช่นเดียวกับการรองรับคำสั่งสำหรับอุปกรณ์ภายนอกเหล่านี้ โปรดติดต่อฝ่ายสนับสนุนบริการโดยตรง

# การใช้งานโปรเจ็กเตอร์

## LAN RJ45

1. เชื่อมต่อ RJ45 ไปยังพอร์ท RJ45 บนโปรเจคเตอร์และ PC (แล็ปท็อป)

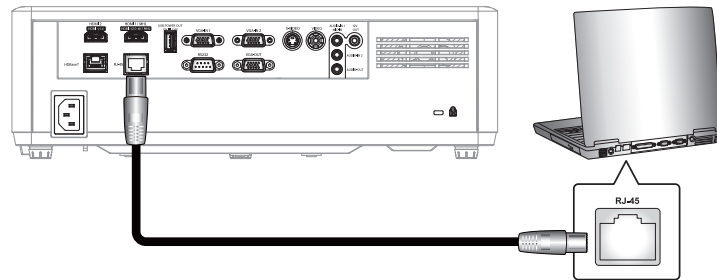

2. บน PC (แล็ปท็อป) ให้เลือก เริ่ม > แผงควบคุม > การเชื่อมต่อเครือข่าย

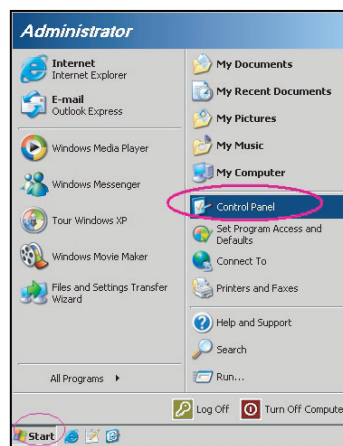

3. คลิกขวาที่การเชื่อมต่อเครือข่ายท้องถิ่น และเลือก คุณสมบัติ

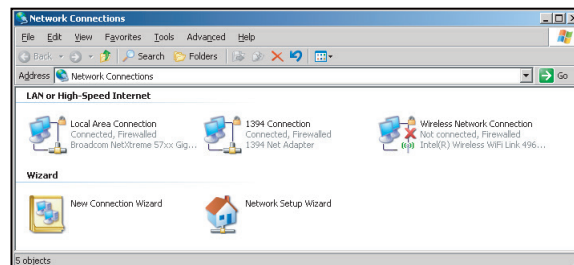

4. ในหน้าต่าง คุณสมบัติ ให้เลือก แท็บทั่วไป และเลือก อินเทอร์เน็ตโพรโทคอล (TCP/IP)

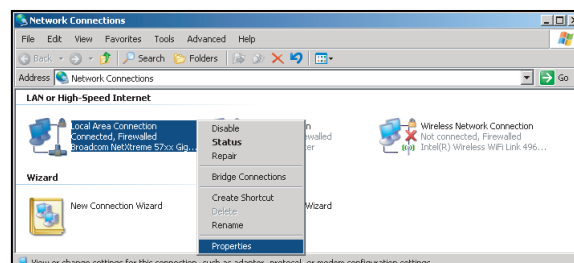



# การใช้งานโปรเจกเตอร์

5. คลิก "คุณสมบัติ"

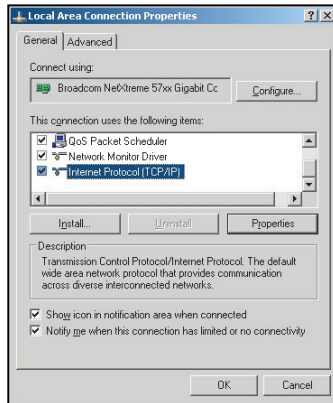

6. พิมพ์ IP แอดเดรส และซับเน็ตมาสก์ จากนั้น กด "ตกลง"

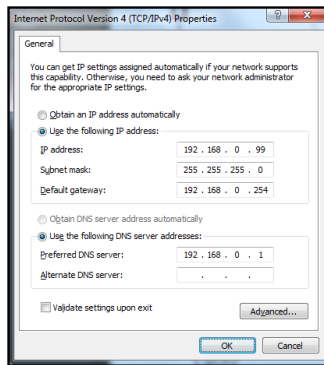

7. กดปุ่ม "เมนู" บนโปรเจคเตอร์
8. เปิดบนโปรเจคเตอร์ **เครือข่าย > แลน**
9. ป้อนพารามิเตอร์การเชื่อมต่อดังต่อไปนี้:
- DHCP: ปิด
  - IP แอดเดรส: 192.168.0.100
  - ซับเน็ต มาสก์: 255.255.255.0
  - เกตเวย์: 192.168.0.254
  - DNS: 192.168.0.51
10. กด "ใส่ค่า" เพื่อยืนยันการตั้งค่า
11. เปิดเบราว์เซอร์เว็บ ตัวอย่างเช่น Microsoft Internet Explorer ที่มี Adobe Flash Player 9.0 หรือใหม่กว่าที่ติดตั้งมา
12. ในแถบที่อยู่ ให้ป้อน IP แอดเดรสของโปรเจคเตอร์: 192.168.0.100.



13. กด "ใส่ค่า"
- โปรเจคเตอร์นี้ตั้งค่าไว้สำหรับการจัดการระยะไกล ฟังก์ชัน LAN/RJ45 แสดงดังต่อไปนี้:

# การใช้งานโปรเจ็กเตอร์

## หน้าข้อมูล

Model: Optoma    Tool    Info    Contact IT Help

**Optoma**

**Projector Information**

Projector Name: Optoma  
Location: \_\_\_\_\_  
Firmware Version: B01  
MAC Address: 00 60 E9 16 56 17  
Resolution: 1080p 60Hz  
Lamp Hours: 0  
Assigned to: Optoma Projector

**Projector Status**

Power Status: Power On  
Source: HDMI  
Display Mode: Cinema  
Projection: Front  
Brightness Mode: Bright  
Error Status: 0: No Error

exit

CRESTRON connected    Expansion Options

## หน้าหลัก

Model: Optoma    Tool    Info    Contact IT Help

**Optoma**

Power    Vol -    Mute    Vol +

Sources List

HDMI 1  
HDMI 2  
Display Port  
Video

Menu    Re-Sync  
Enter  
AV mute    Source

Freeze    Contrast    Brightness    Sharpness

CRESTRON connected    Expansion Options

## หน้าเครื่องมือ

Model: Optoma    Tool    Info    Contact IT Help

**Optoma**

**Crestron Control**

IP Address: 192.168.0.199  
IP ID: 7  
Port: 41794  
Send

**Projector**

Projector Name: Optoma  
Location: \_\_\_\_\_  
Assigned to: Optoma Projector  
Send

DHCP:  Enabled  
IP Address: 192.168.0.100  
Subnet Mask: 255.255.255.0  
Default Gateway: 192.168.0.254  
DNS Server: 192.168.0.51  
Send

**User Password**

Enabled  
New Password: \_\_\_\_\_  
Confirm: \_\_\_\_\_  
Send

**Admin Password**

Enabled  
New Password: \_\_\_\_\_  
Confirm: \_\_\_\_\_  
Send

exit

CRESTRON connected    Expansion Options

## ติดต่อแผนกช่วยเหลือทางด้าน IT

Title

Send

# การใช้งานโปรเจกเตอร์

## RS232 โดยฟังก์ชัน Telnet

มีวิธีทางเลือกในการควบคุมคำสั่ง RS232 ในโปรเจคเตอร์ เรียกว่า "RS232 โดย TELNET" สำหรับหน้าจอ LAN/RJ45

### คู่มือการเริ่มต้นสำหรับ "RS232 โดย Telnet"

- ตรวจสอบและรับ IP แอดเดรสบนหน้าจอผู้ใช้ของโปรเจคเตอร์
- ตรวจสอบให้แน่ใจว่า PC/แล็ปท็อปได้เข้าถึงหน้าเว็บของโปรเจคเตอร์
- ตรวจสอบให้แน่ใจว่าได้ตั้งค่า "Windows Firewall" เป็นปิดการใช้งาน "TELNET" ในกรณีที่ฟังก์ชันตัวกรองโดย PC/แล็ปท็อป

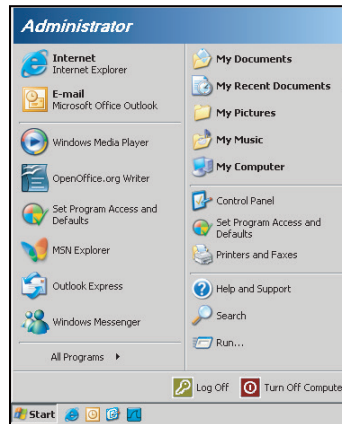

1. เลือก เริ่ม > โปรแกรม > เบ็ดเตล็ด > พร้อมทั้งคำสั่ง

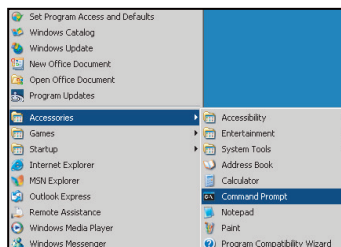

2. ป้อนรูปแบบคำสั่งดังต่อไปนี้:
  - telnet ttt.xxx.yyy.zzz 23 (กดปุ่ม "ใส่ค่า")
  - (ttt.xxx.yyy.zzz: IP แอดเดรสของโปรเจคเตอร์)
3. หากเชื่อมต่อกับ Telnet เรียบร้อยแล้ว และผู้ใช้สามารถป้อนคำสั่ง RS232 จากนั้น กดปุ่ม "ใส่ค่า" คำสั่ง RS232 จะสามารถทำงานได้

### ข้อมูลจำเพาะสำหรับ "RS232 โดย TELNET":

1. Telnet: TCP.
2. พอร์ต Telnet: 23 (สำหรับรายละเอียดเพิ่มเติม โปรดไปที่ติดต่อตัวแทนผู้ให้บริการหรือทีมงาน)
3. ยูทิลิตี้ Telnet: Windows "TELNET.exe" (โหลดเผื่อคุณ)
4. ยุติการเชื่อมต่อการควบคุม RS232 โดย Telnet ตามปกติ: ปิด
5. ยูทิลิตี้ Windows Telnet โดยตรงหลังจากเชื่อมต่อ TELNET เรียบร้อยแล้ว
  - จำกัด 1 เครื่อง สำหรับการควบคุม Telnet: มีพื้นที่น้อยกว่า 50 ไบต์สำหรับเครือข่ายข้อมูลสำหรับการขนส่งต่อเนื่องสำหรับโปรแกรมการควบคุม Telnet
  - จำกัด 2 เครื่อง สำหรับการควบคุม Telnet: มีพื้นที่น้อยกว่า 26 ไบต์สำหรับเสร็จสิ้นหนึ่งคำสั่ง RS232 สำหรับการควบคุม Telnet
  - จำกัด 3 เครื่อง สำหรับการควบคุม Telnet: ค่าหน่วยเวลาขั้นต่ำสำหรับคำสั่ง RS232 ต่อไปต้องไม่เกิน 200 (มิลลิวินาที)

# การใช้งานโปรเจ็กเตอร์

## เมนูข้อมูล

### เมนูข้อมูล

ดูข้อมูลโปรเจ็กเตอร์ที่แสดงไว้ด้านล่าง:

- Regulatory
- Serial Number
- แหล่งสัญญาณ
- ความละเอียด
- อัตราการรีเฟรช
- โหมดการแสดงผล
- ชุดคำสั่งรีโมท
- Remote Code (Active)
- โหมดพลังงาน (สแตนด์บาย)
- Light Source Hours
- สถานะเครือข่าย
- IP แอดเดรส
- ID โปรเจ็กเตอร์
- โหมดความสว่าง
- เวอร์ชันเฟิร์มแวร์

# การบำรุงรักษา

## การติดตั้งและการทำความสะอาดตัวกรองฝุ่น

### การติดตั้งตัวกรองฝุ่น

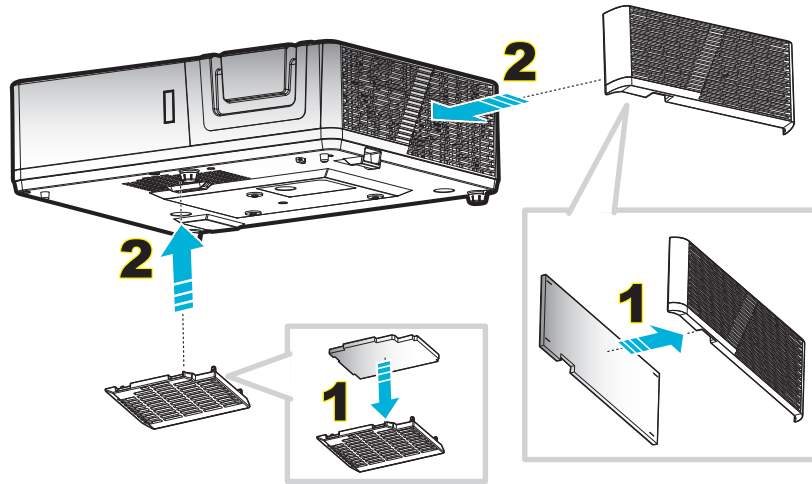

**หมายเหตุ:** ตัวกรองฝุ่นจำเป็น/มีให้เฉพาะในภูมิภาคที่ได้รับการคัดเลือกแล้วว่ามีฝุ่นมาก

### การทำความสะอาดตัวกรองฝุ่น

เราแนะนำให้ทำความสะอาดตัวกรองฝุ่นทุกสามเดือน ทำความสะอาดบ่อยขึ้นถ้าใช้โปรเจคเตอร์ในสภาพแวดล้อมที่มีฝุ่น  
ขั้นตอน:

1. ปิดการจ่ายไฟไปยังโปรเจคเตอร์โดยกดปุ่ม "U" บนแผงปุ่มกดของโปรเจคเตอร์หรือปุ่ม "ⓘ" บนรีโมทคอนโทรล
2. ถอดสายเพาเวอร์ออก
3. ดึงกล่องฟิลเตอร์กรองฝุ่นลงแล้วถอดออกจากด้านล่างของโปรเจคเตอร์ **1**
4. ถอดฟิลเตอร์กรองอากาศอย่างระมัดระวัง แล้วทำความสะอาดหรือเปลี่ยนแผ่นกรองฝุ่น **2**
5. ในการติดตั้งตัวกรองฝุ่น ให้ทำขั้นตอนก่อนหน้ากลับกัน

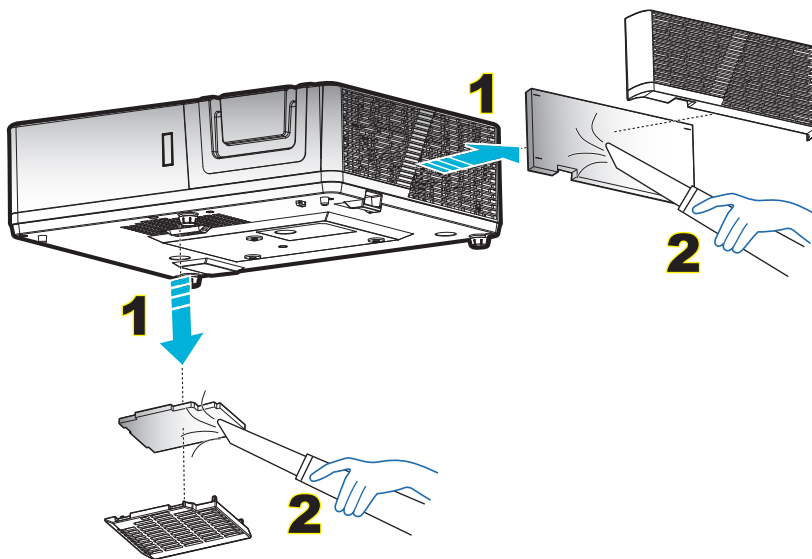

# ข้อมูลเพิ่มเติม

## ความละเอียดที่ใช้งานได้

### ดิจิตอล (HDMI 1.4)

ความละเอียด Native: 1920 x 1080 @ 60Hz (1080P); 1920 x 1200 @ 60Hz (WUXGA)

B0/เวลาที่ตั้งขึ้น	B0/เวลามาตรฐาน	B0/เวลาอย่างละเอียด:	B1/โหมดวิดีโอ	B1/เวลาอย่างละเอียด:
720 x 400 @ 70Hz	1080P/WUXGA:	เวลาที่แท้จริง: 1080P:	640 x 480p @ 60Hz 4:3	1366 x 768 @ 60Hz
640 x 480 @ 60Hz	1280 x 720 @ 60Hz	1920 x 1080 @ 60Hz	720 x 480p @ 60Hz 4:3	1920 x 1080p @ 60Hz
640 x 480 @ 67Hz	1280 x 800 @ 60Hz	WUXGA:	1280 x 720p @ 60Hz 16:9	1920 x 1080 @ 120Hz
640 x 480 @ 72Hz	1280 x 1024 @ 60Hz	1920 x 1200 @ 60Hz	1920 x 1080i @ 60Hz 16:9	1920 x 1200 @ 60Hz (RB) (1080P)
640 x 480 @ 75Hz	1024 x 768 @ 120Hz		720 x 480i @ 60Hz 16:9	
800 x 600 @ 56Hz	640 x 480 @ 120Hz		1920 x 1080p @ 60Hz 16:9	
800 x 600 @ 60Hz	800 x 600 @ 120Hz		720 x 576p @ 50Hz 4:3	
800 x 600 @ 72Hz	1280 x 800 @ 120Hz		1280 x 720p @ 50Hz 16:9	
800 x 600 @ 75Hz			1920 x 1080i @ 50Hz 16:9	
832 x 624 @ 75Hz			720 x 576i @ 50Hz 16:9	
1024 x 768 @ 60Hz			1920 x 1080p @ 50Hz 16:9	
1024 x 768 @ 70Hz			1920 x 1080p @ 24Hz 16:9	
1024 x 768 @ 75Hz			720 x 480p @ 60Hz 16:9	
1280 x 1024 @ 75Hz			720 x 576p @ 50Hz 16:9	
1152 x 870 @ 75Hz			3840 x 2160 @ 24Hz	
			3840 x 2160 @ 25Hz	
			3840 x 2160 @ 30Hz	
			4096 x 2160 @ 24Hz	

### ดิจิตอล (HDMI 2.0)

ความละเอียด Native: 1920 x 1080 @ 60Hz (1080P); 1920 x 1200 @ 60Hz (WUXGA)

B0/เวลาที่ตั้งขึ้น	B0/เวลามาตรฐาน	B0/เวลาอย่างละเอียด:	B1/โหมดวิดีโอ	B1/เวลาอย่างละเอียด:
720 x 400 @ 70Hz	800 x 600 @ 120Hz	เวลาที่แท้จริง: 1080P:	640 x 480p @ 60Hz 4:3	1366 x 768 @ 60Hz
640 x 480 @ 60Hz	1024 x 768 @ 120Hz	1920 x 1080 @ 60Hz	720 x 480i @ 60Hz 16:9	1920 x 1080 @ 120Hz
640 x 480 @ 67Hz	1280 x 800 @ 60Hz	WUXGA:	720 x 480p @ 60Hz 4:3	
640 x 480 @ 72Hz	1280 x 1024 @ 60Hz	1920 x 1200 @ 60Hz	720 x 480p @ 60Hz 16:9	
640 x 480 @ 75Hz	1280 x 720 @ 60Hz		720 x 576i @ 50Hz 16:9	
800 x 600 @ 56Hz	640 x 480 @ 120Hz		720 x 576p @ 50Hz 4:3	
800 x 600 @ 60Hz	1280 x 800 @ 120Hz		720 x 576p @ 50Hz 16:9	
800 x 600 @ 72Hz			1280 x 720p @ 60Hz 16:9	
800 x 600 @ 75Hz			1280 x 720p @ 50Hz 16:9	
832 x 624 @ 75Hz			1920 x 1080i @ 60Hz 16:9	
1024 x 768 @ 60Hz			1920 x 1080i @ 50Hz 16:9	
1024 x 768 @ 70Hz			1920 x 1080p @ 60Hz 16:9	
1024 x 768 @ 75Hz			1920 x 1080p @ 50Hz 16:9	
1280 x 1024 @ 75Hz			1920 x 1080p @ 24Hz 16:9	
1152 x 870 @ 75Hz			3840 x 2160 @ 24Hz 16:9	
			3840 x 2160 @ 25Hz 16:9	
			3840 x 2160 @ 30Hz 16:9	
			4096 x 2160 @ 24Hz	
			256:135	

## ข้อมูลเพิ่มเติม

B0/เวลาที่ดิ่งขึ้น	B0/เวลามาตรฐาน	B0/เวลาอย่างละเอียด:	B1/โหมดวิดีโอ	B1/เวลาอย่างละเอียด:
			3840 x 2160 @ 50Hz 16:9	
			3840 x 2160 @ 60Hz 16:9	
			4096 x 2160 @ 50Hz 256:135	
			4096 x 2160 @ 60Hz 256:135	
			4096 x 2160 @ 25Hz 256:135	
			4096 x 2160 @ 30Hz 256:135	

### อนาล็อก

ความละเอียด Native: 1920 x 1080 @ 60Hz (1080P); 1920 x 1200 @ 60Hz (WUXGA)

B0/เวลาที่ดิ่งขึ้น	B0/เวลามาตรฐาน	B0/เวลาอย่างละเอียด	B1/เวลาอย่างละเอียด
720 x 400 @ 70Hz	1080P/WUXGA:	เวลาที่แท้จริง: 1080P:	1366 x 768 @ 60Hz
640 x 480 @ 60Hz	1280 x 720 @ 60Hz	1920 x 1080 @ 60Hz	1280 x 800 @ 120Hz (RB)
640 x 480 @ 67Hz	1280 x 800 @ 60Hz	เวลาที่แท้จริง: WUXGA:	1920 x 1200 @ 60Hz (RB) (1080P)
640 x 480 @ 72Hz	1280 x 1024 @ 60Hz	1920 x 1200 @ 60Hz	
640 x 480 @ 75Hz	1024 x 768 @ 120Hz		
800 x 600 @ 56Hz	640 x 480 @ 120Hz		
800 x 600 @ 60Hz	800 x 600 @ 120Hz		
800 x 600 @ 72Hz			
800 x 600 @ 75Hz			
832 x 624 @ 75Hz			
1024 x 768 @ 60Hz			
1024 x 768 @ 70Hz			
1024 x 768 @ 75Hz			
1280 x 1024 @ 75Hz			
1152 x 870 @ 75Hz			

# ข้อมูลเพิ่มเติม

## ความเข้ากันได้ของวิดีโอ 3D ของจริง

ความละเอียด อินพุต	HDMI 1.4a อินพุต 3D	เวลาอินพุต		
		1280 x 720P @ 50Hz	บนและล่าง	
		1280 x 720P @ 60Hz	บนและล่าง	
		1280 x 720P @ 50Hz	การรวมเฟรม	
		1280 x 720P @ 60Hz	การรวมเฟรม	
		1920 x 1080i @ 50Hz	เคียงข้างกัน (ครึ่ง)	
		1920 x 1080i @ 60Hz	เคียงข้างกัน (ครึ่ง)	
		1920 x 1080P @ 24Hz	บนและล่าง	
	1920 x 1080P @ 24Hz	การรวมเฟรม		
	HDMI 1.3	1920 x 1080i @ 50Hz	เคียงข้างกัน (ครึ่ง)	โหมด SBS เปิดอยู่
		1920 x 1080i @ 60Hz		
		1280 x 720P @ 50Hz		
		1280 x 720P @ 60Hz		
		1920 x 1080i @ 50Hz	บนและล่าง	โหมด TAB เปิดอยู่
		1920 x 1080i @ 60Hz		
		1280 x 720P @ 50Hz		
		1280 x 720P @ 60Hz		
	480i	HQFS	3D รูปแบบ เป็นเฟรมภาพอย่างต่อเนื่อง	

### หมายเหตุ:

- หากอินพุต 3D เป็น 1080p@24hz DMD ควรจะเล่นซ้ำด้วยปริพันธ์หลายชั้นด้วยโหมด 3D
- สนับสนุนการเล่น NVIDIA 3DTV หากไม่มีค่าธรรมเนียมสิทธิบัตรจาก Optoma
- 1080i@25Hz และ 720p@50Hz จะรันที่ 100Hz, โทมมิ่ง 3D อื่น ๆ จะรันที่ 120Hz และ 1080P@24Hz จะรันที่ 144Hz



# ข้อมูลเพิ่มเติม

## ขนาดภาพและระยะห่างของโปรเจ็กเตอร์

1080p

ขนาดภาพที่ต้องการ						ระยะห่างการฉาย (C)			
ทแยง		ความกว้าง		ความสูง		ความกว้าง		ไวด์	
ม.	นิ้ว	ม.	นิ้ว	ม.	นิ้ว	ม.	ฟุต	ม.	ฟุต
0.78	30.6	0.68	26.67	0.38	15.00	/	/	1.3	4.27
1.02	40	0.89	34.86	0.50	19.61	/	/	1.7	5.58
1.27	50	1.11	43.58	0.62	24.51	1.3	4.36	2.1	6.97
1.52	60	1.33	52.29	0.75	29.42	1.6	5.23	2.6	8.37
1.78	70	1.55	61.01	0.87	34.32	1.9	6.10	3.0	9.76
2.03	80	1.77	69.73	1.00	39.22	2.1	6.97	3.4	11.16
2.29	90	1.99	78.44	1.12	44.12	2.4	7.84	3.8	12.55
2.54	100	2.21	87.16	1.25	49.03	2.7	8.72	4.3	13.95
3.05	120	2.66	104.59	1.49	58.83	3.2	10.46	5.1	16.73
3.81	150	3.32	130.74	1.87	73.54	4.0	13.07	6.4	20.92
4.57	180	3.98	156.88	2.24	88.25	4.8	15.69	7.7	25.10
5.08	200	4.43	174.32	2.49	98.05	5.3	17.43	8.5	27.89
6.35	250	5.53	217.89	3.11	122.57	6.6	21.79	/	/
7.65	301	6.66	262.34	3.75	147.57	8.0	26.23	/	/

ระยะของเลนส์ ชิฟท์					
เลนส์ PJ กลางไปยังด้านบนของภาพ				ระยะของการเลื่อนภาพ	
แนวตั้ง + (สูงสุด) (A)	แนวตั้ง - (นาที) (B)	ช่วงการเลื่อนแนวตั้ง	ระยะในแนวตั้งที่ตำแหน่งใดๆ ในแนวนอน	แนวนอน + (ขวา)	แนวนอน - (ซ้าย)
ซม.	ซม.	ซม.	ซม.	ซม.	ซม.
48.4	40.4	8.0	ไม่มี	0	0
63.3	52.8	10.5	ไม่มี	0	0
79.1	66.0	13.1	ไม่มี	0	0
94.9	79.2	15.7	ไม่มี	0	0
110.7	92.4	18.3	ไม่มี	0	0
126.5	105.6	20.9	ไม่มี	0	0
142.3	118.8	23.5	ไม่มี	0	0
158.1	132.0	26.2	ไม่มี	0	0
189.8	158.4	31.4	ไม่มี	0	0
237.2	198.0	39.2	ไม่มี	0	0
284.7	237.6	47.1	ไม่มี	0	0
316.3	264.0	52.3	ไม่มี	0	0
395.4	330.0	65.4	ไม่มี	0	0
476.0	397.3	78.7	ไม่มี	0	0

## WUXGA

ขนาดภาพที่ต้องการ						ระยะห่างการฉาย (C)			
ทแยง		ความกว้าง		ความสูง		ความกว้าง		ไวด์	
ม.	นิ้ว	ม.	นิ้ว	ม.	นิ้ว	ม.	ฟุต	ม.	ฟุต
0.80	31.5	0.68	26.71	0.42	16.69	/	/	1.3	4.27
1.02	40	0.86	33.92	0.54	21.20	/	/	1.7	5.43
1.27	50	1.08	42.40	0.67	26.50	1.3	4.24	2.1	6.78
1.52	60	1.29	50.88	0.81	31.80	1.6	5.09	2.5	8.14

# ข้อมูลเพิ่มเติม

ขนาดภาพที่ต้องการ						ระยะห่างการฉาย (C)			
ทแยง		ความกว้าง		ความสูง		ความกว้าง		ไวด์	
ม.	นิ้ว	ม.	นิ้ว	ม.	นิ้ว	ม.	ฟุต	ม.	ฟุต
1.78	70	1.51	59.36	0.94	37.10	1.8	5.94	2.9	9.50
2.03	80	1.72	67.84	1.08	42.40	2.1	6.78	3.3	10.85
2.29	90	1.94	76.32	1.21	47.70	2.3	7.63	3.7	12.21
2.54	100	2.15	84.80	1.35	53.00	2.6	8.48	4.1	13.57
3.05	120	2.58	101.76	1.62	63.60	3.1	10.18	5.0	16.28
3.81	150	3.23	127.20	2.02	79.50	3.9	12.72	6.2	20.35
4.57	180	3.88	152.64	2.42	95.40	4.7	15.26	7.4	24.42
5.08	200	4.31	169.60	2.69	106.00	5.2	16.96	8.3	27.14
6.35	250	5.38	212.00	3.37	132.50	6.5	21.20	/	/
7.65	301	6.48	255.25	4.05	159.53	7.8	25.52	/	/

ระยะของเลนส์ ชิพท์					
เลนส์ PJ กลางไปยังด้านบนของภาพ				ระยะของการเลื่อนภาพ	
แนวตั้ง + (สูงสุด) (A)	แนวตั้ง - (นาที) (B)	ช่วงการเลื่อนแนวตั้ง	ระยะในแนวตั้งที่ตำแหน่งใดๆ ในแนวนอน	แนวนอน + (ขวา)	แนวนอน - (ซ้าย)
ชม.	ชม.	ชม.	ชม.	ชม.	ชม.
50.9	42.4	8.5	ไม่มี	0	0
64.6	53.8	10.8	ไม่มี	0	0
80.8	67.3	13.5	ไม่มี	0	0
96.9	80.8	16.2	ไม่มี	0	0
113.1	94.2	18.8	ไม่มี	0	0
129.2	107.7	21.5	ไม่มี	0	0
145.4	121.2	24.2	ไม่มี	0	0
161.5	134.6	26.9	ไม่มี	0	0
193.9	161.5	32.3	ไม่มี	0	0
242.3	201.9	40.4	ไม่มี	0	0
290.8	242.3	48.5	ไม่มี	0	0
323.1	269.2	53.8	ไม่มี	0	0
403.9	336.5	67.3	ไม่มี	0	0
486.2	405.2	81.0	ไม่มี	0	0

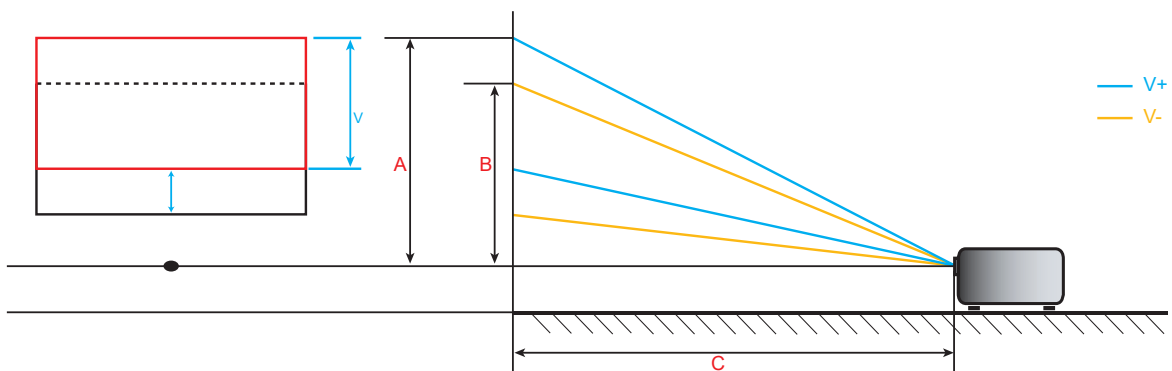

# ข้อมูลเพิ่มเติม

## ขนาดของเครื่องโปรเจคเตอร์และการติดตั้งกับเพดาน

1. เพื่อป้องกันความเสียหายต่อโปรเจคเตอร์ของคุณ โปรดใช้ชุดยึดเพดาน Optoma
2. หากคุณต้องการใช้ชุดยึดเพดานของบริษัทอื่น โปรดตรวจสอบให้แน่ใจว่าสกรูที่ใช้ยึดกับโปรเจคเตอร์ มีคุณสมบัติตรงตามข้อกำหนดต่อไปนี้:
  - ชนิดสกรู: M4\*5
  - ความยาวสกรูต่ำสุด: 5mm

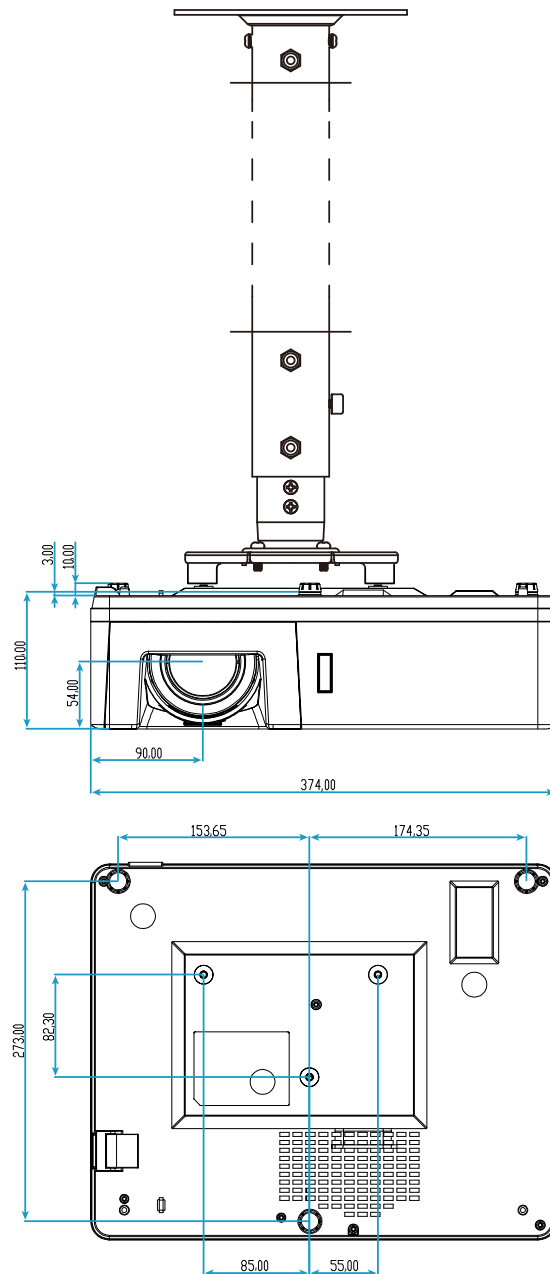

หน่วย: มม.

**หมายเหตุ:** โปรดทราบว่า ความเสียหายที่เกิดจากการติดตั้งที่ไม่ถูกต้อง จะทำให้การรับประกันใช้ไม่ได้



คำเตือน:

- ถ้าคุณซื้อชุดยึดเพดานจากบริษัทอื่น โปรดมั่นใจว่าใช้ขนาดสกรูที่ถูกต้อง ขนาดสกรูจะแตกต่างกันไป ขึ้นอยู่กับความหนาของแผ่นโลหะยึด
- ให้แน่ใจว่าได้เว้นช่องว่างอย่างน้อย 10 ซม. ระหว่างเพดานและส่วนล่างของโปรเจคเตอร์
- หลีกเลี่ยงการติดตั้ง โปรเจคเตอร์ใกล้แหล่งกำเนิดความร้อน

# ข้อมูลเพิ่มเติม

## รหัสรีโมท IR

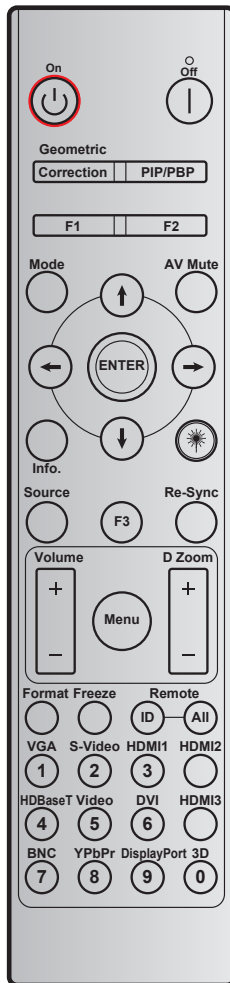

ปุ่ม	คำอธิบายปุ่มการพิมพ์	รหัสปุ่ม				ซ้ำ
		ไบต์1 ลูกค้ำ 0	ไบต์2 ลูกค้ำ 1	ไบต์3 ข้อมูล 0	ไบต์4 ข้อมูล 1	
เปิดเครื่อง (⏻)	On	32	CD	02	#ไบต์3	F1
ปิดเครื่อง (⏻)	Off	32	CD	2E	#ไบต์3	F1
Geometric Correction	Geometric Correction	32	CD	96	#ไบต์3	F1
PIP/PBP	PIP/PBP	32	CD	78	#ไบต์3	F1
F1	F1	32	CD	26	#ไบต์3	F1
F2	F2	32	CD	27	#ไบต์3	F1
โหมด	Mode	32	CD	95	#ไบต์3	F1
ปุ่มเลือก 4 ทิศทาง (↑/↓/←/→)	Up arrow	32	CD	C6	#ไบต์3	F1
	Down arrow	32	CD	C7	#ไบต์3	F1
	Left arrow	32	CD	C8	#ไบต์3	F1
	Right arrow	32	CD	C9	#ไบต์3	F1
ใส่ค่า	Enter	32	CD	C5	#ไบต์3	F1
ซ่อนภาพและเสียง	AV Mute	32	CD	03	#ไบต์3	F1
ข้อมูล	Info.	32	CD	25	#ไบต์3	F1
เลเซอร์ *	Laser	ไม่มี	ไม่มี	ไม่มี	ไม่มี	ไม่มี
แหล่งสัญญาณ	Source	32	CD	18	#ไบต์3	F1
F3	F3	32	CD	66	#ไบต์3	F1

## ข้อมูลเพิ่มเติม

ปุ่ม	คำอธิบายปุ่มการพิมพ์	รหัสปุ่ม				ซ้ำ
		ไบต์1	ไบต์2	ไบต์3	ไบต์4	
		ลูกค้ำ 0	ลูกค้ำ 1	ข้อมูล 0	ข้อมูล 1	
ซิงค์ใหม่	Re-Sync	32	CD	04	#ไบต์3	F1
Volume (ระดับเสียง)	Volume +	32	CD	09	#ไบต์3	F1
	Volume -	32	CD	0C	#ไบต์3	F1
ดิจิตอลซูม	D Zoom +	32	CD	08	#ไบต์3	F1
	D Zoom -	32	CD	0B	#ไบต์3	F1
เมนู	Menu	32	CD	88	#ไบต์3	F1
รูปแบบ	Format	32	CD	15	#ไบต์3	F1
ค้าง	Freeze	32	CD	06	#ไบต์3	F1
รีโมท	ID	ไม่มี	ไม่มี	3201~3299	ไม่มี	ไม่มี
	All	ไม่มี	ไม่มี	32CD	ไม่มี	ไม่มี
1 / VGA	1/VGA	32	CD	8E	#ไบต์3	F1
2/S-Video	2/S-Video	32	CD	1D	#ไบต์3	F1
3/HDMI1	3/HDMI1	32	CD	16	#ไบต์3	F1
HDMI2	HDMI2	32	CD	9B	#ไบต์3	F1
4 / HDBaseT	4/HDBaseT	32	CD	70	#ไบต์3	F1
5/Video	5/Video	32	CD	1C	#ไบต์3	F1
6	6	32	CD	19	#ไบต์3	F1
HDMI3	HDMI3	32	CD	98	#ไบต์3	F1
7	7	32	CD	1A	#ไบต์3	F1
8/YPbPr	8/YPbPr	32	CD	17	#ไบต์3	F1
9	9	32	CD	9F	#ไบต์3	F1
0 / 3D	0/3D	32	CD	89	#ไบต์3	F1
F3	F3	32	CD	66	#ไบต์3	F1

# ข้อมูลเพิ่มเติม

## การแก้ไขปัญหา

ถ้าคุณมีปัญหากับโปรเจคเตอร์ของคุณ โปรดดูข้อมูลต่อไปนี้ ถ้าปัญหายังคงมีอยู่ โปรดติดต่อร้านค้าปลีก หรือศูนย์บริการในประเทศของคุณ

### ปัญหาเกี่ยวกับภาพ

- ❓ **ไม่มีภาพปรากฏบนหน้าจอ**
  - ตรวจสอบให้แน่ใจว่าสายเคเบิล และการเชื่อมต่อทั้งหมดถูกต้อง และเชื่อมต่อ ไว้อย่างแน่นหนา ตามที่อธิบายไว้ในส่วน "การติดตั้ง"
  - ตรวจสอบให้แน่ใจว่าขาของขั้วต่อไม่งอ หรือหัก
  - ตรวจสอบให้แน่ใจว่าคุณสมบัติ "ปิดเสียง" ไม่ได้เปิดอยู่
  
- ❓ **ภาพไม่ได้โฟกัส**
  - หมุนวงแหวนปรับความคมชัดตามเข็มนาฬิกาหรือทวนเข็มนาฬิกาจนกระทั่งภาพมีความคมชัดและอ่านง่าย (โปรดดูหน้า 17)
  - ตรวจสอบให้แน่ใจว่าหน้าจอการฉายอยู่ระหว่างระยะทางที่ต้องการจากโปรเจคเตอร์ (โปรดดูหน้า 57-57)
  
- ❓ **ภาพถูกยัดออกเมื่อแสดงภาพยนตร์ DVD 16:9**
  - เมื่อคุณเล่น DVD จอกว้าง หรือ DVD 16:9 โปรเจคเตอร์จะแสดงภาพที่ดีที่สุดในรูปแบบ 16: 9 ที่ด้านของโปรเจคเตอร์
  - ถ้าคุณเล่นภาพยนตร์ DVD รูปแบบ LBX โปรดเปลี่ยนรูปแบบเป็น LBX ใน OSD ของโปรเจคเตอร์
  - ถ้าคุณเล่นภาพยนตร์ DVD ที่มีรูปแบบ 4:3 โปรดเปลี่ยนรูปแบบเป็น 4:3 ใน OSD ของโปรเจคเตอร์
  - โปรดตั้งค่ารูปแบบการแสดงผลเป็นชนิดอัตราส่วนภาพ 16:9 (กว้าง) บนเครื่องเล่น DVD ของคุณ
  
- ❓ **ภาพมีขนาดเล็กหรือใหญ่เกินไป**
  - เลื่อนเครื่องโปรเจคเตอร์ให้ใกล้หรือห่างจากจอภาพ
  - กดปุ่ม "เมนู" บนแผงควบคุมโปรเจคเตอร์, ไปที่ "หน้าจอ → สัดส่วนภาพ" ลองการตั้งค่าต่างๆ
  
- ❓ **ภาพด้านข้างเอียง:**
  - ถ้าเป็นไปได้ ทำการปรับตำแหน่งวางของโปรเจคเตอร์ให้อยู่ตรงกลางของหน้าจอ และต่ำกว่าส่วนล่างของหน้าจอ
  
- ❓ **ภาพกลับด้าน**
  - เลือก "ตั้งค่า → การฉายภาพ" จาก OSD และปรับทิศทางการฉายภาพ

# ข้อมูลเพิ่มเติม

## ปัญหาอื่นๆ

- ❓ **โปรเจคเตอร์หยุดตอบสนองต่อปุ่มควบคุมทั้งหมด**
- ถ้าเป็นไปได้ ให้ปิดโปรเจคเตอร์ จากนั้นถอดสายเพาเวอร์ และรอเป็นเวลาอย่างน้อย 20 วินาทีก่อนที่จะเชื่อมต่อเพาเวอร์อีกครั้ง

## ปัญหาเกี่ยวกับรีโมทคอนโทรล

- ❓ **ถ้ารีโมทคอนโทรลไม่ทำงาน**
- ตรวจสอบมุมการทำงานของรีโมทคอนโทรลให้อยู่ภายในขอบเขต  $\pm 15^\circ$  จากตัวรับสัญญาณ IR บนโปรเจ็กเตอร์
  - ตรวจสอบให้แน่ใจว่าไม่มีอะไรขวางกั้นระหว่างรีโมทคอนโทรลและโปรเจคเตอร์ ย้ายไปในระยะ 6 ม. (19.7 ฟุต) จากโปรเจคเตอร์
  - ตรวจสอบให้แน่ใจว่าใส่แบตเตอรี่อย่างถูกต้อง
  - เปลี่ยนแบตเตอรี่ถ้าแบตเตอรี่หมด

# ข้อมูลเพิ่มเติม

## ไฟแสดงสถานะการเตือน

เมื่อไฟแสดงสถานะการเตือน (ดูด้านล่าง) ติดขึ้น โพรเจคเตอร์จะปิดเครื่องโดยอัตโนมัติ:

- LED แสดงสถานะ "หลอด" ติดเป็นสีแดง และ LED แสดงสถานะ "เพาเวอร์" กะพริบเป็นสีแดง
- LED แสดงสถานะ "อุณหภูมิ" ติดเป็นสีแดง และ LED แสดงสถานะ "เพาเวอร์" กะพริบเป็นสีแดง นี่หมายความว่า โพรเจคเตอร์ร้อนเกินไป ภายใต้สถานการณ์ปกติ สามารถเปิดโพรเจคเตอร์กลับมาใหม่ได้
- LED แสดงสถานะ "อุณหภูมิ" กะพริบเป็นสีแดง และ LED แสดงสถานะ "เพาเวอร์" กะพริบเป็นสีแดง

ถอดปลั๊กสายไฟจากโพรเจคเตอร์ รอเป็นเวลา 30 วินาที และลองอีกครั้ง ถ้าไฟแสดงสถานะการเตือนติดขึ้นอีกครั้ง โปรดติดต่อศูนย์บริการที่ใกล้ที่สุดเพื่อขอความช่วยเหลือ

### ข้อความแสงไฟ LED

ข้อความ	ไฟ LED แสดงพาวเวอร์		LED อุณหภูมิ	LED หลอดไฟ
	(สีแดง)	(สีน้ำเงิน) หรือ (สีเขียว)	(สีแดง)	(สีแดง)
สถานะสแตนด์บาย (ต่อสายเพาเวอร์)	ติดตลอด			
เปิดเครื่อง (อุ่นเครื่อง)		กะพริบ (เปิด 0.5 วินาที / ปิด 0.5 วินาที)		
เปิดเครื่อง และหลอดสว่างขึ้น		ติดตลอด		
ปิดเครื่อง	ติดตลอด			
ผิดพลาด (หลอดเสีย)	กะพริบ			ติดตลอด
ผิดพลาด (พัดลมไม่ทำงาน)	กะพริบ		กะพริบ	
ผิดพลาด (อุณหภูมิเกิน)	กะพริบ		ติดตลอด	

- ปิดเครื่อง:



- เตือนอุณหภูมิ:

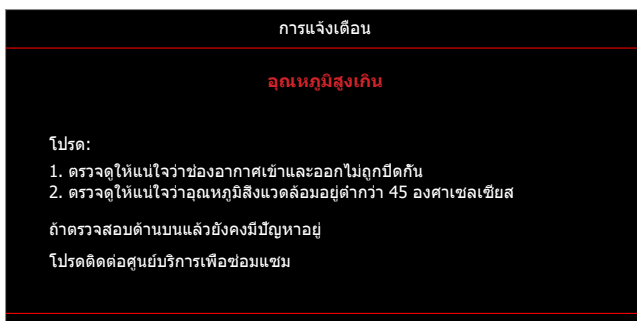



# ข้อมูลเพิ่มเติม

## ข้อมูลจำเพาะ

การมองเห็น	คำอธิบาย
ความละเอียดสูงสุด	WUXGA
ความละเอียดพื้นฐาน	<ul style="list-style-type: none"><li>1080p</li><li>WUXGA</li></ul>
เลนส์	ซูมแบบเลือกปรับ และโฟกัสแบบเลือกปรับ
ขนาดภาพ (ทแยงมุม)	1080p (ดีทีสุดที่ 82"): <ul style="list-style-type: none"><li>30.6"~301.1" (การเดินทางของเครื่อง)</li><li>30.6"~112.9" (สมรรถนะด้านออปติคัลเต็มที)</li></ul> WUXGA (ดีทีสุดที่ 82"): <ul style="list-style-type: none"><li>31.5"~301.8" (การเดินทางของเครื่อง)</li><li>31.5"~116" (สมรรถนะด้านออปติคัลเต็มที)</li></ul>
ระยะทางการฉาย	<ul style="list-style-type: none"><li>การเดินทางของเครื่อง 1.3 ม. ถึง 10 ม.</li><li>ช่วงสมรรถนะด้านออปติคัล 1.3 ม. ถึง 3 ม.</li></ul>

ไฟฟ้า	คำอธิบาย
เข้า	<ul style="list-style-type: none"><li>HDMI 1 v1.4a</li><li>HDMI 2 v2.0 / 4K/MHL v2.2</li><li>VGA เข้า 1</li><li>VGA เข้า 2 (เฉพาะสำหรับรุ่น WUXGA)</li><li>วิดีโอ (ขั้วต่อ RCA (Y))</li><li>เสียงเข้า 1 3.5 มม.</li><li>เสียงเข้า 2 3.5 มม. พร้อมไมโครโฟน</li><li>USB Type-A สำหรับจ่ายไฟผ่าน USB 5V/1.5A</li><li>S-VIDEO (เฉพาะสำหรับรุ่น WUXGA) (*)</li></ul>
ออก	<ul style="list-style-type: none"><li>VGA ออก</li><li>เสียงออก 3.5 มม.</li><li>ทรริกเกอร์ออก 12V</li></ul>
ควบคุม	<ul style="list-style-type: none"><li>USB ชนิด A สำหรับเมาส์</li><li>RS232</li><li>RJ-45 (สนับสนุนการควบคุมผ่านเว็บ)</li><li>HDBaseT (เฉพาะสำหรับรุ่น WUXGA)</li></ul>
การทำสำเนา	1073.4 ล้านสี
อัตราการสแกน	<ul style="list-style-type: none"><li>อัตราการสแกนแนวราบ: 15.375~91.146 KHz</li><li>อัตราการสแกนแนวตั้ง: 24~85 Hz (120Hz สำหรับโปรเจคเตอร์ 3D)</li></ul>
ลำโพงในตัว	ใช่ 10W
ความต้องการใช้พลังงาน	100 - 240V ±10%, AC 50/60Hz
ไฟเข้า	4.6A

เกี่ยวกับเครื่องกล	คำอธิบาย
การวางแนวการติดตั้ง	ด้านหน้า, ด้านหลัง, เพดาน, ด้านหลัง - บน, แนวตั้ง
ขนาด	<ul style="list-style-type: none"><li>374.0 มม. (ก) x 302 มม. (ล) x 107 มม. (ส) (ไม่รวมขาตั้ง)</li><li>374.0 มม. (ก) x 302 มม. (ล) x 117 มม. (ส) (รวมขาตั้ง)</li></ul>
น้ำหนัก	5.6 ±0.5 กก.
เงื่อนไขเกี่ยวกับสภาพแวดล้อม	ใช้งานในอุณหภูมิ 5~40°C , ความชื้น 10% ถึง 85% (ไม่ควบแน่น)

### หมายเหตุ:

- ข้อมูลจำเพาะทั้งหมดอาจได้รับการเปลี่ยนแปลงโดยไม่ต้องแจ้งให้ทราบ
- (\*) ระหว่างการเล่นจากแหล่งสัญญาณ S-Video ฟังก์ชันการชาร์จผ่าน USB จะถูกปิดใช้งาน

# ข้อมูลเพิ่มเติม

## สำนักงานทั่วโลกของ Optoma

สำหรับการบริการและสนับสนุน โปรดติดต่อสำนักงานในประเทศของคุณ

### สหรัฐอเมริกา

47697 Westinghouse Drive,  
Fremont, CA 94539, USA  
www.optomausa.com

☎ 888-289-6786  
📠 510-897-8601  
✉ [services@optoma.com](mailto:services@optoma.com)

### แคนาดา

47697 Westinghouse Drive,  
Fremont, CA 94539, USA  
www.optomausa.com

☎ 888-289-6786  
📠 510-897-8601  
✉ [services@optoma.com](mailto:services@optoma.com)

### ละตินอเมริกา

47697 Westinghouse Drive,  
Fremont, CA 94539, USA  
www.optomausa.com

☎ 888-289-6786  
📠 510-897-8601  
✉ [services@optoma.com](mailto:services@optoma.com)

### ยุโรป

Unit 1, Network 41, Bourne End Mills  
Hemel Hempstead, Herts,  
HP1 2UJ, United Kingdom  
www.optoma.eu  
หมายเลขโทรศัพท์ฝ่ายบริการ :  
+44 (0)1923 691865

☎ +44 (0) 1923 691 800  
📠 +44 (0) 1923 691 888  
✉ [service@tsc-europe.com](mailto:service@tsc-europe.com)

### Benelux BV

Randstad 22-123  
1316 BW Almere  
The Netherlands  
www.optoma.nl

☎ +31 (0) 36 820 0252  
📠 +31 (0) 36 548 9052

### ฝรั่งเศส

Bâtiment E  
81-83 avenue Edouard Vaillant  
92100 Boulogne Billancourt, France

☎ +33 1 41 46 12 20  
📠 +33 1 41 46 94 35  
✉ [savoptoma@optoma.fr](mailto:savoptoma@optoma.fr)

### สเปน

C/ José Hierro,36 Of. 1C  
28522 Rivas VaciaMadrid,  
Spain

☎ +34 91 499 06 06  
📠 +34 91 670 08 32

### เยอรมัน

Wiesenstrasse 21 W  
D40549 Düsseldorf,  
Germany

☎ +49 (0) 211 506 6670  
📠 +49 (0) 211 506 66799  
✉ [info@optoma.de](mailto:info@optoma.de)

### สแกนดิเนเวีย

Lerpeveien 25  
3040 Drammen  
Norway

☎ +47 32 98 89 90  
📠 +47 32 98 89 99  
✉ [info@optoma.no](mailto:info@optoma.no)

PO.BOX 9515  
3038 Drammen  
Norway

### เกาหลี

WOOMI TECH.CO.,LTD.  
4F, Minu Bldg.33-14, Kangnam-Ku,  
Seoul,135-815, KOREA  
korea.optoma.com

☎ +82+2+34430004  
📠 +82+2+34430005

### ญี่ปุ่น

東京都足立区綾瀬3-25-18  
株式会社オーエス  
コンタクトセンター:0120-380-495

✉ [info@os-worldwide.com](mailto:info@os-worldwide.com)  
[www.os-worldwide.com](http://www.os-worldwide.com)

### ไต้หวัน

12F., No.213, Sec. 3, Beixin Rd.,  
Xindian Dist., New Taipei City 231,  
Taiwan, R.O.C.  
[www.optoma.com.tw](http://www.optoma.com.tw)

☎ +886-2-8911-8600  
📠 +886-2-8911-6550  
✉ [services@optoma.com.tw](mailto:services@optoma.com.tw)  
[asia.optoma.com](http://asia.optoma.com)

### ฮ่องกง

Unit A, 27/F Dragon Centre,  
79 Wing Hong Street,  
Cheung Sha Wan,  
Kowloon, Hong Kong

☎ +852-2396-8968  
📠 +852-2370-1222  
[www.optoma.com.hk](http://www.optoma.com.hk)

### จีน

5F, No. 1205, Kaixuan Rd.,  
Changning District  
Shanghai, 200052, China

☎ +86-21-62947376  
📠 +86-21-62947375  
[www.optoma.com.cn](http://www.optoma.com.cn)

