

โปรเจคเตอร์ DLP®

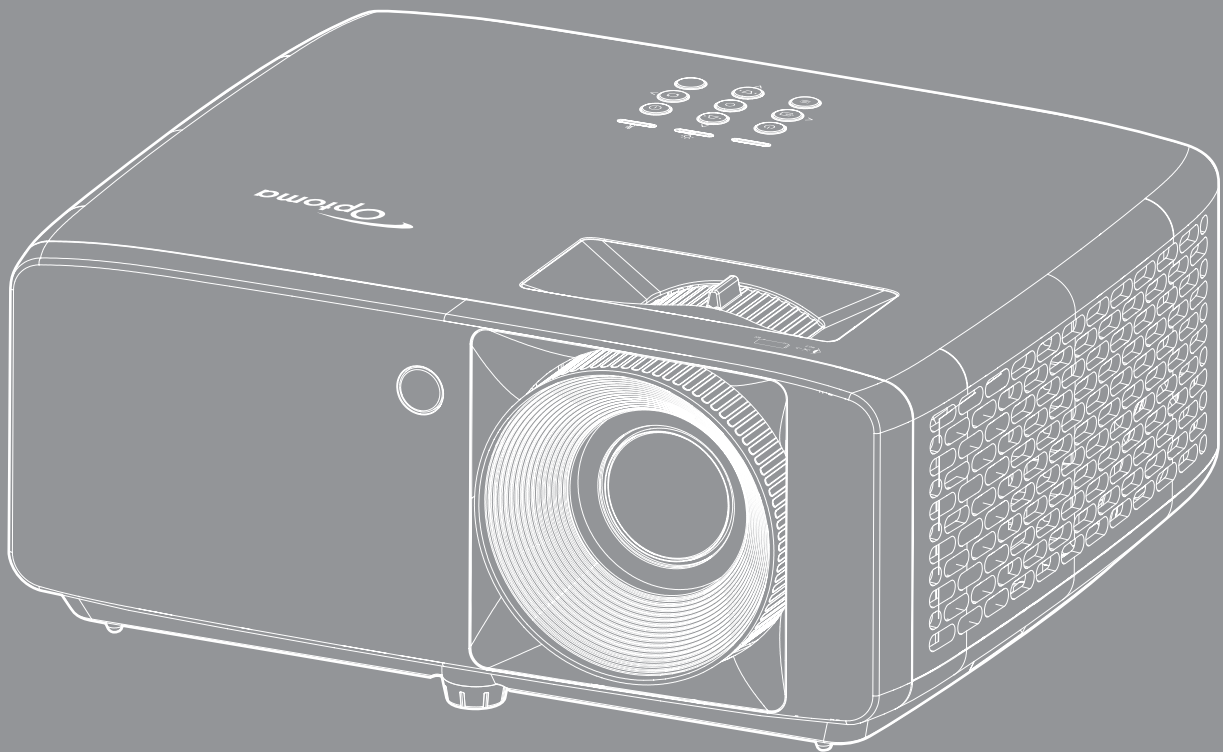

สารบัญ



ความปลอดภัย	4
ขั้นตอนเพื่อความปลอดภัยที่สำคัญ	4
ข้อมูลเพื่อความปลอดภัยเกี่ยวกับการแฟร้งสีเลเซอร์	5
ลิขสิทธิ์	7
ข้อความปฏิเสธความรับผิดชอบ	7
การจดจำได้ถึงเครื่องหมายการค้า	7
FCC	7
การประกาศความสอดคล้องสำหรับประเทศกลุ่ม EU	8
WEEE	8
การทำความสะดวกเลนส์	8
บทนำ	9
สิ่งต่างๆ ในบรรจุภัณฑ์	9
อุปกรณ์เสริมมาตรฐาน	9
ภาพรวมของผลิตภัณฑ์	10
การเชื่อมต่อ	11
ปุ่มกด	12
รีโมทคอนโทรล	13
การติดตั้ง	14
การติดตั้งโปรเจคเตอร์	14
การเชื่อมต่อแหล่งสัญญาณไปยังโปรเจคเตอร์	16
การปรับภาพที่ฉาย	17
การติดตั้งรีโมท	18
การใช้งานโปรเจคเตอร์	20
การเปิด / ปิด โปรเจคเตอร์	20
การเลือกแหล่งสัญญาณเข้า	21
เมนูนำทางและคุณลักษณะพิเศษ	22
ผังเมนู OSD	23
เมนูภาพ โหมดภาพ	28
เมนูภาพ Dynamic Range	28
เมนูภาพ ความสว่าง	28
เมนูภาพ คอนทราสต์	29
เมนูภาพ ความชัด	29
เมนูภาพ แกมมา	29
เมนูภาพ การตั้งค่าสี	29
เมนูภาพ สีผืน	29
เมนูภาพ 3D	30
เมนูภาพ รีเซ็ต	30
เมนูการแสดงผล ตำแหน่งการฉายภาพ	31
เมนูการแสดงผล โหมดแหล่งแสง	31
เมนูการแสดงผล Dynamic Black	31

เมนูการแสดงผล โหมดเกมมิ่ง	31
เมนูการแสดงผล ชนิดหน้าจอ	31
เมนูการแสดงผล อัตราส่วนภาพ	32
เมนูการแสดงผล การแก้ไขเชิงเรขาคณิต	35
เมนูการแสดงผล ซุมดีจิตอล.....	35
เมนูการแสดงผล การย้ายภาพ	35
เมนูการแสดงผล รีเซ็ต.....	35
เมนูตั้งค่า รูปแบบการทดสอบ	36
เมนูตั้งค่า ภาษา	36
เมนูตั้งค่า การตั้งค่าเมนู.....	36
เมนูตั้งค่า พื้นที่ระดับสูง.....	36
เมนูตั้งค่า การตั้งค่าเปิดปิดเครื่อง	36
เมนูตั้งค่า การรักษาความปลอดภัย	37
เมนูตั้งค่า โลโก้เริ่มต้น	37
เมนูตั้งค่า สีพื้นหลัง.....	37
เมนูตั้งค่า รีเซ็ตอุปกรณ์.....	37
เมนูสัญญาณเข้า แหล่งสัญญาณอัตโนมัติ	38
เมนูสัญญาณเข้า สลับอินพุตอัตโนมัติ.....	38
เมนูสัญญาณเข้า การตั้งค่า HDMI CEC	38
เมนูสัญญาณเข้า รีเซ็ต.....	38
เมนูเสียง ปรับระดับเสียง.....	39
เมนูเสียง ปิดเสียง.....	39
เมนูเสียง ลำโพงภายใน	39
เมนูเสียง เสียงออก	39
เมนูเสียง รีเซ็ต.....	39
เมนูควบคุม ID อุปกรณ์.....	40
เมนูควบคุม การตั้งค่ารีโมท.....	40
เมนูควบคุม การตั้งค่าปุ่มกด	40
เมนูควบคุม รีเซ็ต.....	40
เมนู ข้อมูล	41

ข้อมูลเพิ่มเติม 42

ความละเอียดที่ใช้งานได้.....	42
ขนาดภาพและระยะห่างของโปรเจ็กเตอร์.....	46
ขนาดของเครื่องโปรเจคเตอร์และการติดตั้งกับเพดาน	48
รหัสรีโมทคอนโทรลอินฟราเรด.....	50
การแก้ไขปัญหา	52
ไฟแสดงสถานะการเตือน.....	54
ข้อมูลจำเพาะ.....	55
สำนักงานทั่วโลกของ Optoma.....	56

ความปลอดภัย

	สัญลักษณ์รูปสายฟ้าที่มีลูกศรอยู่ภายในสามเหลี่ยมด้านเท่า มีไว้เพื่อเตือนให้ผู้ใช้ทราบว่า ผลิตภัณฑ์นี้มี "แรงดันไฟฟ้า ที่มีอันตราย" ซึ่งไม่มีฉนวนหุ้มอยู่ภายในผลิตภัณฑ์ ซึ่งอาจมีขนาด เพียงพอที่จะทำให้เกิดความเสี่ยงที่จะเกิดไฟฟ้าช็อตในบุคคลได้
	เครื่องหมายตกใจภายในสามเหลี่ยมด้านเท่า มีไว้เพื่อเตือนให้ผู้ใช้ทราบถึงขั้นตอนการทำงาน และการบำรุงรักษา (ซ่อมแซม) ที่สำคัญในคู่มือที่มาพร้อมกับผลิตภัณฑ์

โปรดปฏิบัติตามค่าเตือน ข้อควรระวัง และการบำรุง รักษาทั้งหมดที่แนะนำในคู่มือผู้ใช้

ขั้นตอนเพื่อความปลอดภัยที่สำคัญ

- เพื่อลดความเสี่ยงของเหตุไฟไหม้ และ/หรือไฟฟ้าช็อต อย่านำไปรีเซ็ตหรือถูกฝนหรือความชื้น อย่าติดตั้งใกล้แหล่งกำเนิดความร้อน เช่น หม้อน้ำ เครื่องทำความร้อน เตาผิง หรือ อุปกรณ์อื่นๆ เช่น แอมป์ไฟลายที่ปลดปล่อยความร้อนออกมา

หมายเหตุ: อย่านำวัตถุหรือของเหลวเข้าไปในเครื่องโปรเจคเตอร์ สิ่งเหล่านี้อาจสัมผัสถูกจุดที่มีแรงดันไฟฟ้าที่มีอันตราย และลัดวงจรชิ้นส่วน ซึ่งอาจเป็นผลให้เกิดไฟไหม้หรือไฟฟ้าช็อต

- ใช้ภายใต้เงื่อนไขต่อไปนี้:
 - ในสภาพแวดล้อมที่ร้อนจัด เย็นจัด หรือชื้น
 - (i) ให้แน่ใจว่าอุณหภูมิสภาพแวดล้อมอยู่ระหว่าง 5°C ~ 40°C
 - (ii) ความชื้นสัมพัทธ์เป็น 10% ~ 85%
 - ในบริเวณที่อาจสัมผัสกับฝุ่นและสิ่งสกปรกในปริมาณมาก
 - ใกล้เครื่องใช้ใดๆ ที่สร้างสนามแม่เหล็กพลังงานสูง
 - ถูกแสงแดดโดยตรง
- อย่าใช้เครื่อง ถ้าเครื่องเสียหายหรือผิดปกติ ความเสียหาย/ผิดปกติทางกายภาพมีลักษณะดังนี้ (แต่ไม่จำกัดอยู่เพียง):
 - เครื่องตกพื้น
 - สายเพาเวอร์ชำรุดหลาย หรือปลั๊กเสียหาย
 - ของเหลวหกลงบนโปรเจคเตอร์
 - โปรเจคเตอร์สัมผัสถูกฝนหรือความชื้น
 - มีสิ่งของหล่นเข้าไปในโปรเจคเตอร์ หรือมีบางสิ่งภายในหลวม
- อย่าวางโปรเจคเตอร์บนพื้นผิวที่ไม่มั่นคง โปรเจคเตอร์อาจตกลงมา ซึ่งส่งผลให้เกิดการบาดเจ็บ หรือโปรเจคเตอร์อาจเสียหายได้
- อย่าบังแสงที่ออกมาจากเลนส์ของโปรเจคเตอร์ในระหว่างการใช้งาน แสงดังกล่าวจะทำให้วัตถุที่มันร้อนขึ้นและอาจเกิดการละลาย ไหม้ หรือเกิดไฟไหม้ได้
- โปรดอย่าเปิด หรือถอดชิ้นส่วนโปรเจคเตอร์ เนื่องจากอาจทำให้ไฟฟ้าช็อต
- อย่าพยายามซ่อมแซมเครื่องด้วยตัวเอง การเปิดหรือถอดฝาออก อาจทำให้คุณสัมผัสถูกแรงดันไฟฟ้าที่เป็นอันตราย หรืออันตรายอื่นๆ โปรดโทรติดต่อ Optoma ก่อนที่คุณจะส่งเครื่องไปซ่อม
- ดูที่ตัวเครื่องโปรเจคเตอร์ สำหรับเครื่องหมายที่เกี่ยวข้องกับความปลอดภัย
- เครื่องควรได้รับการซ่อมแซมโดยช่างบริการที่ได้รับการแต่งตั้งเท่านั้น
- ใช้เฉพาะอุปกรณ์ต่อพ่วง/อุปกรณ์เสริมที่ระบุโดยผู้ผลิตเท่านั้น
- อย่ามองเข้าไปยังเลนส์ของโปรเจคเตอร์โดยตรงในระหว่างการใช้งาน แสงที่สว่างอาจทำให้ตาของคุณบาดเจ็บ
- โปรเจคเตอร์นี้จะตรวจสอบอายุของแหล่งกำเนิดแสงด้วยตัวเอง
- เมื่อปิดเครื่องโปรเจคเตอร์ ให้แน่ใจว่ารอบการทำความเย็นทำงานจนเสร็จสมบูรณ์ก่อนที่จะถอดปลั๊กสายไฟออก ปล่อยให้โปรเจคเตอร์เย็นลง 90 วินาที

- ปิดและถอดปลั๊กเพาเวอร์จากเต้าเสียบ AC ก่อนที่จะทำความสะอาดผลิตภัณฑ์
- ใช้ผ้านุ่มเปียกหมาดๆ ขุนน้ำยาทำความสะอาดอย่างอ่อน เพื่อทำความสะอาดตัวเครื่อง อย่าใช้สารขัดทำความสะอาด ขี้ผึ้ง หรือตัวทำละลายเพื่อทำความสะอาดเครื่อง
- ถอดปลั๊กเพาเวอร์จากเต้าเสียบ AC ถ้าไม่ได้ใช้ผลิตภัณฑ์เป็นระยะ เวลานาน
- อย่าติดตั้งโปรเจคเตอร์ในบริเวณที่อาจมีการสั่นสะเทือนหรือแรงกระแทก
- อย่าสัมผัสเลนส์ด้วยมือเปล่า
- ถอดแบตเตอรี่ออกจากรีโมทคอนโทรลก่อนการจัดเก็บ แบตเตอรี่อาจเกิดการรั่วไหลได้ หากค้างอยู่ในรีโมทคอนโทรลเป็นระยะเวลานาน
- อย่าใช้หรือเก็บโปรเจคเตอร์ในบริเวณที่มีควันจากน้ำมันหรือจากบุหรี่ เนื่องจากควันนั้นอาจส่งผลกระทบต่อคุณภาพของการทำงานของโปรเจคเตอร์
- โปรดปฏิบัติตามขั้นตอนการติดตั้งโปรเจคเตอร์ที่ถูกต้อง การติดตั้งที่ไม่ได้มาตรฐานอาจส่งผลกระทบต่อการทำงานของโปรเจคเตอร์
- ใช้สายไฟและหรือเครื่องป้องกันไฟกระชาก ไฟดับและไฟตกสามารถทำให้เครื่องเสียได้

ข้อมูลเพื่อความปลอดภัยเกี่ยวกับการแผ่รังสีเลเซอร์

- ผลิตภัณฑ์นี้ถูกจัดประเภทเป็นผลิตภัณฑ์เลเซอร์ คลาส 1 - กลุ่มความเสี่ยง 2 ของ IEC60825-1:2014 และมีความสอดคล้องกับ 21 CFR 1040.10 และ 1040.11 เป็นกลุ่มความเสี่ยง 2, LIP (โปรเจคเตอร์ที่ส่องสว่างด้วยเลเซอร์) ตามที่กำหนดใน IEC 62471-5:Ed.1.0 สำหรับข้อมูลเพิ่มเติม โปรดดูประกาศเกี่ยวกับเลเซอร์ ฉบับที่ 57 ลงวันที่ 8 พฤษภาคม 2019

	<p>IEC/EN 60825-1:2014 CLASS 1 LASER PRODUCT RISK GROUP 2 Complies with 21 CFR 1040.10 and 1040.11 except for conformance as a Risk Group 2 LIP as defined in IEC 62471-5:Ed. 1.0. For more information see Laser Notice No. 57, dated May 8, 2019.</p> <p>IEC/EN 60825-1:2014 PRODUIT LASER DE CLASSE 1 GROUPE DE RISQUE 2 Conforme aux normes 21 CFR 1040.10 et 1040.11, à l'exception de la conformité en tant que LIP du groupe de risque 2 définie dans la CEI 62471-5: Ed. 1.0. Pour plus d'informations, voir l'avis au laser n° 57 du 8 mai 2019.</p>
	<p>IEC/EN 60825-1:2014 1類雷射產品RG2危險等級 除了IEC 62471-5:Ed.1.0中定義的RG2 LIP 危險等級以外，要符合21 CFR 1040.10和1040.11，更多相關資訊，請參閱2019年5月8日的第57號雷射公告。</p> <p>IEC/EN 60825-1:2014 1類激光產品RG2危險等級 除了IEC 62471-5:Ed.1.0中定義的RG2 LIP 危險等級以外，要符合21 CFR 1040.10和1040.11，更多相關信息，請參閱2019年5月8日的第57號激光公告。</p>



<p>"WARNING: MOUNT ABOVE THE HEADS OF CHILDREN." Additional warning against eye exposure for close exposures less than 1 m. "AVERTISSEMENT : INSTALLER AU-DESSUS DE LA TÊTE DES ENFANTS." Avertissement supplémentaire contre l'exposition oculaire pour des expositions à une distance de moins de 1 m. "警告：安裝在高於孩童頭頂處" 關於小於1 m近距離眼睛暴露的附加警告 「警告：安裝在高於兒童頭部處」 針對1 m 以下近距離眼睛接觸的額外警告</p>

- ห้ามจ้องตรงไปยังลำแสงเช่นเดียวกับแหล่งกำเนิดแสงอื่น ๆ RG2 IEC 62471-5:2015
- โปรเจคเตอร์นี้เป็นผลิตภัณฑ์เลเซอร์ คลาส 1 ของ IEC/EN 60825-1:2014 และกลุ่มความเสี่ยง 2 ตามข้อกำหนด IEC 62471-5:2015
- คำแนะนำเพิ่มเติมในการดูแลเด็ก ๆ ห้ามจ้องมอง และห้ามใช้อุปกรณ์ช่วยในการมอง
- ให้มีการควบคุมดูแลเด็ก ๆ และห้ามมิให้เด็กจ้องมองลำแสงจากโปรเจคเตอร์ ไม่ว่าจะอยู่ในระยะใด
- ให้ใช้ความระมัดระวังเมื่อใช้รีโมทคอนโทรลในการเปิดเครื่องโปรเจคเตอร์ขณะอยู่หน้าเลนส์ฉายภาพ
- ประกาศมิให้เพื่อให้ผู้ใช้หลีกเลี่ยงการใช้อุปกรณ์ช่วยในการมอง เช่น กล้องส่องทางไกล หรือกล้องโทรทรรศน์มองเข้าไปในลำแสง
- ในขณะที่เปิดเครื่องโปรเจคเตอร์ ตรวจสอบให้แน่ใจว่าไม่มีใครที่อยู่ภายในระยะการฉายกำลังมองมาที่เลนส์
- เก็บสิ่งของต่าง ๆ (แว่นขยาย ฯลฯ) ให้อยู่นอกเส้นทางแสงของโปรเจคเตอร์ เส้นทางแสงที่ถูกฉายจากเลนส์มีความเข้มสูง ดังนั้นวัตถุที่ผิดปกติใด ๆ ที่สามารถเปลี่ยนเส้นทางแสงที่ออกมาจากเลนส์ สามารถทำให้เกิดผลลัพธ์ที่ไม่สามารถคาดการณ์ได้ เช่น ไฟไหม้ หรือการบาดเจ็บที่ดวงตา

- การดำเนินการ หรือการปรับแต่งใด ๆ ที่ไม่มีการระบุไว้ในคู่มือผู้ใช้นี้เป็นพิเศษ ทำให้เกิดความเสี่ยงจากการสัมผัสถูกการแผ่รังสีเลเซอร์ที่เป็นอันตราย
- ห้ามเปิด หรือถอดชิ้นส่วนโปรเจ็กเตอร์ เนื่องจากอาจทำให้เกิดความเสียหาย เนื่องจากการสัมผัสถูกการแผ่รังสีเลเซอร์
- อย่ามองเข้าไปในลำแสงในขณะที่โปรเจ็กเตอร์เปิดเครื่องอยู่ แสงที่สว่างมาก อาจทำให้เกิดความเสียหายต่อตาอย่างถาวร

หากไม่ปฏิบัติตามการควบคุม การปรับ หรือกระบวนการใช้งานอาจทำให้เกิดความเสียหาย เนื่องจากการสัมผัสถูกการแผ่รังสีเลเซอร์

ลิขสิทธิ์

เอกสารเผยแพร่ซึ่งรวมถึงรูปภาพ ภาพประกอบ และซอฟต์แวร์ได้รับความคุ้มครองภายใต้กฎหมายลิขสิทธิ์ระหว่างประเทศ พร้อมทั้งได้รับการสงวนสิทธิ์ทั้งหมด ห้ามผลิตคู่มือนี้ หรือสื่อต่างๆ ที่อยู่ในนี้ซ้ำโดยปราศจากการได้รับความยินยอมเป็นลายลักษณ์อักษรจากผู้แต่ง

© ลิขสิทธิ์ 2022

ข้อความปฏิเสธความรับผิดชอบ

ข้อมูลในเอกสารนี้อาจมีการเปลี่ยนแปลงโดยไม่ต้องแจ้งให้ทราบล่วงหน้า ผู้ผลิตไม่ได้เป็นตัวแทนหรือรับประกันเนื้อหาในเอกสารนี้ และโดยเฉพาะขอปฏิเสธการรับประกันการจำหน่ายสินค้าหรือความเหมาะสมสำหรับวัตถุประสงค์ใดโดยเฉพาะโดยนัย ผู้ผลิตขอสงวนสิทธิ์ในการทบทวนแก้ไขเอกสารเผยแพร่นี้ และทำการเปลี่ยนแปลงในเวลาใดๆ ในส่วนของเนื้อหาที่อยู่ในเอกสารนี้โดยไม่ต้องแจ้งให้ผู้ใดทราบถึงการแก้ไขหรือเปลี่ยนแปลง

การจดจำได้ถึงเครื่องหมายการค้า

Kensington เป็นเครื่องหมายการค้าที่จดทะเบียนในสหรัฐอเมริกา ของ ACCO Brand Corporation พร้อมด้วยการจดทะเบียนแล้ว และที่ยังคงรอการจดทะเบียนในประเทศต่างๆ ทั่วโลก

HDMI, โลโก้ HDMI และ High-Definition Multimedia Interface เป็นเครื่องหมายการค้า หรือเครื่องหมายการค้าจดทะเบียนของ HDMI Licensing LLC

DLP®, DLP Link และโลโก้ DLP เป็นเครื่องหมายการค้าจดทะเบียนของ Texas Instruments และ BrilliantColor™ เป็นเครื่องหมายการค้าของ Texas Instruments

ชื่อผลิตภัณฑ์ทั้งหมดที่ใช้ในคู่มือนี้เป็นทรัพย์สินของเจ้าของที่เกี่ยวข้องและมีการรับทราบแล้ว

FCC

อุปกรณ์นี้ได้รับการทดสอบ และพบว่าสอดคล้องกับขีดจำกัดสำหรับอุปกรณ์ดีจิตอลคลาส B ส่วนที่ 15 ของกฎ FCC ข้อจำกัดเหล่านี้ได้รับการออกแบบมาเพื่อให้การป้องกันที่เหมาะสมต่อการรบกวนที่เป็นอันตรายต่อการติดตั้งสำหรับที่อยู่อาศัย อุปกรณ์นี้สร้าง ใช้ และสามารถแผ่พลังงานความถี่คลื่นวิทยุ และถ้าไม่ได้รับการติดตั้งและใช้อย่างสอดคล้องกับขั้นตอนที่ระบุ อาจก่อให้เกิดอันตรายต่อการสื่อสารทางวิทยุ

อย่างไรก็ตาม ไม่รับประกันว่าจะไม่เกิดการรบกวนขึ้นในการติดตั้งนั้นๆ ถ้าอุปกรณ์นี้เป็นสาเหตุให้เกิดการรบกวนที่เป็นอันตรายต่อการรับคลื่นวิทยุหรือโทรศัพท์ ซึ่งสามารถระบุได้โดยการปิดและเปิดอุปกรณ์ ผู้ใช้ควรพยายามแก้ไขการรบกวนโดยการดำเนินการด้วยวิธีการอย่างใดอย่างหนึ่ง หรือหลายอย่างดังนี้:

- กำหนดตำแหน่งใหม่หรือย้ายเสาอากาศรับสัญญาณ
- เพิ่มระยะห่างระหว่างอุปกรณ์และเครื่องรับ
- เชื่อมต่ออุปกรณ์ลงในเต้าเสียบในวงจรที่แตกต่างจากที่ใช้เชื่อมต่อกับเครื่องรับสัญญาณ
- ปรึกษาตัวแทนจำหน่าย หรือช่างเทคนิควิทยุ/โทรศัพท์ที่มีประสบการณ์เพื่อขอความช่วยเหลือ

ข้อสังเกต: สายเคเบิลที่มีฉนวนหุ้ม

การเชื่อมต่อทั้งหมดไปยังอุปกรณ์คอมพิวเตอร์อื่น ต้องทำโดยใช้สายเคเบิลที่มีฉนวนหุ้ม เพื่อรักษาความสอดคล้องกับกฎข้อบังคับ FCC

ข้อควรระวัง

การเปลี่ยนแปลง หรือดัดแปลงใดๆ ที่ไม่ได้รับการรับรองอย่าง ชัดแจ้งจากผู้ผลิต อาจทำให้สิทธิ์ในการใช้คอมพิวเตอร์นี้ของ ผู้ใช้ซึ่งได้รับจากคณะกรรมการการสื่อสารแห่งชาติ ถือเป็น โฆษะ

เงื่อนไขการทำงาน

อุปกรณ์นี้สอดคล้องกับส่วนที่ 15 ของกฎ FCC การทำงานต้องเป็นไปตามเงื่อนไขสองอย่างดังนี้:

1. อุปกรณ์นี้ต้องไม่ก่อให้เกิดการรบกวนที่เป็นอันตราย และ
2. อุปกรณ์นี้ต้องทนต่อการรบกวนใดๆ ที่ได้รับ รวมทั้งการรบกวนที่อาจก่อให้เกิดการทำงานที่ไม่พึงประสงค์

ข้อสังเกต: ผู้ใช้ในประเทศแคนาดา

อุปกรณ์ดีจิตอลคลาส B นี้ สอดคล้องกับมาตรฐาน ICES-003 ของ แคนาดา

Remarque à l'intention des utilisateurs canadiens

Cet appareil numérique de la classe B est conforme à la norme NMB-003 du Canada.

การประกาศความสอดคล้องสำหรับประเทศกลุ่ม EU

- ข้อกำหนด EMC ที่ 2014/30/EU (รวมทั้งการแก้ไข)
- ข้อกำหนดแรงดันไฟฟ้าต่ำ 2014/35/EU
- RED 2014/53/EU (ถ้าผลิตภัณฑ์มีฟังก์ชัน RF)

WEEE



ขั้นตอนการทิ้งผลิตภัณฑ์

ห้ามทิ้งอุปกรณ์อิเล็กทรอนิกส์นี้ลงในถังขยะเมื่อเลิกใช้แล้ว เพื่อลดมลพิษที่จะเกิดให้เหลือน้อยที่สุด และเพื่อปกป้องสิ่งแวดล้อมของโลกอย่างเหมาะสมที่สุด โปรดนำอุปกรณ์ไปรีไซเคิล

การทำความสะอาดเลนส์

- ก่อนที่จะทำความสะอาดเลนส์ ให้แน่ใจว่าปิดเครื่องโปรเจกเตอร์ และถอดปลั๊กสายไฟออกเพื่อปล่อยให้เครื่องเย็นสนิท
- ใช้ถังอากาศอัดเพื่อกำจัดฝุ่น

ใช้ผ้าพิเศษสำหรับทำความสะอาดเลนส์ และค่อย ๆ เช็ดเลนส์เบา ๆ อย่าสัมผัสเลนส์ด้วยนิ้วของคุณ

- อย่าใช้สารอัลคาไลน์/กรด หรือตัวทำละลายที่ระเหยง่าย เช่น แอลกอฮอล์ สำหรับทำความสะอาดเลนส์ การรับประทานไม่คุ้มครอง ในกรณีที่เลนส์เสียหายเนื่องจากกระบวนการทำความสะอาด



การแจ้งเตือน: อย่าใช้สเปรย์ที่ประกอบด้วยก๊าซไวไฟเพื่อกำจัดฝุ่น หรือสิ่งสกปรกออกจากเลนส์ การทำเช่นนี้อาจทำให้เกิดไฟไหม้ เนื่องจากความร้อนที่สูงด้านในโปรเจกเตอร์



การแจ้งเตือน: อย่าทำความสะอาดเลนส์ ในขณะที่โปรเจกเตอร์กำลังอุ่นขึ้น เนื่องจากการทำเช่นนี้อาจทำให้ฟิล์มที่พื้นผิวของเลนส์ลอกออกได้



การแจ้งเตือน: อย่าขีด หรือเคาะเลนส์ด้วยวัตถุที่แข็ง

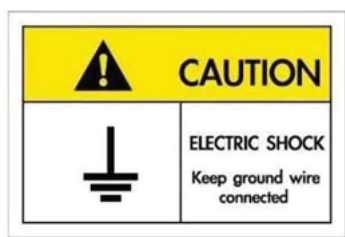

เพื่อหลีกเลี่ยงไฟฟ้าช็อต ตัวเครื่องและอุปกรณ์ต่อพ่วงต้องต่อกับสายดินอย่างเหมาะสม (สายดิน)

บทนำ

ขอบคุณที่ซื้อโปรเจ็กเตอร์เลเซอร์ Optoma สำหรับรายการคุณสมบัติที่สมบูรณ์ โปรดเยี่ยมชมหน้าผลิตภัณฑ์บนเว็บไซต์ของเรา ซึ่งคุณ sẽพบกับข้อมูลเพิ่มเติมและเอกสารต่าง ๆ เช่น คำถามที่มีการถามบ่อย ๆ

สิ่งต่างๆ ในบรรจุภัณฑ์

เปิดกล่องและตรวจสอบด้วยความระมัดระวังเพื่อตรวจสอบว่าคุณได้รับอุปกรณ์มาตรฐานดังที่ระบุไว้ด้านล่าง บางรายการที่เป็นอุปกรณ์เสริมอาจไม่มีให้มา ทั้งนี้ขึ้นอยู่กับรุ่น ข้อมูลจำเพาะ และภูมิภาคที่คุณซื้อ โปรดตรวจสอบกับร้านที่คุณซื้อ อุปกรณ์บางรายการอาจจะแตกต่างกันไปตามภูมิภาค

บัตรรับประกันมีเฉพาะในบางภูมิภาคที่กำหนดไว้เท่านั้น โปรดติดต่อตัวแทนจำหน่ายเพื่อข้อมูลในรายละเอียด

อุปกรณ์เสริมมาตรฐาน

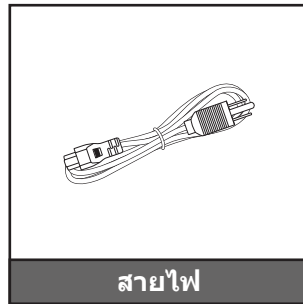

หมายเหตุ:

- รีโมทควบคุมมาพร้อมแบตเตอรี่
- **สำหรับข้อมูลเกี่ยวกับการรับประกัน โปรดเข้าไปที่ <https://www.optoma.com/support/download>
- ถ้าต้องการเข้าถึงข้อมูลการตั้งค่า คู่มือผู้ใช้ ข้อมูลการรับประกัน และอัปเดตผลิตภัณฑ์ต่าง ๆ โปรดสแกน QR โค้ด หรือไปที่ URL ต่อไปนี้: <https://www.optoma.com/support/download>



บทนำ

ภาพรวมของผลิตภัณฑ์

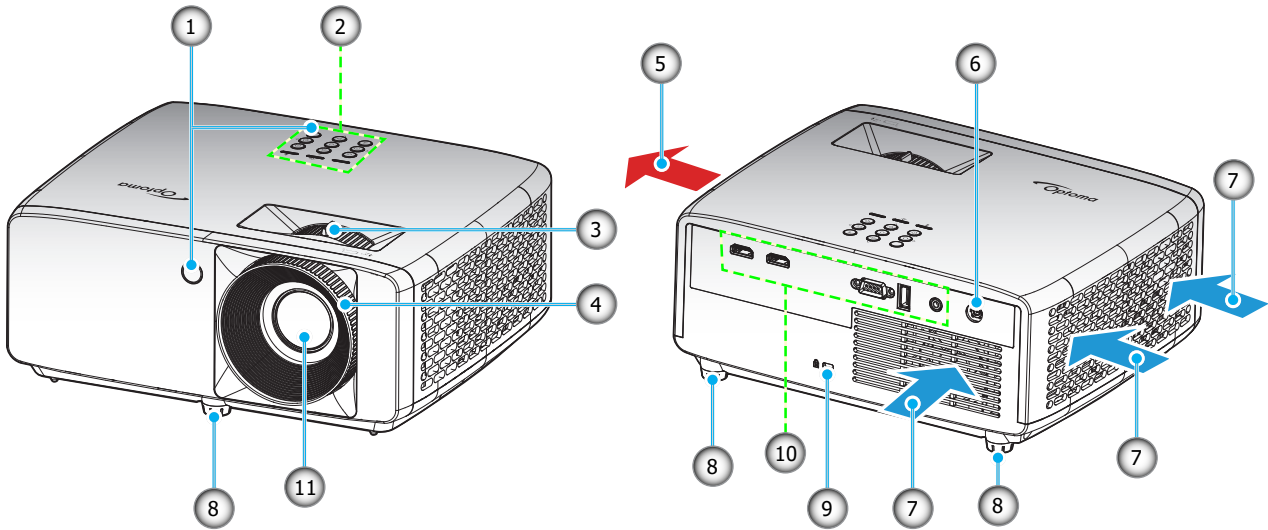

หมายเหตุ:

- อย่าปิดกั้นช่องระบายอากาศเข้าและออกของโปรเจ็กเตอร์
- เมื่อใช้งานโปรเจ็กเตอร์ในพื้นที่ปิด ให้เว้นที่ว่างไว้ 30 ซม. ใว้รอบ ๆ ช่องระบายอากาศเข้าและออก

เลข	รายการ	เลข	รายการ
1.	ตัวรับ IR	7.	เครื่องระบายอากาศ (ออก)
2.	ปุ่มกด	8.	ขาปรับความเอียง
3.	ปุ่มซุ่ม	9.	พอร์ตล็อก Kensington™
4.	แหวนโฟกัส	10.	อินพุต / เอาต์พุต
5.	เครื่องระบายอากาศ (เข้า)	11.	เลนส์
6.	แจ๊ค DC		

บทนำ

การเชื่อมต่อ

รุ่น XGA/WXGA

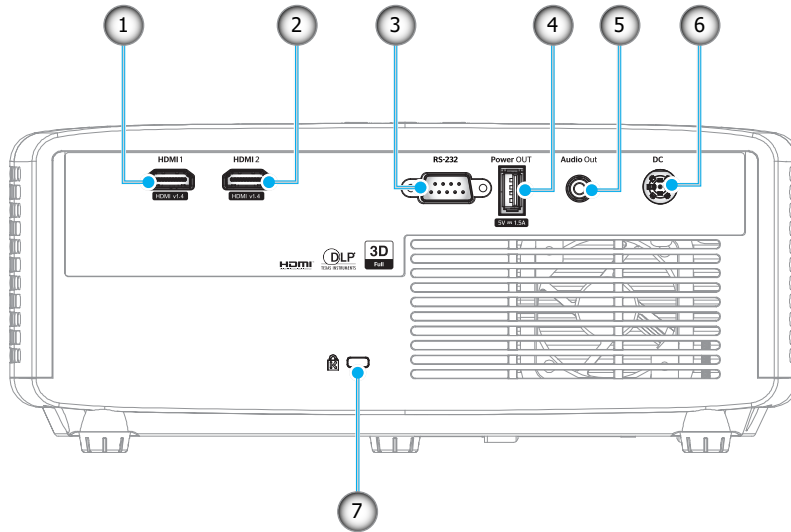

รุ่น 1080p

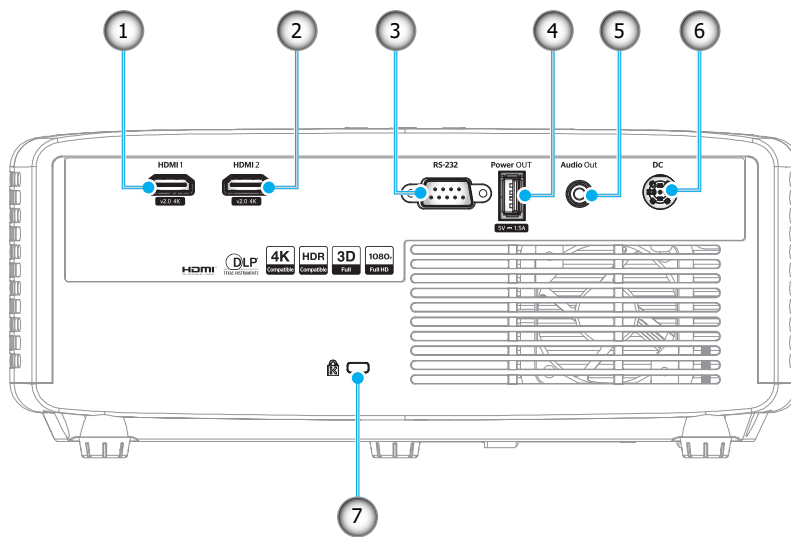

เลข	รายการ	เลข	รายการ
1.	ขั้วต่อ HDMI 1	5.	ขั้วต่อเสียงออก
2.	ขั้วต่อ HDMI 2	6.	แจ๊ค DC
3.	ขั้วต่อ RS-232	7.	พอร์ตสำหรับล็อก Kensington™
4.	ขั้วต่อไฟ USB ออก (5V= 1.5A)		

หมายเหตุ: โหมดสัญญาณที่สนับสนุนแตกต่างกันในรุ่นต่าง ๆ ในแต่ละภูมิภาคที่วางจำหน่าย

บทนำ

ปุ่มกด

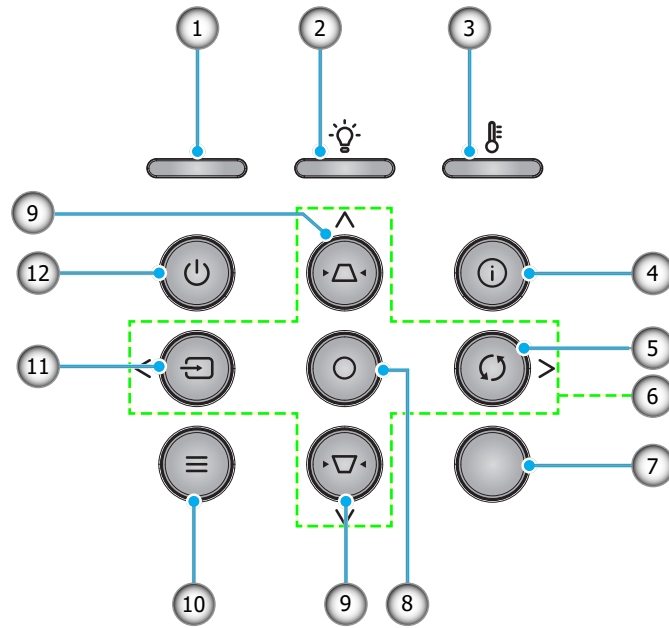

เลข	รายการ	เลข	รายการ
1.	LED เพาเวอร์	7.	ตัวรับสัญญาณ IR
2.	LED หลอดไฟ	8.	ใส่ค่า
3.	LED อุณหภูมิ	9.	การแก้ไขคีย์สโตน
4.	ข้อมูล	10.	เมนู
5.	ซิงค์ใหม่	11.	แหล่งที่มา
6.	ปุ่มเลือก 4 ทิศทาง	12.	เพาเวอร์

บทนำ

รีโมทคอนโทรล

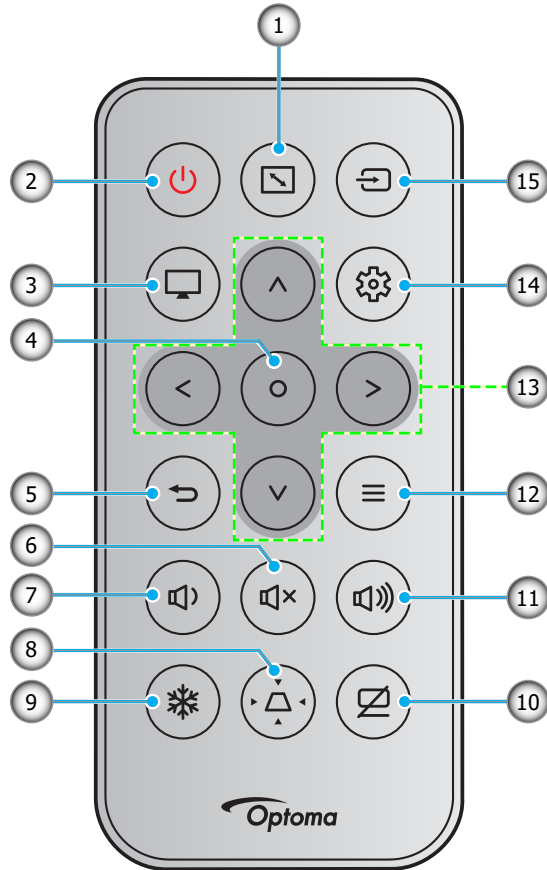

เลข	รายการ	เลข	รายการ
1.	สัดส่วนภาพ	9.	ค้าง
2.	ปุ่มเปิด/ปิด	10.	ซ่อนภาพและเสียง
3.	โหมด	11.	ระดับเสียง +
4.	ใส่ค่า	12.	เมนู
5.	กลับ	13.	ปุ่มเลือก 4 ทิศทาง
6.	ซ่อน	14.	เมนูการตั้งค่า/ติดตั้ง
7.	ระดับเสียง -	15.	แหล่งที่มา
8.	การแก้ไขคีย์สโตน		

หมายเหตุ:

- คีย์บางคีย์อาจไม่ทำงานสำหรับรุ่นที่ไม่รองรับคุณลักษณะนี้
- ก่อนการใช้งานรีโมทคอนโทรลครั้งแรก แกะเทปกั้นจนวนแบบโปร่งแสงออก ดู หน้า 18 สำหรับการติดตั้งแบตเตอรี่

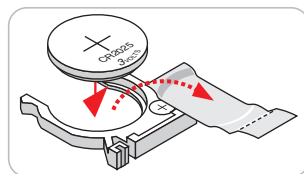

การติดตั้ง

การติดตั้งโปรเจคเตอร์

โปรเจคเตอร์ของคุณได้รับการออกแบบมาเพื่อติดตั้งได้สี่แบบ

รูปแบบห้องหรือความชอบส่วนบุคคลของคุณจะเป็นตัวกำหนดสถานที่การติดตั้งที่คุณเลือก ใช้เวลาในการพิจารณาขนาดและตำแหน่งของหน้าจอ ตำแหน่งของเต้าเสียบที่เหมาะสม เช่นเดียวกับสถานที่และระยะทางระหว่างโปรเจคเตอร์กับอุปกรณ์ที่เชื่อมต่อของคุณ

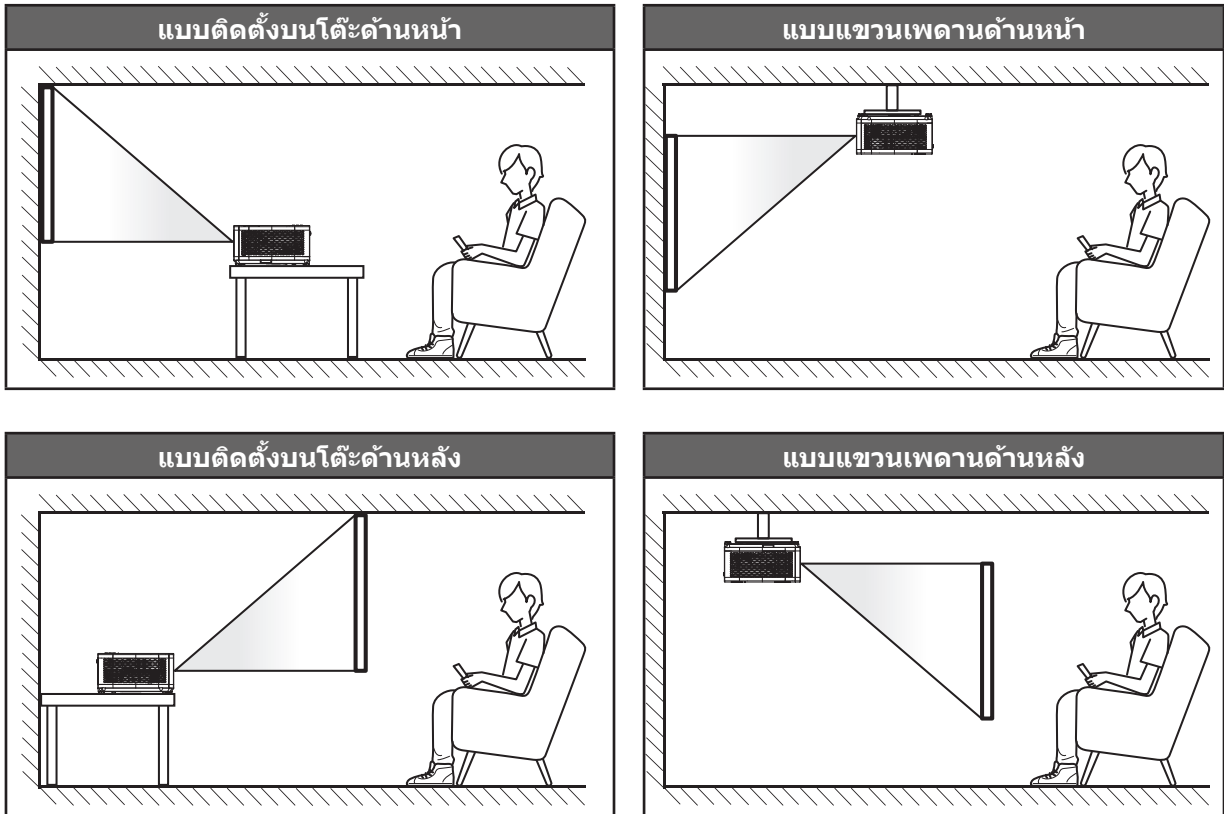

โปรดวางโปรเจคเตอร์ควรวางแบบแนวราบ และทำมุม 90 องศา / ตั้งฉากกับหน้าจอ

- หากต้องการทราบระยะการวางที่เหมาะสมสำหรับหน้าจอขนาดหนึ่ง ๆ โปรดดูตารางระยะห่างที่หน้า 46~47
- หากต้องการทราบขนาดหน้าจอที่เหมาะสมสำหรับระยะการวางที่กำหนด โปรดดูตารางระยะห่างที่หน้า 46~47

หมายเหตุ: ภาพที่ฉายออกมาจะมีขนาดเพิ่มขึ้นและระบบจะเพิ่มการชดเชยในแนวตั้งขึ้นตามสัดส่วนเมื่อวางโปรเจคเตอร์ไว้ไกลจากหน้าจอ

การติดตั้ง

ประกาศเกี่ยวกับการติดตั้งโปรเจคเตอร์

- การทำงานด้วยการวางแนวอิสระ 360°

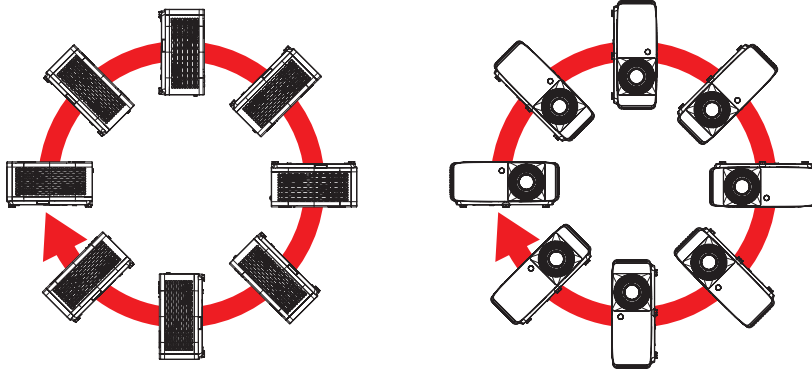

- เหลือช่องว่างไว้รอบ ๆ ช่องระบายอากาศอย่างน้อย 30 ซม.

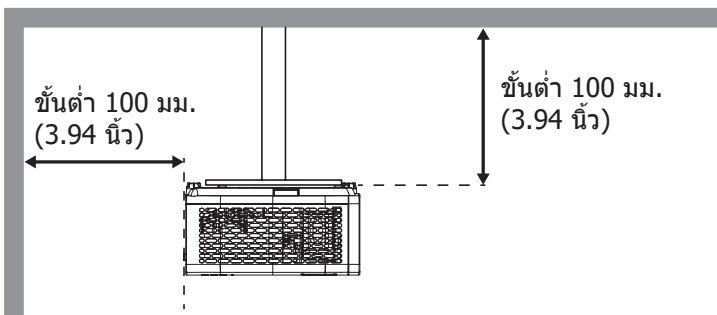
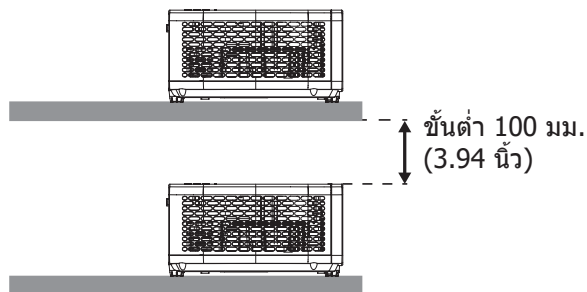
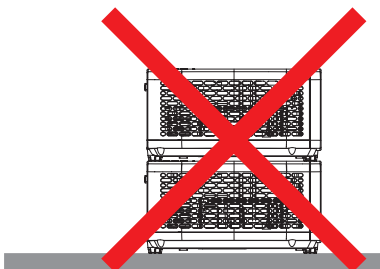
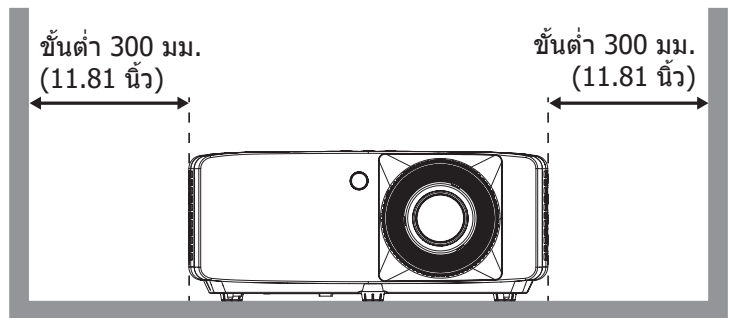
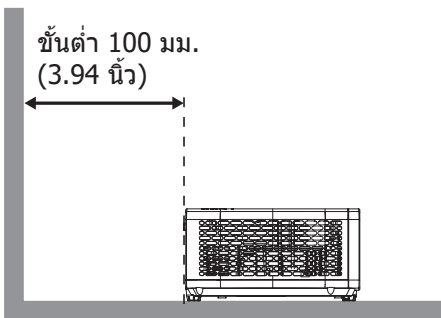

- ให้แน่ใจว่าช่องดูดอากาศเข้าจะไม่ดูดอากาศร้อนจากช่องระบายอากาศกลับเข้าไปใช้ใหม่
- ในขณะที่ใช้โปรเจคเตอร์ในพื้นที่ปิด ตรวจสอบให้แน่ใจว่าอุณหภูมิอากาศโดยรอบภายในตู้ ไม่เกินอุณหภูมิการทำงานขณะที่โปรเจคเตอร์กำลังทำงานอยู่ และช่องดูดอากาศเข้าและช่องระบายอากาศไม่มีอะไรกีดขวาง
- ตู้ทั้งหมดควรผ่านการประเมินความร้อนที่ได้รับการรับรอง เพื่อให้มั่นใจว่าโปรเจคเตอร์จะไม่ดูดอากาศร้อนกลับเข้าไปใช้ใหม่ เนื่องจากอาจทำให้อุปกรณ์เปิดเครื่องเอง แม้ว่าอุณหภูมิภายในตู้จะอยู่ในช่วงอุณหภูมิการทำงานที่ยอมรับได้

การติดตั้ง

การเชื่อมต่อแหล่งสัญญาณไปยังโปรเจคเตอร์

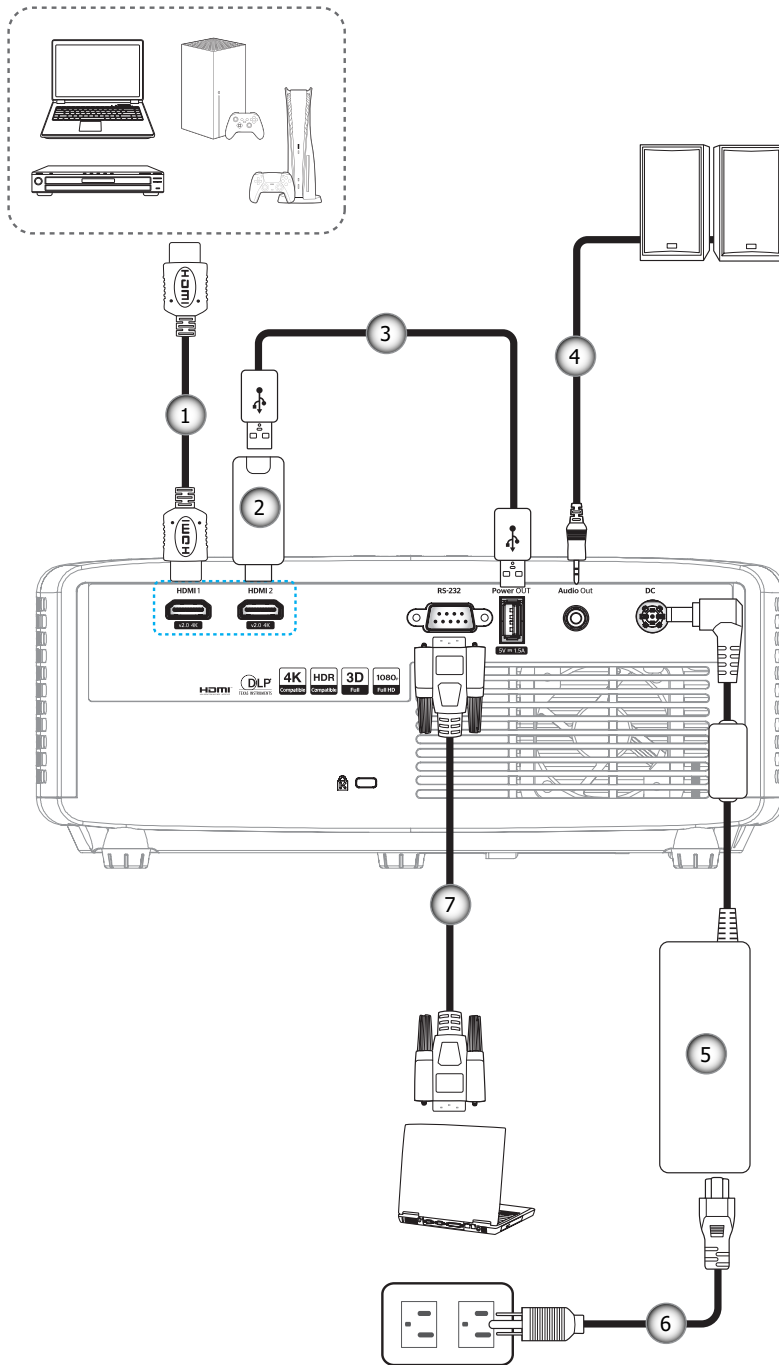

เลข	รายการ	เลข	รายการ
1.	สายเคเบิล HDMI	5.	อะแดปเตอร์เพาเวอร์
2.	ด็อกเกิล HDMI	6.	สายไฟ
3.	สายไฟ USB	7.	สายเคเบิล RS232
4.	สายเคเบิลเสียงออก		

หมายเหตุ: เพื่อให้มั่นใจว่าจะได้ภาพคุณภาพดีที่สุดใน การเชื่อมต่อ เราแนะนำให้ใช้สายเคเบิล HDMI ความเร็วสูง หรือได้รับการรับรองระดับพรีเมียม ที่ยาวสูงสุดไม่เกิน 5 เมตร

การติดตั้ง

การปรับภาพที่ฉาย

ความสูงของภาพ

โปรเจคเตอร์มีขาปรับระดับให้ สำหรับปรับความสูงของภาพ

1. ค้นหาขาปรับตำแหน่งที่คุณต้องการปรับ ที่ข้างใต้ของ โปรเจ็กเตอร์
2. หมุนขาปรับระดับตามเข็มนาฬิกาหรือทวนเข็มนาฬิกาเพื่อปรับโปรเจคเตอร์ให้สูงขึ้นหรือต่ำลง

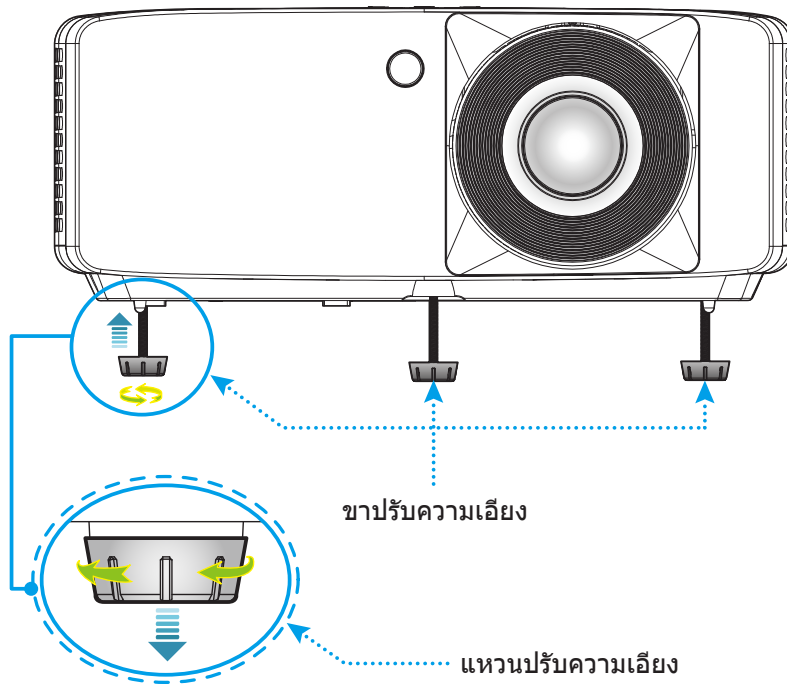

ซุ้มและไฟกัส

- เพื่อปรับขนาดภาพ ให้หมุนปุ่มซุ้มตามเข็มนาฬิกาหรือทวนเข็มนาฬิกาเพื่อเพิ่มหรือลดขนาดภาพที่ฉาย
- เพื่อปรับความคมชัด ให้หมุนวงแหวนปรับความคมชัดตามเข็มนาฬิกาหรือทวนเข็มนาฬิกาจนกระทั่งภาพมีความคมชัดและอ่านง่าย

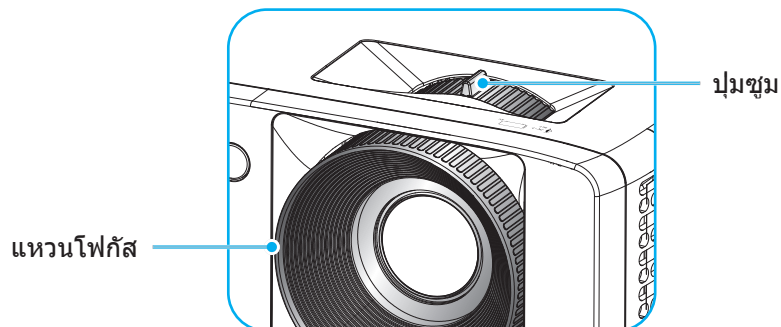

การติดตั้ง

การติดตั้งรีโมท

การติดตั้ง / การเปลี่ยนแบตเตอรี่

1. กดฝาครอบแบตเตอรี่ให้แน่นๆ และเลื่อนออก

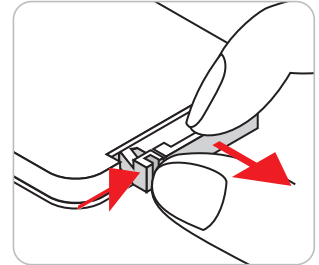

2. ใส่แบตเตอรี่เข้าไปในช่องใส่แบตเตอรี่ ถอดแบตเตอรี่เก่าออก และใส่แบตเตอรี่ใหม่ (CR2025) ตรวจสอบให้แน่ใจว่าด้านที่มีเครื่องหมาย "+" หงายขึ้น

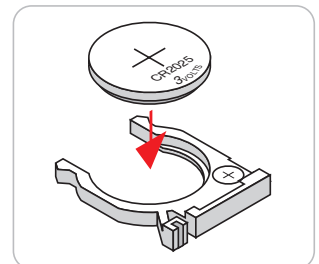

3. ใส่ฝาครอบกลับ

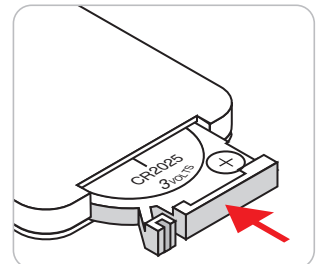

ข้อควรระวัง: เพื่อให้มั่นใจในการใช้งานที่ปลอดภัย กรุณาทำตามข้อควรระวังต่อไปนี้:

- ใช้แบตเตอรี่ประเภท CR2025
- หลีกเลี่ยงการสัมผัสกับน้ำหรือของเหลว
- อย่าให้รีโมทคอนโทรลสัมผัสกับความชื้นหรือน้ำ
- อย่าทำให้รีโมทคอนโทรลร่วงหล่น
- หากแบตเตอรี่มีการรั่วไหลในรีโมทคอนโทรล เช็ดทำความสะอาดด้วยความระมัดระวังและใส่แบตเตอรี่ใหม่
- เสี่ยงที่จะระเบิดถ้าใช้แบตเตอรี่ประเภทที่ไม่ถูกต้อง
- การกำจัดแบตเตอรี่ที่ใช้แล้วตามคำแนะนำ

การติดตั้ง

ระยะที่ให้ผลอย่างมีประสิทธิภาพ

เซ็นเซอร์รีโมทคอนโทรลอินฟราเรด (IR) อยู่ด้านบนและด้านหน้าของโปรเจคเตอร์ ตรวจสอบให้แน่ใจว่า รีโมทคอนโทรลอยู่ภายในมุม 30 องศาตั้งฉากกับเซ็นเซอร์รีโมทคอนโทรลอินฟราเรดของโปรเจคเตอร์เพื่อการทำงานได้อย่างถูกต้อง ระยะห่างระหว่างรีโมทคอนโทรลและเซ็นเซอร์ไม่ควรเกินกว่า 6 เมตร (19.7 ฟุต)

- ตรวจสอบให้แน่ใจว่าไม่มีสิ่งกีดขวางใดๆ ระหว่างรีโมทคอนโทรลและเซ็นเซอร์ IR บนโปรเจคเตอร์ซึ่งอาจขวางแสงอินฟราเรด
- ตรวจสอบให้แน่ใจว่าเครื่องส่ง IR ของรีโมทคอนโทรลไม่โดนแสงอาทิตย์หรือหลอดไฟฟลูออเรสเซนต์โดยตรง
- โปรดรักษาระยะห่างของรีโมทคอนโทรลให้ห่างจากหลอดฟลูออเรสเซนต์มากกว่า 2 ม. ไม่เช่นนั้นรีโมทคอนโทรลอาจจะทำงานผิดพลาด
- หากรีโมทคอนโทรลอยู่ใกล้กับหลอดไฟฟลูออเรสเซนต์แบบอินเวอเตอร์ อาจใช้การไม่ได้ในบางครั้ง
- หากรีโมทคอนโทรลและโปรเจคเตอร์อยู่ในระยะที่ใกล้เกินไป รีโมทคอนโทรลอาจใช้การไม่ได้
- เมื่อคุณเลี้ยงไปที่หน้าจอ ระยะทางที่ได้ผลมีระยะน้อยกว่า 5 ม. จากรีโมทคอนโทรลไปถึงหน้าจอ และสะท้อนแสง IR กลับไปยังโปรเจคเตอร์ แต่อย่างไรก็ตาม ระยะที่มีประสิทธิภาพอาจเปลี่ยนแปลงตามหน้าจอ

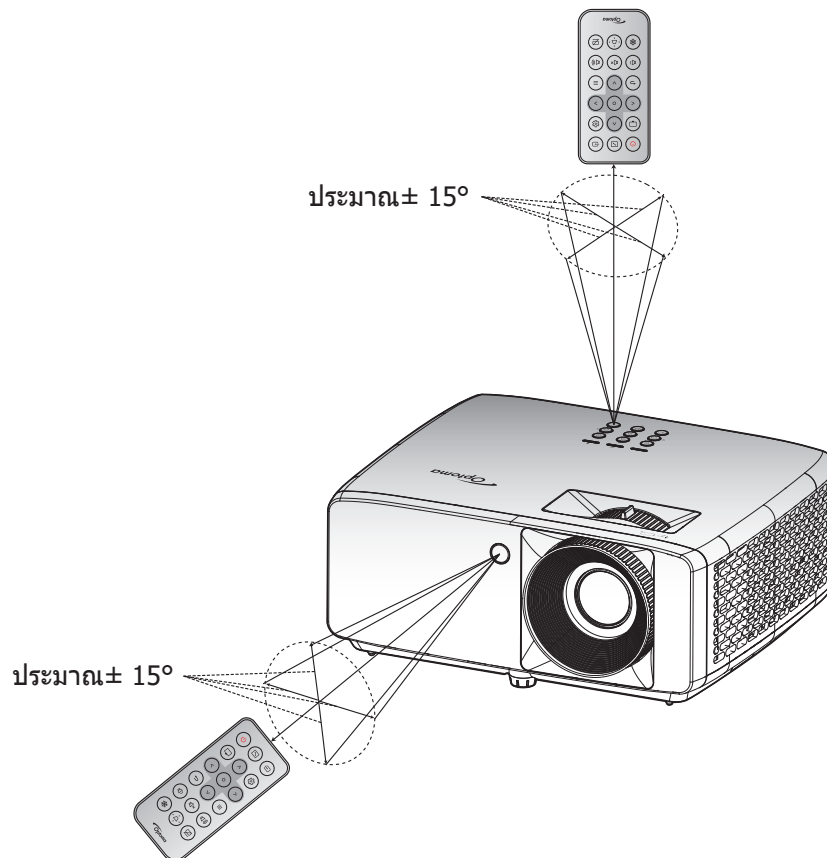

การใช้งานโปรเจ็กเตอร์

การเปิด / ปิดโปรเจคเตอร์

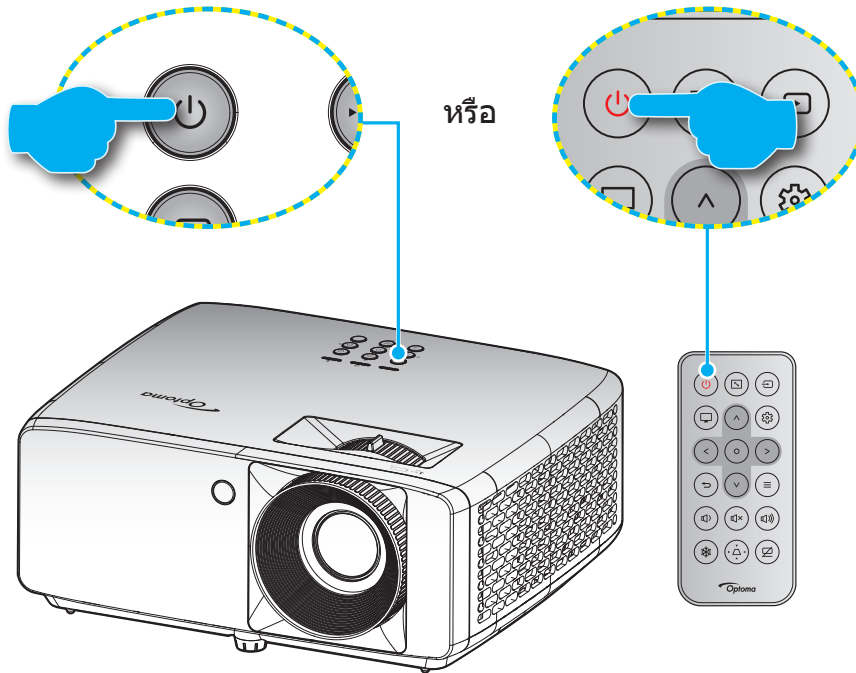

เปิดเครื่อง

1. เชื่อมต่อสายไฟและสายสัญญาณให้แน่น เมื่อเชื่อมต่อแล้ว, LED เพาเวอร์จะเปลี่ยนเป็นสีแดง
2. เปิดโปรเจคเตอร์โดยการกดปุ่ม "⏻" บนแผงปุ่มกดของโปรเจคเตอร์ หรือปุ่ม ⏻ บนรีโมทคอนโทรล
3. หน้าจอเริ่มต้นจะแสดงประมาณ 10 วินาที แล้ว LED เพาเวอร์จะกะพริบเป็นสีน้ำเงิน

หมายเหตุ: ครั้งแรกที่โปรเจ็กเตอร์ได้รับการเปิดใช้งาน คุณจะถูกขอให้เลือกภาษาที่ต้องการ ตำแหน่งการฉายภาพภาพ และการตั้งค่าอื่น ๆ

การปิดเครื่อง

1. ปิดโปรเจคเตอร์โดยการกดปุ่ม ⏻ บนแผงปุ่มกดของโปรเจคเตอร์หรือปุ่ม ⏻ บนรีโมทคอนโทรล
2. ข้อความดังต่อไปนี้จะปรากฏขึ้น:

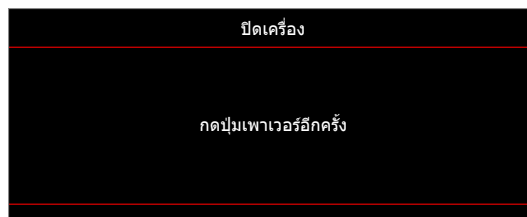

3. กดปุ่ม ⏻/⏻ อีกครั้งเพื่อยืนยัน ไม่เช่นนั้นข้อความจะหายไปหลังจาก 15 วินาทีผ่านไป เมื่อคุณกดปุ่ม ⏻/⏻ ครั้งที่สอง โปรเจคเตอร์จะปิดเครื่อง
4. พัดลมระบายความร้อนยังคงทำงานต่อประมาณ 10 วินาที สำหรับรอบการระบายความร้อนและ LED เพาเวอร์ จะกะพริบเป็นสีน้ำเงิน เมื่อ LED เพาเวอร์เปลี่ยนเป็นสีแดงหยุดนิ่ง แสดงว่าโปรเจคเตอร์ได้เข้าสู่โหมดสแตนด์บายแล้ว ถ้าคุณต้องการเปิดโปรเจคเตอร์กลับขึ้นมา คุณต้องรอจนกระทั่งโปรเจคเตอร์เสร็จสิ้นกระบวนการทำให้เครื่องเย็นลง และเข้าสู่โหมดสแตนด์บายก่อน เมื่อโปรเจคเตอร์อยู่ในโหมดสแตนด์บาย เพียงแค่กดปุ่ม ⏻/⏻ อีกครั้งเพื่อเปิดโปรเจคเตอร์
5. ถอดสายไฟจากเต้าเสียบไฟและโปรเจคเตอร์

หมายเหตุ: ไม่แนะนำให้เปิดโปรเจ็กเตอร์ทันทีหลังจากที่ทำการปิดเครื่อง

การใช้งานโปรเจกเตอร์

การเลือกแหล่งสัญญาณเข้า

เปิดเครื่อง และเชื่อมต่อแหล่งสัญญาณที่คุณต้องการให้แสดงบนหน้าจอ เช่น คอมพิวเตอร์ โน้ตบุ๊ก เครื่องเล่นวิดีโอ ฯลฯ โปรเจคเตอร์จะตรวจจับแหล่งสัญญาณโดยอัตโนมัติ หากมีแหล่งสัญญาณเชื่อมต่อหลายแหล่ง ให้กดปุ่ม  ที่ปุ่มกดบนโปรเจคเตอร์ หรือที่รีโมทคอนโทรลเพื่อเลือกสัญญาณเข้าที่ต้องการ

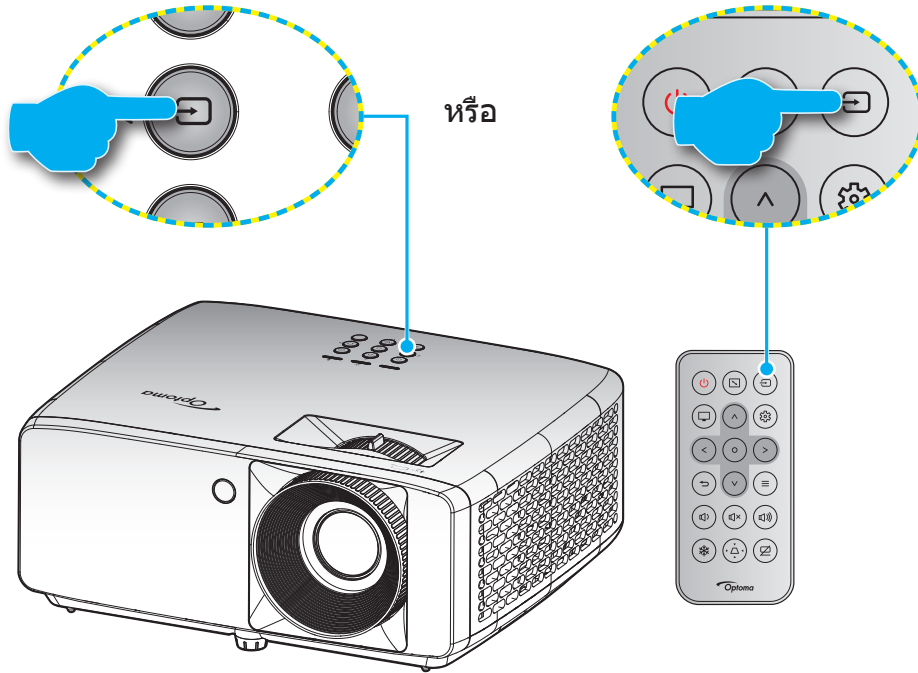

การใช้งานโปรเจคเตอร์

เมนูนำทางและคุณลักษณะพิเศษ

โปรเจคเตอร์มีเมนูที่แสดงบนหน้าจอหลายภาษา ที่อนุญาตให้คุณทำการปรับภาพ และเปลี่ยนแปลงการตั้งค่าต่างๆ โปรเจคเตอร์จะตรวจพบสัญญาณโดยอัตโนมัติ

1. ในการเปิดเมนู OSD ให้กดปุ่ม \equiv บนปุ่มกดของโปรเจคเตอร์หรือรีโมทคอนโทรล
2. ในขณะที่ OSD แสดงอยู่ ใช้ปุ่ม $\swarrow \searrow$ เพื่อเลือกรายการใด ๆ ในเมนูหลัก ในขณะที่ทำการเลือกบนหน้าจอใด ๆ กดปุ่ม \bigcirc บนปุ่มกดของโปรเจคเตอร์หรือรีโมทคอนโทรล เพื่อเข้าไปยังเมนูย่อย
3. ใช้ปุ่ม $\langle \rangle$ เพื่อเลือกรายการที่ต้องการในเมนูย่อย จากนั้นกดปุ่ม \bigcirc เพื่อดูการตั้งค่าเพิ่มเติม ปรับการตั้งค่าโดยใช้ปุ่ม $\swarrow \searrow \langle \rangle$
4. เลือกรายการถัดไปที่จะปรับในเมนูย่อย และปรับค่าตามที่อธิบายด้านบน
5. กดปุ่ม \bigcirc เพื่อยืนยัน และหน้าจอจะกลับไปยังเมนูหลัก
6. ในการออก กดปุ่ม \equiv อีกครั้ง เมนู OSD จะปิด และโปรเจคเตอร์จะบันทึกการตั้งค่าใหม่โดยอัตโนมัติ

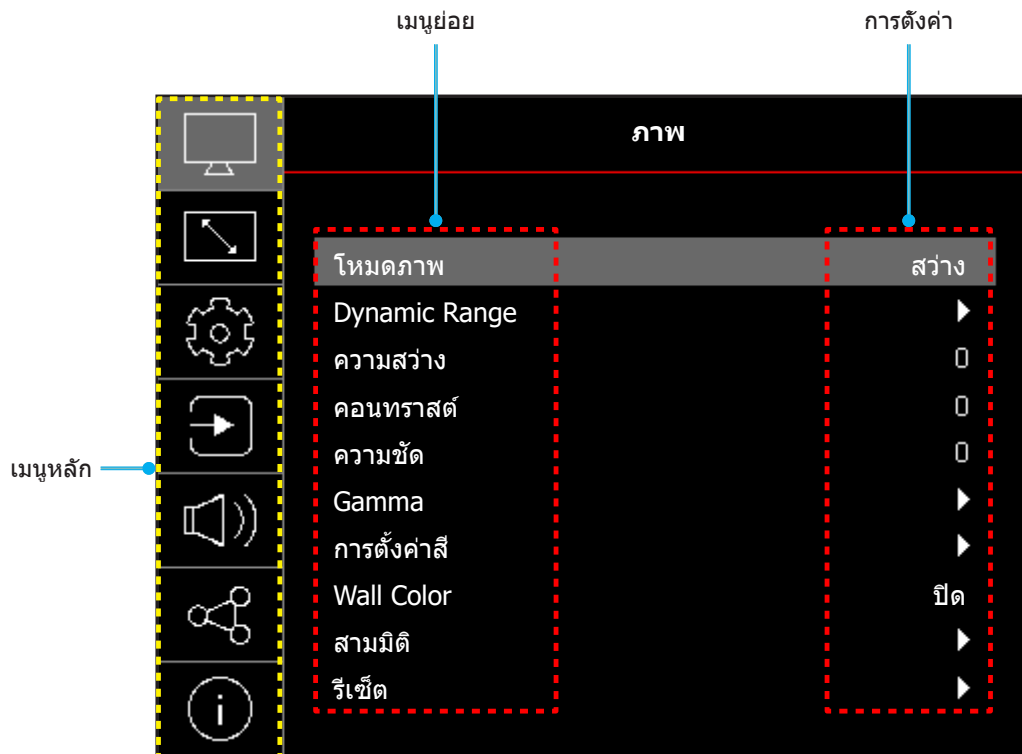

การใช้งานโปรเจ็กเตอร์

ผังเมนู OSD

หมายเหตุ: รายการและคุณสมบัติต่าง ๆ บนผังเมนู OSD แตกต่างกันในแต่ละรุ่นและท้องถิ่นที่ Optoma สงวนลิขสิทธิ์ที่จะเพิ่มหรือลบรายการต่าง ๆ เพื่อปรับปรุงสมรรถนะของผลิตภัณฑ์ได้โดยไม่ต้องแจ้งให้ทราบ

เมนูหลัก	เมนูย่อย	เมนูย่อย 2	เมนูย่อย 3	เมนูย่อย 4	ค่า		
ภาพ	โหมดภาพ				Vivid		
					HDR [รุ่น 1080p]		
					HLG [รุ่น 1080p]		
					ภาพยนตร์		
					เกมส์		
					กีฬา		
					อ้างอิง		
					สว่าง		
					DICOM SIM.		
				สามมิติ			
	Dynamic Range [รุ่น 1080p]	HDR / HLG				ปิด	
						อัตโนมัติ	
	ความสว่าง					-50 ~ 50	
	คอนทราสต์					-50 ~ 50	
	ความชัด					1 ~ 15	
	Gamma					ฟิล์ม	
						กราฟฟิก	
						1.8	
						2.0	
						2.2	
						2.4	
						EOTF	
	การตั้งค่าสี	สี				-50 ~ 50	
			Tint			-50 ~ 50	
			BrilliantColor™			1 ~ 10	
		อุณหภูมิสี					อุ่น
							มาตรฐาน
							เย็นสีขาว
							เย็น
		CMS / การปรับสี	สี				ขาว / แดง / เขียว / น้ำเงิน / คราม / ม่วง / เหลือง
				โทนสี			-50 ~ 50
				ความเข้มของสี			-50 ~ 50
ค่า (ความสว่าง)						-50 ~ 50	
รีเซ็ต							ไม่ใช้
						ใช่	
ปริภูมิสี					อินพุต HDMI: อัตโนมัติ / RGB (0-255) / RGB (16-235) / YUV		

การใช้งานโปรเจ็กเตอร์

เมนูหลัก	เมนูย่อย	เมนูย่อย 2	เมนูย่อย 3	เมนูย่อย 4	ค่า	
ภาพ	Wall Color				ปิด	
					กระดานดำ	
					Light Yellow	
					Light Green	
					Light Blue	
					Pink	
					เทา	
	สามมิติ	โหมต 3 มิติ				ปิด
						เปิด
		ซิงค์ 3D ประเภท				DLP-Link
						3D ซิงค์
		การแปลง 3D-2D				สามมิติ
						ซ้าย
		3D รูปแบบ				ขวา
						อัตโนมัติ
						การรวมเฟรม
						เคียงข้างกัน
						สูงสุดและต่ำสุด
						กรอบลำดับ
		3D ซิงค์ย้อนกลับ				ปิด
						เปิด
รีเซ็ต				ไม่ใช่		
				ใช่		
รีเซ็ต						
หน้าจอ	ตำแหน่งการฉายภาพ				ด้านหน้า	
					Rear	
					บนเพดาน	
					หลังบน	
	โหมตแหล่งกำเนิดแสง				อีโค	
					เพาเวอร์ = 100% / 95% / 90% / 85% / 80% / 75% / 70% / 65% / 60% / 55% / 50% (100%~20%)- ล็อครหัสผ่าน	
	DynamicBlack				ปิด	
					เปิด	
	โหมตเกมมิ่ง				ปิด	
					เปิด	
	ชนิดหน้าจอ				4:3	
					16:9	
					16:10	
	สัดส่วนภาพ				4:3 [ชนิดหน้าจอ: 4:3]	
					16:9 [ชนิดหน้าจอ: 16:9]	
					16:10 [ชนิดหน้าจอ: 16:10]	
					Native	
				อัตโนมัติ		

การใช้งานโปรเจ็กเตอร์

เมนูหลัก	เมนูย่อย	เมนูย่อย 2	เมนูย่อย 3	เมนูย่อย 4	ค่า	
หน้าจอ	การแก้ไขเชิงเรขาคณิต	ออตโตคีย์สโตน			ปิด	
					เปิด	
		V คีย์สโตน			-40 ~ 40 [-30 ~ 30, สำหรับรุ่น 1080p]	
		แก้ภาพบิดเบี้ยว แนวนอน			-40 ~ 40 [-30 ~ 30, สำหรับรุ่น 1080p]	
		การปรับสีมุม				
		รีเซ็ต				
	ซูมดิจิทัล	ซูม			-5 ~ 25	
	การย้ายภาพ	H <input type="checkbox"/>				0 ~ 100
		V <input type="checkbox"/>				0 ~ 100
		รีเซ็ต				
	รีเซ็ต					
ตั้งค่า	รูปแบบการทดสอบ				ตารางสีเขียว	
					ตารางสีแดงม่วง	
					ตารางสีขาว	
					ขาว	
					ปิด	
	เลือกภาษา					English
						Deutsch
						Français
						Italiano
						Español
						Português
						Polski
						Nederlands
						Svenska
						Norsk
						Dansk
						Suomi
						ελληνικά
						繁體中文
						簡體中文
						日本語
						한국어
						Русский
						Magyar
						Čeština
						عربي
						ไทย
						Türkçe
						فارسی
						Tiếng Việt
					Bahasa Indonesia	
					Română	

การใช้งานโปรเจ็กเตอร์

เมนูหลัก	เมนูย่อย	เมนูย่อย 2	เมนูย่อย 3	เมนูย่อย 4	ค่า	
ตั้งค่า	การตั้งค่าเมนู	ตั้งเวลาเมนู			ปิด	
					5 วินาที	
					10 วินาที	
					20 วินาที	
					30 วินาที	
		ซ่อนข้อมูล				ปิด
					เปิด	
	พื้นที่สูง				ปิด	
					เปิด	
	ตั้งค่าการใช้ไฟ	ระบบเปิดเครื่องด่วน				ปิด
						เปิด
		เปิดเครื่องพร้อมสัญญาณภาพ				ปิด
						เปิด
						เปิด
	ระบบป้องกัน	ปิดอัตโนมัติ (นาทีก)				0 ~ 180 (เพิ่มขึ้นครั้งละ 1 นาที)
						0 ~ 990 (เพิ่มขึ้นครั้งละ 30 นาที)
		ตั้งเวลาปิด (นาทีก)				
	ระบบป้องกัน	ระบบป้องกัน				ปิด
						เปิด
		ตั้งเวลาป้องกัน		เดือน		
				วัน		
			ชั่วโมง			
		เปลี่ยนรหัสผ่าน				
	หน้าจอเริ่มต้น	โลโก้				ค่าเริ่มต้น
						ปกติ
						ผู้ใช้
	สีพื้น					ไม่มี
					น้ำเงิน	
					แดง	
					เขียว	
					เทา	
					โลโก้	
รีเซ็ตอุปกรณ์	รีเซ็ต OSD				ไม่ใช่	
					ใช่	
	รีเซ็ตการตั้งค่าทั้งหมด					ไม่ใช่
						ใช่

การใช้งานโปรเจกเตอร์

เมนูหลัก	เมนูย่อย	เมนูย่อย 2	เมนูย่อย 3	เมนูย่อย 4	ค่า	
อินพุต	แหล่งอัดโนมัติ				ปิด	
					เปิด	
	การสลับอินพุต อัดโนมัติ					ปิด
						เปิด
	การตั้งค่า HDMI CEC	การเชื่อมโยง HDMI				ปิด
						เปิด
		TV ภายใน				ไม่ใช้
						ใช่
		Power On Link				Mutual
						โปรเจคเตอร์ --> อุปกรณ์ อุปกรณ์ --> โปรเจคเตอร์
	Power Off Link				ปิด	
					เปิด	
รีเซ็ต					ไม่ใช้	
					ใช่	
เสียง	ระดับเสียง				0 ~ 100	
	ซอห์น				ปิด	
					เปิด	
	ลำโพงภายใน				ปิด	
					เปิด	
	เอาต์พุตเสียง				ปิด	
				เปิด		
รีเซ็ต						
ควบคุม	ID อุปกรณ์				0~99	
	การตั้งค่ารีโมท	การทำงานของ IR			ปิด	
					เปิด	
	การตั้งค่าปุ่มกด	ล็อคปุ่ม			ปิด	
					เปิด	
รีเซ็ต						
ข้อมูล	Regulatory					
	Serial Number					
	แหล่งที่มา					
	ข้อมูลสี					
	ชั่วโมงแหล่ง กำเนิดแสง					
	โหมดภาพ					
	ID อุปกรณ์					
	ชั่วโมงการใช้แผ่นกรอง หมายเหตุ: ตัวกรองฝุ่นที่เป็นอุปกรณ์ซื้อเพิ่มอาจแตกต่างกันในแต่ละภูมิภาค โปรดสอบถามกับตัวแทนในประเทศของคุณ					
	โหมดแหล่งกำเนิด แสง					
	เวอร์ชันเฟิร์มแวร์	DDP				
MCU						

การใช้งานโปรเจ็กเตอร์

เมนูภาพ

เมนูภาพ โหมดภาพ

มีโหมดการแสดงผลที่กำหนดไว้ล่วงหน้าหลายโหมด ที่คุณสามารถเลือกใช้เพื่อให้เหมาะกับความต้องการในการรับชมของคุณ แต่ละโหมดได้รับการปรับละเอียดโดยทีมที่มีความเชี่ยวชาญของเรา เพื่อให้แน่ใจถึงประสิทธิภาพที่ดีที่สุดที่เหนือกว่าสำหรับเนื้อหาที่หลากหลาย

- **Vivid:** ในโหมดนี้ ความอิ่มตัวของสีและความสว่างจะสมดุลกันเป็นอย่างดี เลือกโหมดนี้สำหรับการเล่นเกม
- **HDR / HLG:** ถอดรหัส และแสดงเนื้อหา HDR (High Dynamic Range) / HLG (Hybrid Log Gamma) เพื่อให้ได้ภาพสีที่ลึกที่สุด, สีขาวที่สว่างที่สุด และสีแนวภาพยนตร์ที่สดใส โดยใช้ REC.2020 Color Gamut โหมดนี้จะเปิดใช้งานโดยอัตโนมัติ ถ้า HDR/HLG ถูกตั้งค่าเป็น อัตโนมัติ (และเนื้อหา HDR/HLG ถูกส่งไปยังโปรเจ็กเตอร์ – บลูเรย์ UHD 4K, เกมส์ HDR/HLG 1080p/UHD 4K, การสตรีมวิดีโอ UHD 4K) ในขณะที่โหมด HDR/HLG แยกที่ฟ, โหมดการแสดงผลอื่น ๆ (ภาพยนตร์, อ้างอิง, ฯลฯ) ไม่สามารถถูกเลือกได้ เนื่องจาก HDR/HLG ให้สีที่มีความแม่นยำสูง เกินสมรรถนะด้านสีของโหมดการแสดงผลอื่น ๆ
หมายเหตุ: ตัวเลือกนี้สามารถใช้ได้สำหรับรุ่น 1080p เท่านั้น
- **ภาพยนตร์:** ให้ความสมดุลที่ดีที่สุดของรายละเอียดและสีสำหรับการรับชมภาพยนตร์
- **เกมส์:** ปรับโปรเจ็กเตอร์ของคุณให้ดีที่สุด สำหรับคอนทราสต์ที่มากที่สุด และสีที่สดใส อนุญาตให้คุณเห็นรายละเอียดในบริเวณที่มีดในขณะที่เล่นวิดีโอเกมอย่างชัดเจน
- **กีฬา:** ปรับโปรเจ็กเตอร์ของคุณให้ดีที่สุด สำหรับการชมรายการกีฬา หรือการเล่นเกมเกี่ยวกับกีฬา
- **อ้างอิง:** โหมดนี้สร้างสีขึ้นใหม่ให้ใกล้เคียงกับลักษณะที่ผู้กำกับภาพยนตร์ตั้งใจให้เป็นมากที่สุดเท่าที่จะเป็นไปได้ การตั้งค่าสี, อุณหภูมิสี, ความสว่าง, คอนทราสต์ และแกมมา ถูกกำหนดค่าทั้งหมดไปยังแกมมาดี Rec.709 เลือกโหมดนี้ สำหรับการสร้างสีที่มีความแม่นยำที่สุดเมื่อชมภาพยนตร์
- **สว่าง:** โหมดนี้เหมาะสำหรับสภาพแวดล้อมซึ่งจำเป็นต้องใช้ความสว่างสูงมาก เช่น การใช้โปรเจ็กเตอร์ในห้องที่เปิดไฟสว่าง
- **DICOM SIM.:** โหมดนี้ถูกสร้างขึ้นสำหรับการดูภาพโทนสีเทา เหมาะสำหรับการดูเอ็กซเรย์ และภาพสแกนระหว่างการฝึกอบรมทางการแพทย์*
หมายเหตุ: *โปรเจ็กเตอร์นี้ไม่เหมาะสำหรับใช้ในการวินิจฉัยทางการแพทย์
- **สามมิติ:** การตั้งค่าที่ดีที่สุดสำหรับการชมเนื้อหา 3D
หมายเหตุ: เพื่อสัมผัสประสบการณ์ชมภาพ 3D คุณจำเป็นต้องสวมแว่น DLP Link 3D สำหรับข้อมูลเพิ่มเติม ให้อ่านส่วน 3D

เมนูภาพ Dynamic Range

HDR / HLG

ตั้งค่า High Dynamic Range (HDR) / Hybrid Log Gamma (HLG) และผลของมันเมื่อแสดงวิดีโอจากเครื่องเล่น 4K Blu-ray และอุปกรณ์สตรีมมิ่ง

- **ปิด:** ปิดการใช้งานกระบวนการ HDR/HLG เมื่อตั้งค่าเป็น ปิด โปรเจ็กเตอร์จะไม่ถอดรหัสเนื้อหา HDR/HLG
- **อัตโนมัติ:** ตรวจสอบสัญญาณ HDR/HLG โดยอัตโนมัติ

หมายเหตุ: ตัวเลือกนี้สามารถใช้ได้สำหรับรุ่น 1080p เท่านั้น

เมนูภาพ ความสว่าง

ปรับความสว่างของภาพ

การใช้งานโปรเจ็กเตอร์

เมนูภาพ คอนทราสต์

คอนทราสต์ ทำหน้าที่ควบคุมระดับความแตกต่างระหว่างส่วนที่สว่างที่สุด และมีดที่สุดของภาพ

เมนูภาพ ความชัด

ปรับความชัดของภาพ

เมนูภาพ แกมมา

ตั้งค่าขณิดส่วนโค้งแกมมา หลังจากที่ตั้งค่าเริ่มต้น และปรับละเอียดเสร็จแล้ว ใช้ขั้นตอน การปรับแกมมา เพื่อปรับภาพเอาต์พุตของคุณให้ดีที่สุด

- **ฟิล์ม:** สำหรับระบบโฮมเธียเตอร์
 - **กราฟฟิก:** สำหรับสัญญาณ PC / ภาพถ่าย
 - **1.8 / 2.0 / 2.2 / 2.4:** สำหรับเฉพาะ PC / ภาพถ่าย
 - **EOTF:** ดีที่สุดสำหรับสัญญาณ HDR
- หมายเหตุ:** ตัวเลือกนี้สามารถใช้ได้สำหรับรุ่น 1080p เท่านั้น

เมนูภาพ การตั้งค่าสี

สี

ปรับภาพวิดีโอจากสีดำและขาว เพื่อให้ได้สีที่อึมตัวอย่างสมบูรณ์

Tint

ปรับความสมดุลของสีแดงและสีเขียว

BrilliantColor™

รายการที่สามารถปรับได้นี้จะใช้อัลกอริทึมการประมวลผลสีใหม่และการปรับปรุงเพื่อให้ความสว่างที่สูงขึ้น ในขณะที่ให้สีจริงที่สดใสมากขึ้นในรูปภาพ

อุณหภูมิสี

เลือกอุณหภูมิสีจาก อุ่น, มาตรฐาน, เย็นสีขาว หรือ เย็น

CMS / การปรับสี

เลือกตัวเลือกต่อไปนี้:

- **สี:** ปรับระดับสีแดง, เขียว, น้ำเงิน, ฟ้า, เหลือง, แดงม่วง และขาวของภาพ
- **โทนสี:** ปรับความสมดุลของสีแดงและสีเขียว
- **ความอึมของสี:** ปรับภาพวิดีโอจากสีดำและขาว เพื่อให้ได้สีที่อึมตัวอย่างสมบูรณ์
- **ค่า (ความสว่าง):** ปรับความสว่างของสีที่เลือก
- **รีเซ็ต:** กลับคืนสู่การตั้งค่าเริ่มต้นจากโรงงานสำหรับการปรับสี

ปริภูมิสี

เลือกชนิดแม่ทริกซ์สีที่เหมาะสมจากรายการต่อไปนี้: อดโนมัตติ, RGB (0-255), RGB (16-235) และ YUV

เมนูภาพ สีผนัง

ออกแบบมาเพื่อปรับสีของภาพที่ฉาย ในขณะที่ฉายลงบนผนังโดยไม่มีหน้าจอ แต่ละโหมดได้รับการปรับละเอียดโดยทีมสีที่มีความเชี่ยวชาญของเรา เพื่อให้แน่ใจถึงประสิทธิภาพสีที่เหนือกว่า

มีโหมดที่กำหนดไว้ล่วงหน้าหลายโหมด ที่คุณสามารถเลือกใช้เพื่อให้เหมาะกับสีของผนังของคุณ เลือกกระเบื้องปิด กระจกหน้าต่าง เหลืองอ่อน เขียวอ่อน ฟ้า ชมพู และเทา

หมายเหตุ: สำหรับการสร้างสีใหม่ที่มีความเที่ยงตรง เราแนะนำให้ใช้หน้าจอ

การใช้งานโปรเจ็กเตอร์

เมนูภาพ 3D

หมายเหตุ:

- โปรเจ็กเตอร์นี้เป็นโปรเจ็กเตอร์ที่พร้อมสำหรับระบบ 3D ด้วยโซลูชัน DLP-Link 3D
- โปรดมั่นใจว่าใส่แว่น 3D ของคุณสำหรับ DLP-Link 3D ก่อนที่จะชมวิดีโอ
- โปรเจ็กเตอร์นี้สนับสนุน 3D แบบเฟรมซีเควนเซียล (พลิกหน้า) ผ่านพอร์ต HDMI1/HDMI2
- เพื่อเปิดใช้งานโหมด 3D อัตราเฟรมอินพุตควรตั้งค่าที่ 60Hz เท่านั้น ไม่สนับสนุนอัตราเฟรมที่ต่ำกว่าหรือสูงกว่านี้
- เพื่อให้ได้สมรรถนะที่ดีที่สุด แนะนำให้ใช้ความละเอียด 1920x1080 โปรดทราบว่าไม่สนับสนุนความละเอียด 4K (3840x2160) ในโหมด 3D

โหมด 3 มิติ

ใช้ตัวเลือกนี้เพื่อปิดใช้งาน หรือเปิดใช้งานฟังก์ชัน 3D

- ปิด: เลือก "ปิด" เพื่อปิดโหมด 3 มิติ
- เปิด: เลือก "เปิด" เพื่อเปิดโหมด 3D

ซิงค์ 3D ประเภท

ใช้ตัวเลือกนี้เพื่อเลือกเทคโนโลยี 3D

- **DLP-Link:** เลือกเพื่อใช้การตั้งค่าที่เหมาะสมสำหรับแว่น 3D แบบ DLP
- **3D ซิงค์:** เลือกเพื่อใช้การตั้งค่าที่เหมาะสมสำหรับแว่น 3D แบบ IR, RF หรือโพลารไรซ์

การแปลง 3D-2D

ใช้ตัวเลือกนี้เพื่อระบุวิธีการให้เนื้อหา 3D ปรากฏขึ้นบนหน้าจอ

- สามมิติ: แสดงสัญญาณ 3D
- ซ้าย: แสดงกรอบซ้ายของภาพ 3D
- ขวา: แสดงกรอบขวาของภาพ 3D

3D รูปแบบ

ใช้ตัวเลือกนี้เพื่อเลือกรูปแบบเนื้อหา 3D ที่เหมาะสม

- อัตโนมัตินี้: เมื่อตรวจพบสัญญาณประจำตัว 3D รูปแบบ 3D จะถูกเลือกโดยอัตโนมัติ
- การรวมเฟรม: แสดงสัญญาณ 3D ในรูปแบบ "การรวมเฟรม"
- เคียงข้างกัน: แสดงสัญญาณ 3D ในรูปแบบ "เคียงข้างกัน"
- สูงสุดและต่ำสุด: แสดงสัญญาณ 3D ในรูปแบบ "สูงสุดและต่ำสุด"
- กรอบลำดับ: แสดงสัญญาณ 3D ในรูปแบบ "กรอบลำดับ"

3D ซิงค์ย้อนกลับ

ใช้ตัวเลือกนี้เพื่อเปิด/ปิดการใช้งานฟังก์ชัน 3D ซิงค์ย้อนกลับ

รีเซ็ต

กลับไปยังการตั้งค่าหลักจากโรงงานสำหรับการตั้งค่า 3D

- ไม่ใช่: เลือกเพื่อยกเลิกการรีเซ็ต
- ใช่: เลือกเพื่อคืนการตั้งค่าเริ่มต้นจากโรงงานสำหรับ 3D

เมนูภาพ รีเซ็ต

เปลี่ยนการตั้งค่าภาพกลับไปเป็นการตั้งค่าเริ่มต้นจากโรงงาน

การใช้งานโปรเจ็กเตอร์

เมนูการแสดงผล

เมนูการแสดงผล ตำแหน่งการฉายภาพ

เลือกการฉายที่ต้องการระหว่างด้านหน้า ด้านหลัง บนเพดาน และด้านหลังบน

เมนูการแสดงผล โหมดแหล่งแสง

เลือกโหมดแหล่งแสง ขึ้นอยู่กับข้อกำหนดในการติดตั้ง

เมนูการแสดงผล Dynamic Black

ใช้ปรับความสว่างของภาพแบบอัตโนมัติเพื่อให้ได้สมรรถนะด้านคอนทราสต์ที่เหมาะสมที่สุด

เมนูการแสดงผล โหมดเกมมิ่ง

เปิดใช้งานคุณสมบัตินี้ เพื่อลดเวลาตอบสนอง (อินพุตแลเทนซี) ระหว่างการเล่นเกมที่เหลือ 8.6ms (1080p@120Hz) การตั้งค่าทางเรขาคณิตทั้งหมด (ตัวอย่างเช่น: แก๊ซภาพบิดเบี้ยว, Four Corners) จะถูกปิดใช้งานเมื่อโหมดเกมมิ่งเปิดใช้งาน ข้อมูลเพิ่มเติมแสดงอยู่ด้านล่าง

หมายเหตุ:

- มีการอธิบายความล่าช้าของอินพุตตามสัญญาณไว้ในตารางต่อไปนี้:
- ค่าในตารางสามารถแตกต่างกันได้เล็กน้อย

โหมดมิ่งแหล่งสัญญาณ	โหมดเกมมิ่ง	โหมดมิ่ง สัญญาณออก	ความละเอียดสัญญาณออก	อินพุตแล็ก
1080p60	เปิด	1080p60Hz	1080p	17ms
1080p120	เปิด	1080p120Hz	1080p	8.6ms
4K60	เปิด	1080p60Hz	1080p	17ms
1080p60	ปิด	1080p60Hz	1080p	33.8ms
1080p120	ปิด	1080p120Hz	1080p	17ms
4K60	ปิด	1080p60Hz	1080p	33.7ms

- 1080p120 และ 4K60 สนับสนุนเฉพาะรุ่น 1080p เท่านั้น

เมนูการแสดงผล ชนิดหน้าจอ

เลือกชนิดหน้าจอจาก 4:3, 16:9 และ 16:10

การใช้งานโปรเจ็กเตอร์

เมนูการแสดงผล อัตราส่วนภาพ

เลือกอัตราส่วนของภาพที่แสดงในระหว่างตัวเลือกต่อไปนี้:

- **4:3:** รูปแบบนี้ใช้สำหรับแหล่งอินพุตขนาด 4:3
- **16:9:** รูปแบบนี้ใช้สำหรับแหล่งอินพุตขนาด 16:9 เช่น HDTV และ DVD เพื่อเพิ่มประสิทธิภาพสำหรับการชมภาพบน TV แบบ Wide Screen
- **16:10:** รูปแบบนี้ใช้สำหรับแหล่งอินพุตขนาด 16:10
- **Native:** รูปแบบนี้จะแสดงภาพต้นฉบับโดยไม่มีการปรับระดับใด ๆ
- **อัตโนมัติ:** มีการเลือกรูปแบบการแสดงผลที่เหมาะสมโดยอัตโนมัติ

ตารางการสเกล XGA:

หน้าจอ 16:9	480i/p	576i/p	1080i/p	720p	PC
4x3	ปรับขนาดเป็น 1024x768				
16x9	ปรับขนาดเป็น 1024x576				
Native	หากไม่มีการปรับขนาด ภาพจะแสดงความละเอียดโดยขึ้นอยู่กับแหล่งสัญญาณที่นำเข้า				
อัตโนมัติ	- หากแหล่งสัญญาณเป็น 4:3 ชนิดหน้าจอก็จะถูกปรับขนาดเป็น 1024 x 768 - หากแหล่งสัญญาณเป็น 16:9 ชนิดหน้าจอก็จะถูกปรับขนาดเป็น 1024 x 576 - หากแหล่งสัญญาณเป็น 15:9 ชนิดหน้าจอก็จะถูกปรับขนาดเป็น 1024 x 614 - หากแหล่งสัญญาณเป็น 16:10 ชนิดหน้าจอก็จะถูกปรับขนาดเป็น 1024 x 640				

กฎการแมป XGA อัตโนมัติ:

อัตราส่วน	ความละเอียดอินพุต		อัตราส่วน/ปรับขนาด	
	ความละเอียดแนวนอน	ความละเอียดแนวตั้ง	1024	768
4:3	640	480	1024	768
	800	600	1024	768
	1024	768	1024	768
	1600	1200	1024	768
ไวต์แลปท็อป	1280	720	1024	576
	1280	768	1024	614
	1280	800	1024	640
SDTV	720	576	1024	576
	720	480	1024	576
HDTV	1280	720	1024	576
	1920	1080	1024	576

การใช้งานโปรเจ็กเตอร์

ตารางปรับระดับ WXGA (ขนาดหน้าจอ 16x10):

หน้าจอ 16:10	480i/p	576i/p	1080i/p	720p	PC
4x3	ปรับขนาดเป็น 1066x800				
16x10	ปรับขนาดเป็น 1280x800				
LBX	ปรับขนาดเป็น 1280x960 จากนั้นใช้ภาพตรงกลาง 1280x800 เพื่อแสดงผล				
Native	การกำหนด ศูนย์กลาง 1:1		1:1 การแมปหน้าจอล 1280x800	1280x720 ที่จุดกึ่งกลาง	การกำหนด ศูนย์กลาง 1:1
อัตโนมัติ	<ul style="list-style-type: none"> - สัญญาณเข้าจะพอดีกับพื้นที่การแสดงผล 1280x800 และรักษาอัตราส่วนภาพดั้งเดิมได้ - หากแหล่งข้อมูลมีอัตราส่วน 4:3 ชนิดหน้าจอจะถูกปรับขนาดเป็น 1066x800 - หากแหล่งข้อมูลมีอัตราส่วน 16:9 ชนิดหน้าจอจะถูกปรับขนาดเป็น 1280x720 - หากแหล่งข้อมูลมีอัตราส่วน 15:9 ชนิดหน้าจอจะถูกปรับขนาดเป็น 1280x768 - หากแหล่งข้อมูลมีอัตราส่วน 16:10 ชนิดหน้าจอจะถูกปรับขนาดเป็น 1280x800 				

กฎการแมป WXGA อัตโนมัติ (ขนาดหน้าจอ 16x10):

อัตโนมัติ	ความละเอียดอินพุต		อัตโนมัติ/ปรับขนาด	
	ความละเอียดแนวนอน	ความละเอียดแนวตั้ง	1280	800
4:3	640	480	1066	800
	800	600	1066	800
	1024	768	1066	800
	1280	1024	1066	800
	1400	1050	1066	800
	1600	1200	1066	800
ไวต์แลปท้อป	1280	720	1280	720
	1280	768	1280	768
	1280	800	1280	800
SDTV	720	576	1280	720
	720	480	1280	720
HDTV	1280	720	1280	720
	1920	1080	1280	720

ตารางการปรับระดับ WXGA (ขนาดหน้าจอ 16x9):

หน้าจอ 16:9	480i/p	576i/p	1080i/p	720p	PC
4x3	ปรับขนาดเป็น 960x720				
16x9	ปรับขนาดเป็น 1280x720				
LBX	ปรับขนาดเป็น 1280x960 จากนั้นใช้ภาพตรงกลาง 1280x720 เพื่อแสดงผล				
Native	การกำหนด ศูนย์กลาง 1:1		1:1 การแมปหน้าจอล 1280x720	1280x720 ที่จุดกึ่งกลาง	1:1 การแมปที่จุดกึ่งกลาง
อัตโนมัติ	<ul style="list-style-type: none"> - ถ้ารูปแบบอัตโนมัติถูกเลือก ชนิดหน้าจอจะกลายเป็น 16:9 (1280x720) โดยอัตโนมัติ - หากแหล่งข้อมูลมีอัตราส่วน 4:3 ชนิดหน้าจอจะถูกปรับขนาดเป็น 960x720 - หากแหล่งข้อมูลมีอัตราส่วน 16:9 ชนิดหน้าจอจะถูกปรับขนาดเป็น 1280x720 - หากแหล่งข้อมูลมีอัตราส่วน 15:9 ชนิดหน้าจอจะถูกปรับขนาดเป็น 1200x720 - หากแหล่งข้อมูลมีอัตราส่วน 16:10 ชนิดหน้าจอจะถูกปรับขนาดเป็น 1152x720 				

การใช้งานโปรเจ็กเตอร์

กฎการแมป WXGA วัตโนมัติ (ขนาดหน้าจอ 16x9):

วัตโนมัติ	ความละเอียดอินพุต		วัตโนมัติ/ปรับขนาด	
	ความละเอียดแนวนอน	ความละเอียดแนวตั้ง	1280	720
4:3	640	480	960	720
	800	600	960	720
	1024	768	960	720
	1280	1024	960	720
	1400	1050	960	720
	1600	1200	960	720
ไวต์แลปท้อป	1280	720	1280	720
	1280	768	1200	720
	1280	800	1152	720
SDTV	720	576	1280	720
	720	480	1280	720
HDTV	1280	720	1280	720
	1920	1080	1280	720

ตารางสเกล 1080p:

หน้าจอ 16:9	480i/p	576i/p	1080i/p	720p	PC
4x3	ปรับขนาดเป็น 1440x1080				
16x9	ปรับขนาดเป็น 1920x1080				
LBX	ปรับขนาดเป็น 1920x1440 จากนั้นใช้ภาพตรงกลาง 1920x1080 เพื่อแสดงผล				
Native	<ul style="list-style-type: none"> - การกำหนด ศูนย์กลาง 1:1 - หากไม่มีการปรับขนาด ภาพจะแสดงความละเอียดโดยขึ้นอยู่กับแหล่งสัญญาณที่นำเข้า 				
วัตโนมัติ	<ul style="list-style-type: none"> - ถ้ารูปแบบวัตโนมัติถูกเลือก ชนิดหน้าจอก็จะกลายเป็น 16:9 (1920x1080) โดยวัตโนมัติ - หากแหล่งสัญญาณเป็น 4:3 ชนิดหน้าจอก็จะถูกปรับขนาดเป็น 1440x1080 - หากแหล่งข้อมูลมีอัตราส่วน 16:9 ชนิดหน้าจอก็จะถูกปรับขนาดเป็น 1920x1080 - หากแหล่งสัญญาณเป็น 16:10 ชนิดหน้าจอก็จะปรับขนาดเป็น 1920x1200 และตัดบริเวณ 1920x1080 เพื่อแสดงภาพ 				

กฎการแมป 1080p วัตโนมัติ:

วัตโนมัติ	ความละเอียดอินพุต		วัตโนมัติ/ปรับขนาด	
	ความละเอียดแนวนอน	ความละเอียดแนวตั้ง	1920	1080
4:3	640	480	1440	1080
	800	600	1440	1080
	1024	768	1440	1080
	1280	1024	1440	1080
	1400	1050	1440	1080
	1600	1200	1440	1080
ไวต์แลปท้อป	1280	720	1920	1080
	1280	768	1800	1080
	1280	800	1728	1080
SDTV	720	576	1350	1080
	720	480	1620	1080
HDTV	1280	720	1920	1080
	1920	1080	1920	1080

การใช้งานโปรเจ็กเตอร์

เมนูการแสดงผล การแก้ไขเชิงเรขาคณิต

ออโตคีย์สโตน

แก้ภาพบิดเบี้ยวทางดิจิทัล เพื่อให้ภาพที่ฉายพอดีบนพื้นที่ซึ่งคุณกำลังฉายภาพ

หมายเหตุ:

- ขนาดภาพจะลดลงเล็กน้อยเมื่อปรับภาพเพี้ยนตามแนวนอนและแนวตั้ง
- เมื่อใช้ ออโตคีย์สโตน ฟังก์ชัน Four Corner Adjustment จะถูกปิดใช้งาน

V คีย์สโตน

ปรับความผิดเพี้ยนของภาพตามแนวตั้งและทำให้ภาพเป็นสี่เหลี่ยมมากขึ้น ใช้คีย์สโตนแนวตั้งเพื่อแก้ไขรูปร่างของภาพที่บิดเบี้ยวซึ่งด้านบนและด้านล่างเอียงไปทางด้านใดด้านหนึ่ง ซึ่งมีไว้สำหรับใช้กับแอปพลิเคชันบนแกนแนวตั้ง

แก้ภาพบิดเบี้ยวแนวนอน

ปรับความผิดเพี้ยนของภาพตามแนวนอนและทำให้ภาพเป็นสี่เหลี่ยมมากขึ้น ใช้คีย์สโตนแนวนอนเพื่อแก้ไขรูปร่างของภาพที่บิดเบี้ยว ซึ่งเส้นขอบด้านซ้ายและด้านขวาของภาพมีความยาวไม่เท่ากัน ซึ่งมีไว้สำหรับใช้กับแอปพลิเคชันบนแกนแนวนอน

การปรับสี

การตั้งค่านี้อนุญาตให้ภาพที่ฉายถูกปรับจากแต่ละมุม เพื่อให้ภาพเป็นสี่เหลี่ยมมุมฉากเมื่อพื้นผิวการฉายไม่ได้ระดับ

รีเซ็ต

เปลี่ยนการแก้ไขเชิงเรขาคณิตกลับไปเป็นการตั้งค่าเริ่มต้นจากโรงงาน

เมนูการแสดงผล ขุมดิจิทัล

ใช้เพื่อลดหรือขยายภาพบนหน้าจอการฉายภาพ ขุมดิจิทัล ไม่เหมือนกับขุมออปติคัล และคุณภาพของภาพผลลัพธ์จะลดลง

หมายเหตุ: การตั้งค่าขุม ถูกเก็บไว้ในรอบพลังงานของโปรเจ็กเตอร์

เมนูการแสดงผล การย้ายภาพ

ปรับตำแหน่งภาพที่ฉายแนวนอน (H) หรือแนวตั้ง (V)

เมนูการแสดงผล รีเซ็ต

กลับไปยังการตั้งค่าเริ่มต้นจากโรงงานสำหรับการตั้งค่าการแสดงผล

การใช้งานโปรเจ็กเตอร์

เมนูตั้งค่า

เมนูตั้งค่า รูปแบบการทดสอบ

เลือกรูปแบบการทดสอบจากตารางสีเขียวย ตารางสีแดงม่วง ตารางสีขาว สีขาวหรือปิดใช้งานฟังก์ชันนี้ (ปิด)

เมนูตั้งค่า ภาษา

เลือกภาษาเมนู OSD ระหว่าง ภาษาอังกฤษ ภาษาเยอรมัน ภาษาฝรั่งเศส ภาษาอิตาลี ภาษาสเปน ภาษาโปรตุเกส ภาษาโปแลนด์ ภาษาเดนมาร์ก ภาษาสวีเดน ภาษาฟินแลนด์ ภาษากรีก ภาษาจีนตัวเต็ม ภาษาจีนตัวย่อ ภาษาญี่ปุ่น ภาษาเกาหลี ภาษารัสเซีย ภาษาอังกฤษ ภาษาเชคโกสโลวาเกีย ภาษาอาราบิก ภาษาไทย ภาษาตุรกี ภาษาเปอร์เซีย ภาษาเวียดนาม ภาษาอินโดนีเซีย และภาษาโรมาเนีย

เมนูตั้งค่า การตั้งค่าเมนู

ตั้งเวลาเมนู

เลือกระยะเวลาที่เมนู OSD จะสามารถมองเห็นได้บนหน้าจอ

ซ่อนข้อมูล

เปิดการใช้งานฟังก์ชันนี้เพื่อซ่อนข้อความข้อมูล

เมนูตั้งค่า พื้นที่ระดับสูง

เมื่อเลือก "เปิด" พัดลมจะหมุนเร็วขึ้น คุณสมบัตินี้มีประโยชน์เมื่ออยู่ในพื้นที่ที่มีระดับสูง ซึ่งมีอากาศเบาบาง

เมนูตั้งค่า การตั้งค่าเปิดปิดเครื่อง

ระบบเปิดเครื่องด่วน

เลือก "เปิด" เพื่อเปิดใช้งานโหมดเปิดเครื่องด่วน โปรเจ็กเตอร์จะเปิดอัตโนมัติ เมื่อไฟ AC เข้า โดยไม่ต้องกดปุ่ม "เพาเวอร์" ที่ปุ่มกดบนโปรเจ็กเตอร์หรือบนรีโมทคอนโทรล

เปิดเครื่องพร้อมสัญญาณภาพ

เลือก "เปิด" เพื่อเปิดใช้งานโหมดสัญญาณเปิดเครื่อง โปรเจ็กเตอร์จะเปิดอัตโนมัติ เมื่อระบบตรวจพบสัญญาณ โดยไม่ต้องกดปุ่ม "เพาเวอร์" ที่ปุ่มกดบนโปรเจ็กเตอร์หรือบนรีโมทคอนโทรล

หมายเหตุ:

- หากตัวเลือก "เปิดเครื่องพร้อมสัญญาณภาพ" ถูก "เปิด" การสิ้นเปลืองพลังงานของโปรเจคเตอร์ในโหมดสแตนด์บายจะมากกว่า 3W
- ฟังก์ชันนี้ใช้ได้กับแหล่งสัญญาณ HDMI

ปิดอัตโนมัติ (นาฬิกา)

ตั้งค่าช่วงเวลาการนับถอยหลัง ตัวตั้งเวลานับถอยหลังจะเริ่มขึ้น เมื่อไม่มีสัญญาณถูกส่งไปยังโปรเจคเตอร์ โปรเจคเตอร์จะปิดเครื่องโดยอัตโนมัติ เมื่อการนับถอยหลังเสร็จสิ้น (ในหน่วยนาฬิกา)

ตั้งเวลาปิด (นาฬิกา)

ตั้งค่าช่วงเวลาการนับถอยหลัง ตัวตั้งเวลานับถอยหลังจะเริ่มทำงาน โดยที่มีหรือไม่มีสัญญาณส่งไปยังโปรเจคเตอร์ โปรเจคเตอร์จะปิดเครื่องโดยอัตโนมัติ เมื่อการนับถอยหลังเสร็จสิ้น (ในหน่วยนาฬิกา)

หมายเหตุ: ตัวตั้งเวลาปิดจะรีเซ็ตทุกครั้งเมื่อปิดโปรเจ็กเตอร์

การใช้งานโปรเจ็กเตอร์

เมนูตั้งค่า การรักษาความปลอดภัย

ระบบป้องกัน

เปิดการใช้งานฟังก์ชันนี้เพื่อให้ระบบตรวจสอบรหัสผ่านก่อนเริ่มการใช้งานโปรเจ็กเตอร์

- **เปิด:** เลือก "เปิด" เพื่อใช้การตรวจสอบด้านความปลอดภัย เมื่อเปิดโปรเจ็กเตอร์
- **ปิด:** เลือก "ปิด" เพื่อให้สามารถเปิดโปรเจ็กเตอร์ได้โดยไม่ต้องตรวจสอบรหัสผ่าน

หมายเหตุ: รหัสผ่านเริ่มต้นคือ 1234

ตั้งเวลาป้องกัน

สามารถเลือกฟังก์ชันเวลา (เดือน/วัน/ชั่วโมง) เพื่อตั้งค่าจำนวนชั่วโมงที่สามารถใช้โปรเจ็กเตอร์ เมื่อเวลานี้ผ่านไป คุณจะถูกขอให้ใส่รหัสผ่านของคุณอีกครั้ง

เปลี่ยนรหัสผ่าน

ใช้เพื่อตั้งค่าหรือแก้ไขรหัสผ่านที่แจ้งเตือนเมื่อเปิดโปรเจ็กเตอร์

เมนูตั้งค่า โลโก้เริ่มต้น

ใช้ฟังก์ชันนี้เพื่อตั้งค่าหน้าจอเริ่มต้นที่ต้องการ หากมีการเปลี่ยนแปลง จะมีผลในครั้งถัดไปที่โปรเจ็กเตอร์เปิด

- **ค่าเริ่มต้น:** หน้าจอเริ่มต้นมาตรฐาน
 - **ปกติ:** โลโก้จะไม่แสดงบนหน้าจอเมื่อเปิดเครื่อง
 - **ผู้ใช้:** จำเป็นต้องใส่เครื่องมือจับภาพโลโก้
- หมายเหตุ:** โปรดเยี่ยมชมเว็บไซต์ เพื่อดาวน์โหลดเครื่องมือจับภาพโลโก้
รูปแบบไฟล์ที่สนับสนุน: png/bmp/jpg

เมนูตั้งค่า สีพื้นหลัง

ใช้ฟังก์ชันนี้เพื่อแสดงหน้าจอสีน้ำเงิน, แดง, เขียว, เทา, ไม่มีสี, หรือโลโก้เมื่อไม่มีสัญญาณใดๆ

หมายเหตุ: ถ้าสีพื้นหลังถูกตั้งค่าเป็น "ไม่มี" สีพื้นหลังจะเป็นสีดำ

เมนูตั้งค่า รีเซ็ตอุปกรณ์

รีเซ็ต OSD

กลับไปสู่การตั้งค่าจากโรงงานสำหรับการตั้งค่าเมนู OSD

รีเซ็ตการตั้งค่าทั้งหมด

เปลี่ยนการตั้งค่าทั้งหมดกลับไปเป็นการตั้งค่าเริ่มต้นจากโรงงาน

การใช้งานโปรเจ็กเตอร์

เมนูสัญญาณเข้า

เมนูสัญญาณเข้า แหล่งสัญญาณอัตโนมัติ

เลือกตัวเลือกนี้เพื่อปล่อยให้โปรเจคเตอร์ค้นหาแหล่งสัญญาณขาเข้าที่สามารถใช้งานได้โดยอัตโนมัติ

เมนูสัญญาณเข้า สลับอินพุตอัตโนมัติ

เมื่อตรวจพบสัญญาณเข้า HDMI โปรเจคเตอร์จะสลับแหล่งสัญญาณอินพุตโดยอัตโนมัติ

เมนูสัญญาณเข้า การตั้งค่า HDMI CEC

หมายเหตุ: เมื่อคุณเชื่อมต่ออุปกรณ์ที่เข้ากันกับ HDMI CEC เข้ากับโปรเจคเตอร์ด้วยสายเคเบิล HDMI คุณสามารถควบคุมอุปกรณ์เหล่านั้นโดยเปิดเครื่อง หรือปิดเครื่องพร้อมกัน โดยใช้คุณสมบัติการควบคุม HDMI Link บน OSD ของโปรเจคเตอร์ ซึ่งจะช่วยให้อุปกรณ์หนึ่งเครื่องหรือหลายเครื่องในกลุ่มสามารถเปิดหรือปิดผ่านคุณลักษณะ HDMI Link ได้ในการกำหนดค่าทั่วไป เครื่องเล่น DVD ของคุณอาจเชื่อมต่อกับโปรเจคเตอร์ผ่านเครื่องขยายเสียงหรือระบบโฮมเธียเตอร์

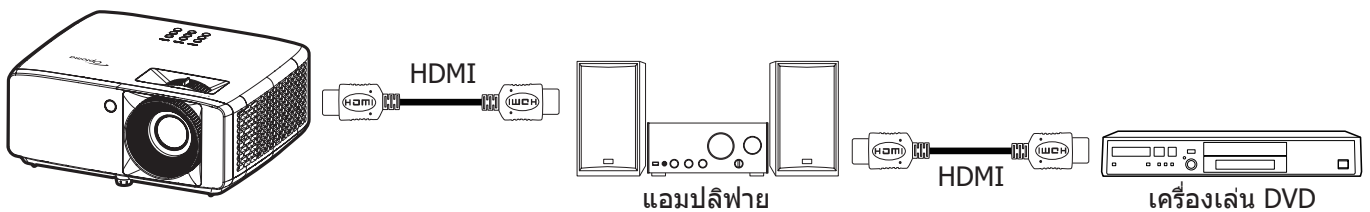

การเชื่อมโยง HDMI

เปิดทำงาน/ปิดทำงานฟังก์ชัน HDMI Link

TV ภายใน

ถ้าการตั้งค่าถูกตั้งค่าเป็น "ใช่" ตัวเลือกลิงก์การเปิดเครื่อง และปิดเครื่องก็จะใช้ได้

Power On Link

เปิด CEC ตามคำสั่ง

- **Mutual:** ทั้งโปรเจคเตอร์และอุปกรณ์ CEC จะเปิดเครื่องพร้อมกัน
- **โปรเจคเตอร์ --> อุปกรณ์:** อุปกรณ์ CEC จะเปิดเครื่องเฉพาะหลังจากที่โปรเจคเตอร์เปิดเครื่องเท่านั้น
- **อุปกรณ์ --> โปรเจคเตอร์:** โปรเจคเตอร์จะเปิดเครื่องเฉพาะหลังจากที่อุปกรณ์ CEC เปิดเครื่องเท่านั้น

Power Off Link

เปิดใช้งานฟังก์ชันนี้เพื่อที่ทั้ง HDMI Link และโปรเจคเตอร์จะปิดพร้อมกันโดยอัตโนมัติ

เมนูสัญญาณเข้า รีเซต

กลับไปยังการตั้งค่าเริ่มต้นจากโรงงานสำหรับการตั้งค่าสัญญาณเข้า

การใช้งานโปรเจ็กเตอร์

เมนูเสียง

เมนูเสียง ปรับระดับเสียง

ปรับระดับเสียง

เมนูเสียง ปิดเสียง

ใช้ตัวเลือกนี้เพื่อปิดเสียงชั่วคราว

- **เปิด:** เลือก "เปิด" เพื่อปิดเสียง
- **ปิด:** เลือก "ปิด" เพื่อปิดการปิดเสียง

หมายเหตุ: ฟังก์ชัน "ซ่อน" มีผลกับทั้งระดับเสียงภายในและลำโพงภายนอก

เมนูเสียง ลำโพงภายใน

เปิดหรือปิดลำโพงในตัว

เมนูเสียง เสียงออก

เปิดหรือปิดเสียงภายนอก

เมนูเสียง รีเซ็ต

กลับไปยังการตั้งค่าเริ่มต้นจากโรงงานสำหรับการตั้งค่าเสียง

การใช้งานโปรเจกเตอร์

เมนูควบคุม

เมนูควบคุม ID อุปกรณ์

ID คำสั่งสามารถถูกตั้งค่าโดยเมนู (ช่วง 0-99) และอนุญาตให้ผู้ใช้ควบคุมโปรเจกเตอร์แต่ละตัวได้โดยคำสั่ง RS232

หมายเหตุ: สำหรับรายการที่สมบูรณ์ของคำสั่ง RS232 โปรดดูคู่มือผู้ใช้ RS232 บนเว็บไซต์ของเรา

เมนูควบคุม การตั้งค่ารีโมท

การทำงานของ IR

ตั้งการตั้งค่าการทำงานของ IR

- **เปิด:** เลือก "เปิด" โปรเจกเตอร์สามารถถูกสั่งการโดยรีโมทคอนโทรลจากตัวรับสัญญาณ IR ด้านบนหรือด้านหน้า
- **ปิด:** เลือก "ปิด" โปรเจกเตอร์ไม่สามารถถูกสั่งการโดยรีโมทคอนโทรลได้ คุณสามารถใช้ปุ่มกดได้ โดยเลือก "ปิด"

เมนูควบคุม การตั้งค่าปุ่มกด

ล๊อคปุ่ม

เมื่อฟังก์ชันล๊อคปุ่มกดเป็น "เปิด" ปุ่มกดจะถูกล๊อค อย่างไรก็ตามโปรเจกเตอร์ยังสามารถทำงานได้ด้วยรีโมทคอนโทรล คุณสามารถใช้ปุ่มกดได้ใหม่ โดยเลือก "ปิด"

เมนูควบคุม รีเซ็ต

กลับไปยังการตั้งค่าเริ่มต้นจากโรงงานสำหรับการตั้งค่าการควบคุม

การใช้งานโปรเจ็กเตอร์

เมนู ข้อมูล

เมนู ข้อมูล

ดูข้อมูลโปรเจ็กเตอร์ที่แสดงไว้ด้านล่าง:

- Regulatory
- Serial Number
- แหล่งที่มา
- ข้อมูลสี
- ชั่วโมงแหล่งกำเนิดแสง
- โหมดภาพ
- ID อุปกรณ์
- ชั่วโมงการใช้แผ่นกรอง
- โหมดแหล่งกำเนิดแสง
- เวอร์ชันเฟิร์มแวร์

ข้อมูลเพิ่มเติม

ความละเอียดที่ใช้งานได้

สัญญาณเข้าสำหรับ HDMI

สัญญาณ	ความละเอียด	อัตราการรีเฟรช (Hz)	หมายเหตุสำหรับ Mac
VGA	640 x 480	60	Mac 60/72/85/
SVGA	800 x 600	60(*2)/72/85/120(*2)	Mac 60/72/85
XGA	1024 x 768	48/50(*4)/60(*2)/70/75/85/120(*2)	Mac 60/70/75/85
SDTV(480I)	720 x 480	60	
SDTV(480P)	720 x 480	60	
SDTV(576I)	720 x 576	50	
SDTV(576P)	720 x 576	50	
WSVGA(1024X600)	1024 x 600	60 (*3)	
HDTV(720p)	1280 x 720	50(*2)/60/120(*2)	Mac 60
WXGA	1280 x 768	60/75/85	Mac 75
	1280 x 800	60/50/48hz(*4)	Mac 60
WXGA(*5)	1366 x 768	60	
SXGA	1280 x 1024	60/75/85	Mac 60/75
	1440 x 900	60	
SXGA+	1400 x 1050	60	
UXGA	1600 x 1200	60	
HDTV(1080I)	1920 x 1080	50/60	
HDTV(1080p)	1920 x 1080	24/30/50/60	Mac 60
WUXGA	1920 x 1200(*1)	60/50(*4)	Mac 60

หมายเหตุ:

- (*1) 1920 x 1200 @60hz สนับสนุนเฉพาะ RB (reduced blanking)
- (*2) ไทม์มิ่ง 3D สำหรับโปรเจคเตอร์ที่มีระบบ 3D (มาตรฐาน) และโปรเจคเตอร์ 3D ของจริง (อุปกรณ์ซื้อเพิ่ม)
- (*3) โปรเจคเตอร์ยุคใหม่ & ข้อมูล ต้องมีไทม์มิ่งนี้ ถ้ามี WSVGA, Proscene และ Home ก็จะได้
- (*4) โปรเจคเตอร์ Proscene และข้อมูล >4,000L, ความละเอียดเนทีฟต้องสนับสนุน @50Hz/48Hz
- (*5) ไทม์มิ่งมาตรฐาน Windows 8

ข้อมูลเพิ่มเติม

ความเข้ากันได้ของวิดีโอ 3D ของจริง

		เวลาอินพุต		
ความละเอียดอินพุต	HDMI 1.4a อินพุต 3D	1280 x 720P @ 50Hz	บนและล่าง	
		1280 x 720P @ 60Hz	บนและล่าง	
		1280 x 720P @ 50Hz	การรวมเฟรม	
		1280 x 720P @ 60Hz	การรวมเฟรม	
		1920 x 1080i @ 50Hz	เคียงข้างกัน (ครึ่ง)	
		1920 x 1080i @ 60Hz	เคียงข้างกัน (ครึ่ง)	
		1920 x 1080P @ 24Hz	บนและล่าง	
		1920 x 1080P @ 24Hz	การรวมเฟรม	
	HDMI 1.3	1920 x 1080i @ 50Hz	เคียงข้างกัน (ครึ่ง)	โหมด SBS เปิดอยู่
		1920 x 1080i @ 60Hz		
		1280 x 720P @ 50Hz		
		1280 x 720P @ 60Hz		
		800 x 600 @ 60Hz		
		1024 x 768 @ 60Hz		
		1280 x 800 @ 60Hz	บนและล่าง	โหมด TAB เปิดอยู่
		1920 x 1080i @ 50Hz		
		1920 x 1080i @ 60Hz		
		1280 x 720P @ 50Hz		
1280 x 720P @ 60Hz				
800 x 600 @ 60Hz				
1024 x 768 @ 60Hz				
1280 x 800 @ 60Hz				
1024 x 768 @ 120Hz	กรอบลำดับ	3D รูปแบบ เป็นเฟรมภาพอย่างต่อเนื่อง		
1280x 720 @ 120Hz				

หมายเหตุ:

- หากอินพุต 3D เป็น 1080p@24hz DMD ควรจะเล่นซ้ำด้วยปริพันธ์หลายชั้นด้วยโหมด 3D
- 1080i@25Hz และ 720p@50Hz จะรันที่ 100Hz 3D ไทวมิ่งอื่นจะรันที่ 120Hz
- 1080p@24Hz จะรันที่ 144Hz

ข้อมูลเพิ่มเติม

EDID (ดิจิทัลอล)

XGA/WXGA				
B0/เวลาที่ตั้งขึ้น	B0/เวลามาตรฐาน	B0/เวลาอย่างละเอียด	B1/โหมดวิดีโอ	B1/เวลาอย่างละเอียด
640 x 480 @ 60Hz	1600 x 1200 @ 60Hz	เวลาที่แท้จริง:	640 x 480p @ 60Hz	XGA:
640 x 480 @ 67Hz	1440 x 900 @ 60Hz	XGA: 1024 x 768 @ 60Hz	720 (1440) x 480i @ 60Hz	1280 x 720p @ 60Hz
640 x 480 @ 72Hz	1280 x 720 @ 60Hz	WXGA: 1280 x 800 @ 60Hz	720 (1440) x 576i @ 50Hz	1366 x 768 @ 60Hz
640 x 480 @ 75Hz	1280 x 800 @ 60Hz		720 x 480p @ 60Hz	1920 x 1080p @ 50Hz
800 x 600 @ 56Hz	640 x 480 @ 120Hz		720 x 576p @ 50Hz	1920 x 1080p @ 60Hz
800 x 600 @ 60Hz	800 x 600 @ 120Hz		1280 x 720p @ 60Hz	
800 x 600 @ 72Hz	1024 x 768 @ 120Hz		1280 x 720p @ 50Hz	WXGA:
800 x 600 @ 75Hz	1280 x 720 @ 120Hz		1920 x 1080i @ 60Hz	1280 x 800p @ 120Hz
1024 x 768 @ 60Hz			1920 x 1080i @ 50Hz	1366 x 768 @ 60Hz
1024 x 768 @ 70Hz			1920 x 1080p @ 60Hz	1920 x 1080p @ 50Hz
1024 x 768 @ 75Hz			1920 x 1080p @ 50Hz	1920 x 1080p @ 60Hz
1280 x 1024 @ 75Hz			1920 x 1080p @ 24Hz	
1152 x 870 @ 75Hz			1920 x 1080p @ 25Hz	
			1920 x 1080p @ 30Hz	

1080p				
B0/เวลาที่ตั้งขึ้น	B0/เวลามาตรฐาน	B0/เวลาอย่างละเอียด	B1/โหมดวิดีโอ	B1/เวลาอย่างละเอียด
640 x 480 @ 60Hz	1280 x 1024 @ 60Hz	เวลาที่แท้จริง:	720(1440) x 480i @ 60Hz 4:3	3840 x 2160p @ 60Hz
640 x 480 @ 67Hz	1400 x 1050 @ 60Hz	1920 x 1080p @ 60Hz	720(1440) x 576i @ 50 Hz 4:3	
640 x 480 @ 72Hz	1024 x 768 @ 120Hz		720 x 480p @ 60 Hz 4:3	
640 x 480 @ 75Hz	1280 x 720 @ 60Hz		720 x 576p @ 50 Hz 4:3	
800 x 600 @ 56Hz	1280 x 720 @ 120Hz		1280 x 720p @ 60 Hz 16:9	
800 x 600 @ 60Hz	1280 x 800 @ 60Hz		1280 x 720p @ 50 Hz 16:9	
800 x 600 @ 72Hz	1440 x 900 @ 60Hz		1920 x 1080i @ 60 Hz 16:9	
800 x 600 @ 75Hz	1600 x 1200 @ 60Hz		640 x 480p @ 60 Hz 4:3	
1024 x 768 @ 60Hz			1920 x 1080p @ 60 Hz 16:9	
1024 x 768 @ 70Hz			1920 x 1080p @ 50 Hz 16:9	
1024 x 768 @ 75Hz			1920 x 1080p @ 24 Hz 16:9	
1280 x 1024 @ 75Hz			1920 x 1080p @ 30 Hz 16:9	
1152 x 870 @ 75Hz			1920 x 1080p @ 120 Hz 16:9	
			3840 x 2160p @ 24 Hz 16:9	
			3840 x 2160p @ 25 Hz 16:9	
			3840 x 2160p @ 30 Hz 16:9	
			3840 x 2160p @ 50 Hz 16:9	
			3840 x 2160p @ 60 Hz 16:9	
			4096 x 2160p @ 24 Hz 256:135	
			4096 x 2160p @ 25 Hz 256:135	

ข้อมูลเพิ่มเติม

1080p				
B0/เวลาที่ตั้งขึ้น	B0/เวลามาตรฐาน	B0/เวลาอย่างละเอียด	B1/โหมดวิดีโอ	B1/เวลาอย่างละเอียด
			4096 x 2160p @ 30 Hz 256:135	
			4096 x 2160p @ 50 Hz 256:135	
			4096 x 2160p @ 60 Hz 256:135	
			720 x 480p @ 60 Hz 16:9	
			720(1440) x 480i @ 60 Hz 16:9	
			720 x 576p @ 50 Hz 16:9	
			2880 x 480i @ 60 Hz 16:9	
			1440 x 480p @ 60 Hz 16:9	
			2880 x 576i @ 50 Hz 16:9	
			1440 x 576p @ 50 Hz 16:9	
			720(1440) x 576i @ 50 Hz 16:9	

ข้อมูลเพิ่มเติม

ขนาดภาพและระยะห่างของโปรเจ็กเตอร์

XGA

ขนาดความยาวทแยงมุมของหน้าจอ (16:9)	ขนาดหน้าจอ (ก x ส)				ระยะห่างการฉาย (D)				ออฟเซต (Hd)	
	(ม.)		(นิ้ว)		(ม.)		(ฟุต)			
	ความกว้าง	ความสูง	ความกว้าง	ความสูง	ไวต์	เทเล	ไวต์	เทเล	(ม.)	(นิ้ว)
25.4	0.52	0.39	20.32	15.24	1.00	1.11	3.28	3.64	0.06	2.36
30	0.61	0.46	24.00	18.00	1.18	1.32	ไม่มี	4.33	0.07	2.76
40	0.81	0.61	32.00	24.00	1.58	1.76	5.18	5.77	0.09	3.54
50	1.02	0.76	40.00	30.00	1.97	2.19	6.46	7.19	0.12	4.72
60	1.22	0.91	48.00	36.00	2.37	2.63	7.78	8.63	0.14	5.51
70	1.42	1.07	56.00	42.00	2.76	3.07	9.06	10.07	0.16	6.30
80	1.63	1.22	64.00	48.00	3.15	3.51	10.33	11.52	0.18	7.09
90	1.83	1.37	72.00	54.00	3.55	3.95	11.65	12.96	0.21	8.27
100	2.03	1.52	80.00	60.00	3.94	4.39	12.93	14.40	0.23	9.06
120	2.44	1.83	96.00	72.00	4.73	5.27	15.52	17.29	0.27	10.63
150	3.05	2.29	120.00	90.00	5.91	6.58	19.39	21.59	0.34	13.39
180	3.66	2.74	144.00	108.00	7.10	7.90	23.29	25.92	0.41	16.14
200	4.06	3.05	160.00	120.00	7.88	8.78	25.85	28.81	0.46	18.11
250	5.08	3.81	200.00	150.00	9.86	10.97	32.35	35.99	0.57	22.44
300	6.10	4.57	240.00	180.00	11.83	ไม่มี	38.81	ไม่มี	0.69	27.17

หมายเหตุ: อัตราการซูม: 1.1x

WXGA

ขนาดความยาวทแยงมุมของหน้าจอ (16:9)	ขนาดหน้าจอ (ก x ส)				ระยะห่างการฉาย (D)				ออฟเซต (Hd)	
	(ม.)		(นิ้ว)		(ม.)		(ฟุต)			
	ความกว้าง	ความสูง	ความกว้าง	ความสูง	ไวต์	เทเล	ไวต์	เทเล	(ม.)	(นิ้ว)
30	0.65	0.4	25.44	15.90	1.00	1.11	ไม่มี	3.64	0.05	1.97
40	0.86	0.54	33.92	21.20	1.33	1.48	4.36	4.86	0.06	2.36
50	1.08	0.67	42.40	26.50	1.66	1.85	5.45	6.07	0.08	3.15
60	1.29	0.81	50.88	31.80	2.00	2.22	6.56	7.28	0.09	3.54
70	1.51	0.94	59.36	37.10	2.33	2.59	7.64	8.50	0.12	4.72
80	1.72	1.08	67.84	42.40	2.66	2.96	8.73	9.71	0.13	5.12
90	1.94	1.21	76.32	47.70	2.99	3.33	9.81	10.93	0.15	5.91
100	2.15	1.35	84.80	53.00	3.33	3.70	10.93	12.14	0.16	6.30
120	2.58	1.62	101.76	63.60	3.99	4.45	13.09	14.60	0.19	7.48
150	3.23	2.02	127.20	79.50	4.99	5.56	16.37	18.24	0.24	9.45
180	3.88	2.42	152.64	95.40	5.99	6.67	19.65	21.88	0.29	11.42
200	4.31	2.69	169.60	106.00	6.65	7.41	21.82	24.31	0.33	12.99
250	5.38	3.37	212.00	132.50	8.31	9.26	27.26	30.38	0.40	15.75
300	6.46	4.04	254.40	159.00	9.98	ไม่มี	32.74	ไม่มี	0.48	18.90

หมายเหตุ: อัตราการซูม: 1.1x

ข้อมูลเพิ่มเติม

1080p

ขนาดความยาวทแยงมุมของหน้าจอ (16:9)	ขนาดหน้าจอ (ก x ส)				ระยะห่างการฉาย (D)				ออฟเซต (Hd)	
	(ม.)		(นิ้ว)		(ม.)		(ฟุต)		(ม.)	(นิ้ว)
	ความกว้าง	ความสูง	ความกว้าง	ความสูง	ไวต์	เทเล	ไวต์	เทเล		
24.5	0.54	0.31	21.35	12.01	0.80	0.88	ไม่มี	2.89	0.04	1.57
30	0.66	0.37	26.15	14.71	0.98	1.08	ไม่มี	3.54	0.06	2.36
40	0.89	0.5	34.86	19.6	1.31	1.43	4.30	4.69	0.08	3.15
50	1.11	0.62	43.58	24.5	1.63	1.79	5.35	5.87	0.10	3.94
60	1.33	0.75	52.29	29.4	1.96	2.15	6.43	7.05	0.12	4.72
70	1.55	0.87	61.01	34.3	2.29	2.51	7.51	8.23	0.14	5.51
80	1.77	1	69.73	39.2	2.61	2.87	8.56	9.42	0.16	6.30
90	1.99	1.12	78.44	44.1	2.94	3.23	9.65	10.60	0.18	7.09
100	2.21	1.25	87.16	49	3.27	3.58	10.73	11.75	0.19	7.48
120	2.66	1.49	104.59	58.8	3.92	4.30	12.86	14.11	0.24	9.45
150	3.32	1.87	130.74	73.5	4.90	5.38	16.08	17.65	0.30	11.81
180	3.98	2.24	156.88	88.2	5.88	6.45	19.29	21.16	0.36	14.17
200	4.43	2.49	174.32	98.1	6.54	7.17	21.46	23.52	0.40	15.75
250	5.53	3.11	217.89	122.6	8.17	8.96	26.80	29.40	0.50	19.69
300	6.64	3.74	261.47	147.1	9.80	10.75	32.15	35.27	0.59	23.23
306	6.77	3.81	266.70	150	10.00	ไม่มี	32.81	ไม่มี	0.61	24.02

หมายเหตุ: อัตราการซูม: 1.1x

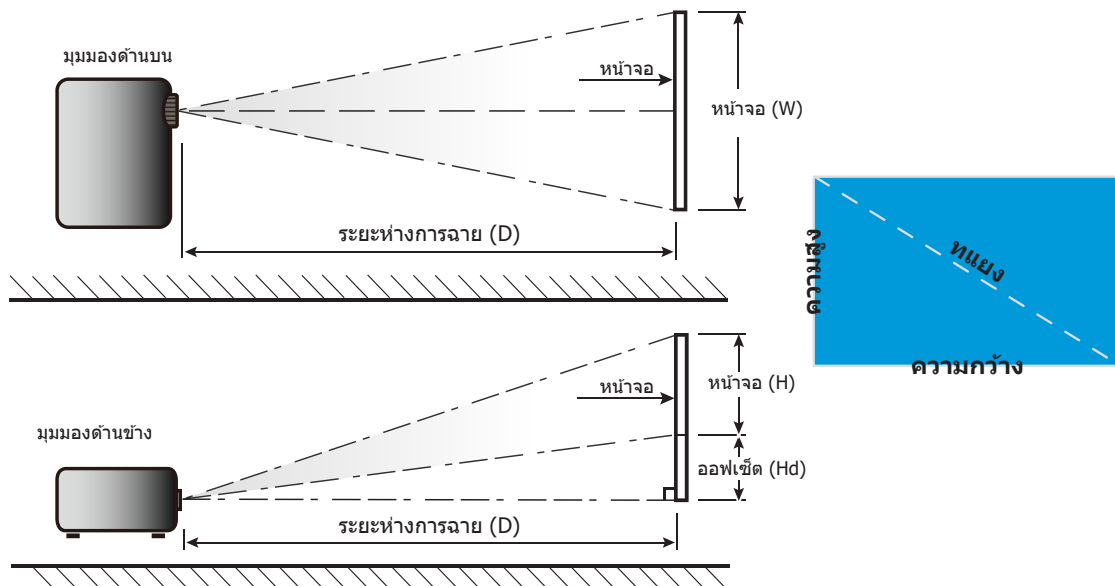

ข้อมูลเพิ่มเติม

ขนาดของเครื่องโปรเจคเตอร์และการติดตั้งกับเพดาน

1. เพื่อป้องกันความเสียหายต่อโปรเจคเตอร์ของคุณ โปรดใช้ชุดยึดเพดาน Optoma
 2. ถ้าคุณต้องการใช้ชุดติดตั้งบนเพดานของบริษัทอื่น โปรดตรวจสอบให้แน่ใจว่าสกรูที่ใช้ยึดกับโปรเจคเตอร์ตรงตามข้อมูลจำเพาะต่อไปนี้:
- ชนิดสกรู: M4*10 มม.
 - ความยาวสกรูต่ำสุด: 10 มม.

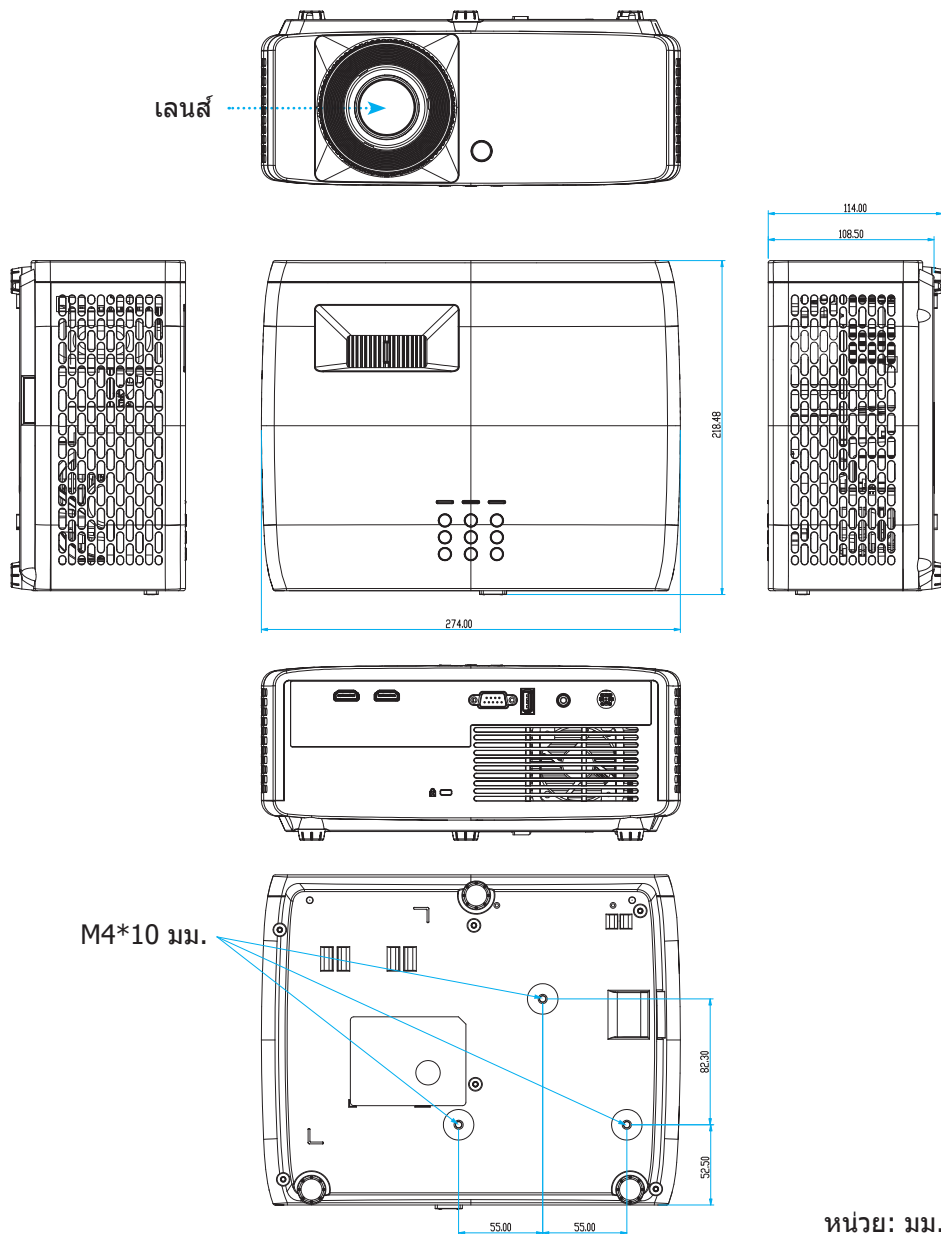

หมายเหตุ: โปรดทราบว่า ความเสียหายที่เกิดจากการติดตั้งที่ไม่ถูกต้อง จะทำให้การรับประกันใช้ไม่ได้



การแจ้งเตือน:

- ถ้าคุณซื้อชุดยึดเพดานจากบริษัทอื่น โปรดมั่นใจว่าใช้ขนาดสกรูที่ถูกต้อง ขนาดสกรูจะแตกต่างกันไป ขึ้นอยู่กับความหนาของแผ่นโลหะยึด
- ให้แน่ใจว่าได้เว้นช่องว่างอย่างน้อย 10 ซม. ระหว่างเพดานและส่วนล่างของโปรเจคเตอร์
- หลีกเลี่ยงการติดตั้ง โปรเจคเตอร์ใกล้แหล่งกำเนิดความร้อน

ข้อมูลเพิ่มเติม

สำหรับการยึดเพดาน คุณควรซื้อที่รัดสายเคเบิลที่มีความยาวมากกว่า 250 มม. เพื่อยึดอะแดปเตอร์ AC ถ้าจำเป็น

1. ติดตั้งที่รัดสายเคเบิลเข้ากับรูที่กำหนดที่ส่วนล่างของโปรเจคเตอร์ จากนั้นเสียบอะแดปเตอร์ AC เข้ากับสล็อต
รูสำหรับที่ยึดสายเคเบิล

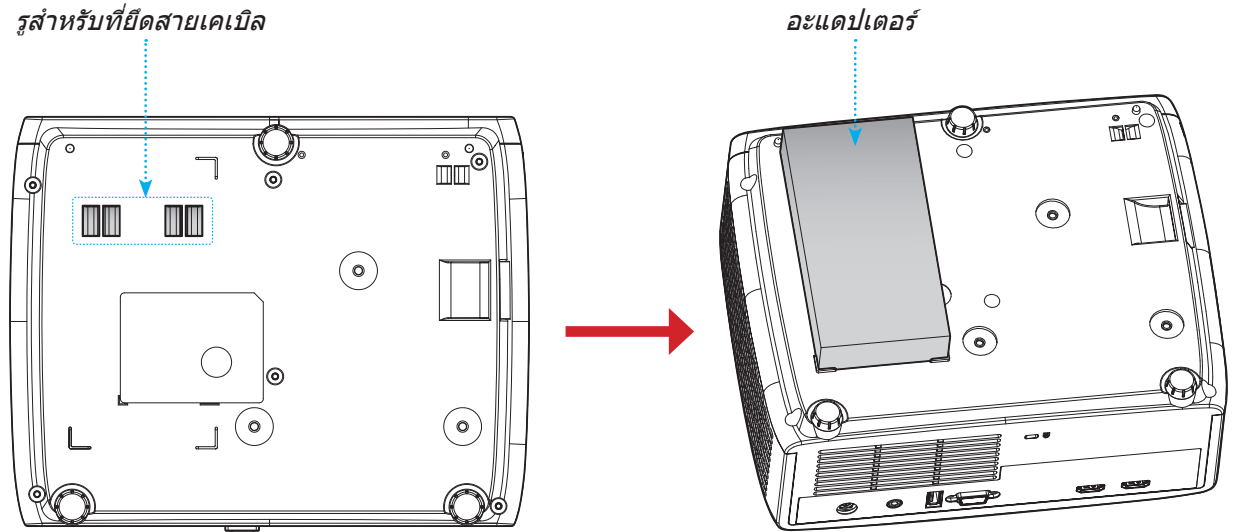

2. ยึดอะแดปเตอร์ AC ด้วยที่รัดสายเคเบิลให้แน่น

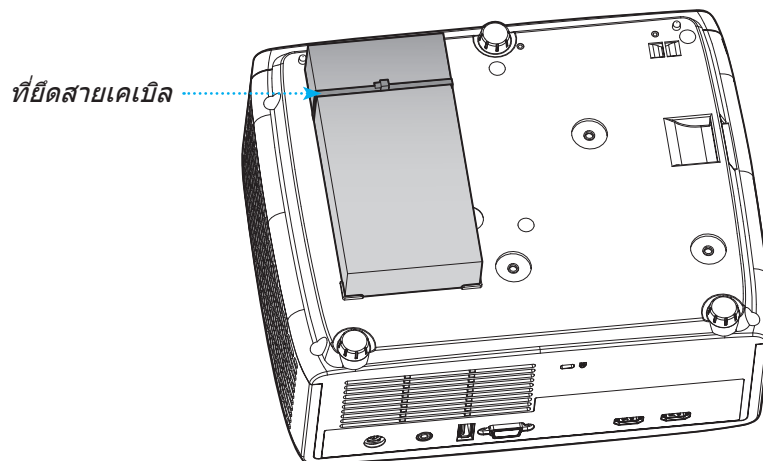

ข้อมูลเพิ่มเติม

รหัสรีโมทคอนโทรลอินฟราเรด



ปุ่ม	รูปแบบ NEC	รหัสลูกค้ำ		รหัสปุ่ม		คำอธิบาย	
		ไบต์ 1	ไบต์ 2	ไบต์ 3	ไบต์ 4		
เพาเวอร์		รูปแบบ 1	32	CD	02	FD	กดเพื่อเปิด / ปิดโปรเจ็กเตอร์
สัดส่วนภาพ		รูปแบบ 1	32	CD	64	9B	กดเพื่อเปลี่ยนอัตราส่วนภาพของภาพที่แสดง
แหล่งที่มา		รูปแบบ 1	32	CD	C3	3C	กดเพื่อเลือกสัญญาณเข้า
โหมด		รูปแบบ 1	32	CD	5	FA	กดเพื่อเปลี่ยนโหมดภาพของภาพที่แสดง
ปุ่มเลือก 4 ทิศทาง (ขึ้น)		รูปแบบ 2	32	CD	11	EE	กด เพื่อเลือกรายการ หรือทำการปรับสิ่งที่คุณเลือก
ปุ่มเลือก 4 ทิศทาง (ซ้าย)		รูปแบบ 2	32	CD	10	EF	
ปุ่มเลือก 4 ทิศทาง (ขวา)		รูปแบบ 2	32	CD	12	ED	
ปุ่มเลือก 4 ทิศทาง (ล่าง)		รูปแบบ 2	32	CD	14	EB	
ใส่ค้ำ		รูปแบบ 1	32	CD	0F	F0	ยืนยันการเลือกรายการของคุณ
เมนูการตั้งค่า/ติดตั้ง		รูปแบบ 1	32	CD	A8	57	กดเพื่อเข้าสู่เมนูตั้งค่า
กลับ		รูปแบบ 1	32	CD	0D	F2	กดเพื่อกลับไปยังเมนูก่อนหน้า
เมนู		รูปแบบ 1	32	CD	0E	F1	กดเพื่อแสดงหรือออกจากเมนูแสดงบนหน้าจอ
ระดับเสียง -		รูปแบบ 2	32	CD	8F	70	กด เพื่อลดระดับเสียง
ซ่อน		รูปแบบ 1	32	CD	52	AD	กดเพื่อปิด / เปิดเสียงชั่วคราว

ข้อมูลเพิ่มเติม

ปุ่ม	รูปแบบ NEC	รหัสลูกค้า		รหัสปุ่ม		คำอธิบาย	
		ไบต์ 1	ไบต์ 2	ไบต์ 3	ไบต์ 4		
ระดับเสียง +		รูปแบบ 2	32	CD	8C	73	กดเพื่อเพิ่มระดับเสียง
ค้าง		รูปแบบ 1	32	CD	06	F9	กดเพื่อหยุดภาพบนโปรเจ็กเตอร์
แก้ภาพบิดเบี้ยว		รูปแบบ 1	32	CD	7	F8	กดเพื่อปรับความบิดเบี้ยวของภาพที่เกิดจากการเอียงโปรเจ็กเตอร์
ซ่อนภาพและเสียง		รูปแบบ 1	32	CD	03	FC	กดเพื่อซ่อน / แสดงภาพหน้าจอ และปิด / เปิดเสียง

ข้อมูลเพิ่มเติม

การแก้ไขปัญหา

ถ้าคุณมีปัญหากับโปรเจคเตอร์ของคุณ โปรดดูข้อมูลต่อไปนี้ ถ้าปัญหายังคงมีอยู่ โปรดติดต่อร้านค้าปลีก หรือศูนย์บริการในประเทศของคุณ

ปัญหาเกี่ยวกับภาพ

- ❓ **ไม่มีภาพปรากฏบนหน้าจอ**
 - ตรวจสอบให้แน่ใจว่าสายเคเบิล และการเชื่อมต่อทั้งหมดถูกต้อง และเชื่อมต่อ ไว้อย่างแน่นหนา ตามที่อธิบายไว้ในส่วน "การติดตั้ง"
 - ตรวจสอบให้แน่ใจว่าขาของขั้วต่อไม่งอ หรือหัก
 - ตรวจสอบให้แน่ใจว่าคุณสมบัติ "ซ่อน" ไม่ได้เปิดอยู่

- ❓ **ภาพอยู่นอกโฟกัส**
 - ให้หมุนวงแหวนปรับโฟกัสตามเข็มนาฬิกาหรือทวนเข็มนาฬิกาจนกระทั่งภาพมีความคมชัดและอ่านง่าย (โปรดดูหน้า 17)
 - ตรวจสอบให้แน่ใจว่าหน้าจอการฉายอยู่ระหว่างระยะทางที่ต้องการจากโปรเจคเตอร์ (โปรดดูหน้า 46~47)

- ❓ **ภาพถูกบีบอัดเมื่อแสดงภาพยนตร์ DVD 16:9**
 - เมื่อคุณเล่น DVD จอกว้าง หรือ DVD 16:9 โปรเจคเตอร์จะแสดงภาพที่ดีที่สุดในรูปแบบ 16: 9 ที่ด้านของโปรเจคเตอร์
 - ถ้าคุณเล่นภาพยนตร์ DVD รูปแบบ V-Stretch โปรดเปลี่ยนรูปแบบเป็น V-Stretch ใน OSD ของโปรเจคเตอร์
 - ถ้าคุณเล่นภาพยนตร์ DVD ที่มีรูปแบบ 4:3 โปรดเปลี่ยนรูปแบบเป็น 4:3 ใน OSD ของโปรเจคเตอร์
 - โปรดตั้งค่ารูปแบบการแสดงผลเป็นชนิดอัตราส่วนภาพ 16:9 (กว้าง) บนเครื่องเล่น DVD ของคุณ

- ❓ **ภาพเล็กเกินไป หรือใหญ่เกินไป**
 - หมุนปุ่มซูมตามเข็มนาฬิกาหรือทวนเข็มนาฬิกาเพื่อเพิ่มหรือลดขนาดภาพที่ฉาย (โปรดดูหน้า 17)
 - เลื่อนเครื่องโปรเจคเตอร์ให้ใกล้หรือห่างจากจอภาพ
 - กดปุ่ม "เมนู" บนแผงควบคุมโปรเจคเตอร์, ไปที่ "หน้าจอ → สัดส่วนภาพ" ลองการตั้งค่าต่าง ๆ

- ❓ **ภาพมีด้านที่เอียง:**
 - ถ้าเป็นไปได้ ทำการปรับตำแหน่งวางของโปรเจคเตอร์ให้อยู่ตรงกลางของหน้าจอ และต่ำกว่าส่วนล่างของหน้าจอ

- ❓ **ภาพกลับด้าน**
 - เลือก "หน้าจอ → ตำแหน่งการฉายภาพ" จาก OSD และปรับตำแหน่งการฉายภาพ

ข้อมูลเพิ่มเติม

ปัญหาอื่นๆ

❓ *โปรเจคเตอร์หยุดตอบสนองต่อปุ่มควบคุมทั้งหมด*

- ถ้าเป็นไปได้ ให้ปิดโปรเจคเตอร์ จากนั้นถอดสายเพาเวอร์ และรอเป็นเวลาอย่างน้อย 20 วินาทีก่อนที่จะเชื่อมต่อเพาเวอร์อีกครั้ง

ปัญหาเกี่ยวกับรีโมทคอนโทรล

❓ *ถ้ารีโมทคอนโทรลไม่ทำงาน*

- ตรวจสอบมุมการทำงานของรีโมทคอนโทรลให้อยู่ภายในขอบเขต $\pm 15^\circ$ จากตัวรับสัญญาณ IR บนโปรเจ็กเตอร์
- ตรวจสอบให้แน่ใจว่าไม่มีอะไรขวางกั้นระหว่างรีโมทคอนโทรลและโปรเจคเตอร์ ย้ายไปในระยะ 6 ม. (19.7 ฟุต) จากโปรเจคเตอร์
- ตรวจสอบให้แน่ใจว่าใส่แบตเตอรี่อย่างถูกต้อง
- เปลี่ยนแบตเตอรี่ถ้าแบตเตอรี่หมด

ข้อมูลเพิ่มเติม

ไฟแสดงสถานะการเตือน

เมื่อไฟแสดงสถานะการเตือน (ดูด้านล่าง) ติดขึ้น โพรเจคเตอร์จะปิดเครื่องโดยอัตโนมัติ:

- LED แสดงสถานะ "หลอด" ติดเป็นสีแดง และ LED แสดงสถานะ "เพาเวอร์" กะพริบเป็นสีแดง
- LED แสดงสถานะ "อุณหภูมิ" ติดเป็นสีแดง และ LED แสดงสถานะ "เพาเวอร์" กะพริบเป็นสีแดง นี่หมายความว่าโปรเจคเตอร์ร้อนเกินไป ภายใต้สถานการณ์ปกติ สามารถเปิดโปรเจคเตอร์กลับขึ้นมาใหม่ได้
- LED แสดงสถานะ "อุณหภูมิ" กะพริบเป็นสีแดง และ LED แสดงสถานะ "เพาเวอร์" กะพริบเป็นสีแดง

ถอดปลั๊กสายไฟจากโปรเจคเตอร์ รอเป็นเวลา 30 วินาที และลองอีกครั้ง ถ้าไฟแสดงสถานะการเตือนติดขึ้นอีกครั้ง โปรดติดต่อศูนย์บริการที่ใกล้ที่สุดเพื่อขอความช่วยเหลือ

ข้อความแสงไฟ LED

ข้อความ	LED เพาเวอร์		LED อุณหภูมิ	LED หลอดไฟ
	(สีแดง)	(น้ำเงิน)	(สีแดง)	(สีแดง)
สถานะสแตนด์บาย (ต่อสายเพาเวอร์)	ติดตลอด			
เปิดเครื่อง (อุ่นเครื่อง)		กะพริบ (0.5 วินาที ปิด / 0.5 วินาที เปิด)		
เปิดเครื่อง และหลอดสว่างขึ้น		ติดตลอด		
ปิด (ทำให้เย็น)		กะพริบ (0.5 วินาที ปิด / 0.5 วินาที เปิด) กลับไปยังไฟสีแดงที่ติดตลอดเมื่อปิดพัดลมทำความเย็น		
ผิดพลาด (หลอดเสีย)	กะพริบ			ติดตลอด
ผิดพลาด (พัดลมไม่ทำงาน)	กะพริบ		กะพริบ	
ผิดพลาด (อุณหภูมิเกิน)	กะพริบ		ติดตลอด	

- ปิดเครื่อง:

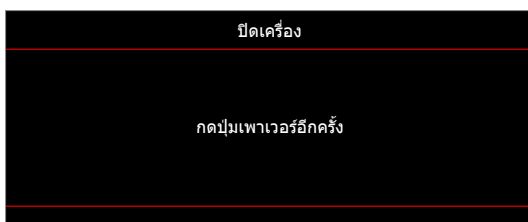

- เตือนอุณหภูมิ:

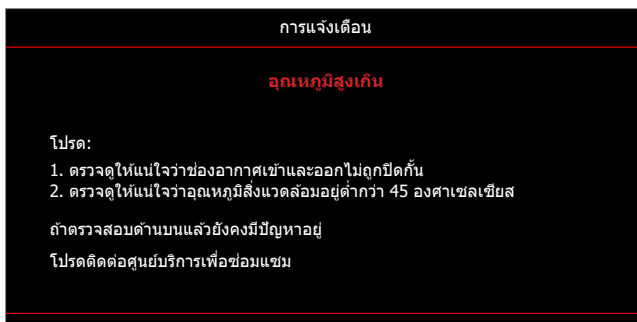

ข้อมูลเพิ่มเติม

ข้อมูลจำเพาะ

รายการ		คำอธิบาย
เทคโนโลยี		<ul style="list-style-type: none"> XGA: Texas Instrument DMD, 0.55" S450 DMD WXGA: Texas Instrument DMD, 0.65" S450 DMD 1080p: Texas Instrument DMD, 0.65" S600 DMD
ความละเอียดพื้นฐาน		<ul style="list-style-type: none"> XGA: 1024 x 768 WXGA: 1280 x 800 1080p: 1920 x 1080
เลนส์	อัตราขยาย	<ul style="list-style-type: none"> XGA: 1.94~2.16 (60"@2.37 ม.) WXGA: 1.54~1.72 (60"@2.37 ม.) 1080p: 1.48~1.62 (61"@2.0 ม.)
	F-สตอป	<ul style="list-style-type: none"> XGA/WXGA: 2.41~2.53 1080p: 2.5~2.67
	ความยาวโฟกัส	<ul style="list-style-type: none"> XGA: 21.85~ 24.01 มม. WXGA: 21.85~ 24.00 มม. 1080p: 12.81~16.74 มม.
	ช่วงการซูม	1.1x
ออฟเซต		<ul style="list-style-type: none"> XGA: 115% @60", พิกัดความเผื่อ±5% WXGA: 100%~112% @60", พิกัดความเผื่อ ±5% 1080p: 100% ~116% @60", พิกัดความเผื่อ ±5%
ขนาดภาพ		<ul style="list-style-type: none"> XGA/WXGA: ดีที่สุดที่ 60" กว้าง @2.37 ม. 1080p: ดีที่สุดที่ 61" กว้าง @2.0 ม.
ระยะทางการฉาย		<ul style="list-style-type: none"> XGA: 1 ม. ถึง 11.8 ม. การเคลื่อนที่ของกลไก, 1 ม. ถึง 10 ม. ช่วงออฟดีคัลที่เหมาะสมที่สุด WXGA: 1 ม. ถึง 10 ม. การเคลื่อนที่ของกลไก, 1 ม. ถึง 10 ม. ช่วงออฟดีคัลที่เหมาะสมที่สุด 1080p: 0.8 ม. ถึง 10 ม. การเคลื่อนที่ของกลไก, 1 ม. ถึง 5 ม. ช่วงออฟดีคัลที่เหมาะสมที่สุด
I/O		<ul style="list-style-type: none"> HDMI 1 (HDMI 1.4b [รุ่น XGA/WXGA] / HDMI 2.0 [รุ่น 1080p]) HDMI 2 (HDCP 2.0 [รุ่น XGA/WXGA] / HDCP 2.2 [รุ่น 1080p]) USB ชนิด-A สำหรับไฟ USB 5V/1.5A สัญญาณเสียงออก 3.5 มม. RS232
สี		1073.4 ล้านสี
อัตราสแกน		<ul style="list-style-type: none"> อัตราสแกนแนวราบ: 15KHz ~ 140KHz อัตราสแกนแนวตั้ง: 24Hz ~ 120Hz
ลำโพง		15W
การสิ้นเปลืองพลังงาน		<ul style="list-style-type: none"> โหมด ECO: 89W (ทั่วไป) @110VAC; 887W @220VAC โหมดสว่าง: 140W (ทั่วไป) @110VAC; 139W @220VAC
ไฟเข้า		DC 19.5V, 9.23A
การวางแนวการติดตั้ง		ด้านหน้า, ด้านหลัง, เพดาน, ด้านหลัง - บน
ขนาด (ก x ล x ส)		<ul style="list-style-type: none"> ไม่รวมขา: 274 x 216 x 108.5 มม. รวมขา: 274 x 216 x 114 มม.
น้ำหนัก		3.0 ±0.2 กก.
สิ่งแวดล้อม		ใช้งานในอุณหภูมิ 0~40°C, ความชื้น 80% (สูงสุด, ไม่ควบแน่น)

หมายเหตุ: ข้อมูลจำเพาะทั้งหมดอาจได้รับการเปลี่ยนแปลงโดยไม่ต้องแจ้งให้ทราบ



ข้อมูลเพิ่มเติม

สำนักงานทั่วโลกของ Optoma

สำหรับการบริการและสนับสนุน โปรดติดต่อสำนักงานในประเทศของคุณ



สหรัฐอเมริกา

Optoma Technology, Inc.
47697 Westinghouse Drive.
Fremont, Ca 94539

 888-289-6786
 510-897-8601
 services@optoma.com



แคนาดา

Optoma Technology, Inc.
47697 Westinghouse Drive.
Fremont, Ca 94539

 888-289-6786
 510-897-8601
 services@optoma.com



ละตินอเมริกา

Optoma Technology, Inc.
47697 Westinghouse Drive.
Fremont, Ca 94539

 888-289-6786
 510-897-8601
 services@optoma.com



ยุโรป

Unit 1, Network 41, Bourne End Mills
Hemel Hempstead, Herts,
HP1 2UJ, United Kingdom
www.optoma.eu
หมายเลขโทรศัพท์ฝ่ายบริการ :
+44 (0)1923 691865

 +44 (0) 1923 691 800
 +44 (0) 1923 691 888
 service@tsc-europe.com



Benelux BV

Randstad 22-123
1316 BW Almere
เนเธอร์แลนด์
www.optoma.nl

 +31 (0) 36 820 0252
 +31 (0) 36 548 9052



ฝรั่งเศส

Bâtiment E
81-83 avenue Edouard Vaillant
92100 Boulogne Billancourt, France

 +33 1 41 46 12 20
 +33 1 41 46 94 35
 savoptoma@optoma.fr



สเปน

C/ José Hierro,36 Of. 1C
28522 Rivas VaciaMadrid,
สเปน

 +34 91 499 06 06
 +34 91 670 08 32



เยอรมนี

Am Nordpark 3
41069 Mönchengladbach
Germany

 +49 (0) 2161 68643 0
 +49 (0) 2161 68643 99
 info@optoma.de

สแกนดิเนเวีย

Lerpeveien 25
3040 Drammen
Norway

 +47 32 98 89 90
 +47 32 98 89 99
 info@optoma.no

ตู้ ป.ณ. 9515
3038 Drammen
Norway

เกาหลี

<https://www.optoma.com/kr/>

ญี่ปุ่น



<https://www.optoma.com/jp/>

ไต้หวัน

<https://www.optoma.com/tw/>

จีน

Room 2001, 20F, Building 4,
No.1398 Kaixuan Road,
Changning District
Shanghai, 200052, China

 +86-21-62947376
 +86-21-62947375
www.optoma.com.cn

ออสเตรเลีย

<https://www.optoma.com/au/>

